



Secció I. Disposicions generals AJUNTAMENT DE CIUTADELLA

9736

Aprovació definitiva de l'Ordenança de trànsit, circulació, mobilitat i seguretat viària (expedient 2022/011838)

El dia 21 de setembre de 2023, al punt 8 de l'ordre del dia, el Ple de l'Ajuntament, en sessió ordinària, va resoldre les al·legacions presentades i va aprovar de forma definitiva l'Ordenança de trànsit, circulació, mobilitat i seguretat viària. Aquesta ordenança s'havia aprovat inicialment pel Ple de l'Ajuntament en sessió ordinària del dia 18 de maig de 2023; i se n'havia publicat l'aprovació inicial en el BOIB número 71 del 30 de maig de 2023.

A continuació, es transcriu íntegrament el contingut de l'Ordenança:

"ORDENANÇA DE TRÀNSIT, CIRCULACIÓ, MOBILITAT I SEGURETAT VIÀRIA

- **EXPOSICIÓ DE MOTIUS**
- **TÍTOL PRELIMINAR. DE L'OBJECTE, LES COMPETÈNCIES I L'ÀMBIT D'APLICACIÓ**
 - Article 1 Objecte i competència.
 - Article 2 Àmbit d'aplicació.
 - Article 3 Funcions de l'àrea municipal delegada en mobilitat i dels agents responsables de la regulació del trànsit.
 - Article 4 Conceptes utilitzats.
- **TÍTOL I. NORMES GENERALS DEL TRÀNSIT DE LA CIRCULACIÓ URBANA I SEGURETAT VIÀRIA**
- **CAPÍTOL I. NORMES GENERALS DELS COMPORTAMENTS DELS USUARIS**
 - Article 5 Usuaris.
- **CAPÍTOL II. NORMES DELS CONDUCTORS**
 - Article 6 Normes generals dels conductors.
 - Article 7 Sentit de la circulació.
 - Article 8 Utilització dels carrils.
 - Article 9 Infraccions i sancions a les normes reguladores de conductors.
- **CAPÍTOL III. PRIORITAT DE PAS**
 - Article 10 Normes generals.
- **CAPÍTOL IV. AVANÇAMENT**
 - Article 11 Avançament en calçades de diversos carrils.
- **CAPÍTOL V. VIGILÀNCIA I CONTROL DE LA SEGURETAT VIÀRIA**
 - Article 12 Dels agents de circulació. Policia Local
 - Article 13 Senyals dels agents de circulació.
 - Article 14 Regulació del trànsit per persones diferents dels agents de circulació.
- **TÍTOL II. DE LA SENYALITZACIÓ**
 - Article 15 Normes generals sobre senyals, aplicació i vigència.
 - Article 16 Interpretació dels senyals.
 - Article 17 Responsabilitat i manteniment dels senyals i senyals circumstancials.
 - Article 18 Obligacions relatives a la retirada, la substitució i l'alteració de senyals.
 - Article 19 Circumstàncies que modifiquen la senyalització.



- **TÍTOL III. INFRAESTRUCTURES**
- **CAPÍTOL I. EL CALMAT DEL TRÀNSIT**
 - Article 20 Definició i objectius.
 - Article 21 Àrees en què se'n recomana la utilització.
- **CAPÍTOL II. DE L'ÚS DELS DIFERENTS DISPOSITIUS ESTRUCTURALS PER A LA MODERACIÓ DEL TRÀNSIT**
 - Article 22 Estudi de la seguretat activa i normes d'utilització.
 - Article 23 Tipus de dispositius estructurals per al calmat del trànsit.
 - Article 24 Limitacions i prohibicions respecte als dispositius estructurals.
 - Article 25 Criteris de senyalització dels dispositius estructurals.
- **CAPÍTOL III. DELS BOL·LARDS I ALTRES ELEMENTS D'ABALISAMENT**
 - Article 26 Bol·lards en zones de trànsit per als vianants.
 - Article 27 Bol·lards a la calçada.
 - Article 28 De les illetes prefabricades.
- **TÍTOL IV. DE LA CIRCULACIÓ**
- **CAPÍTOL I. VEHICLES DE MOTOR, CICLOMOTORS I ALTRES VEHICLES**
 - Article 29 Circulació de vehicles de motor.
 - Article 30 Prohibicions respecte a la conducció de vehicles.
 - Article 31 Prohibicions en maniobres de canvi de sentit de marxa.
 - Article 32 Carrils reservats.
 - Article 33 Autorització de l'ordenament de l'estacionament i la circulació.
 - Article 34 Obligació del conductor que produeixi mal material.
 - Article 35 Circulació amb refugis, illetes, gloriètes o similars.
- **CAPÍTOL II. PRIORITATS DE PAS ENTRE CONDUCTORS I VIANANTS**
 - Article 36 Concepte de vianant.
 - Article 37 Circulació dels vianants.
 - Article 38 Prioritats de pas.
- **CAPÍTOL III. CIRCULACIÓ DE VIANANTS I CICLISTES**
 - Article 39 Normes específiques per als vianants.
 - Article 40 Prohibicions en la circulació de vianants.
 - Article 41 Senyalització i utilització dels passos de vianants.
 - Article 42 Normes específiques per als ciclistes.
 - Article 43 Normes de circulació en espais per a vianants.
 - Article 44 Normes de circulació en espais d'ús exclusiu de vianants.
 - Article 45 Normes per a circular amb quadricicles.
 - Article 46 Normes de circulació dels vehicles vers les bicicletes.
 - Article 47 Normes que han de complir les bicicletes per a ser aptes per a circular: dotació i transport.
 - Article 48 Immobilització, i retirada de bicicletes i d'altres elements que puguin afectar la circulació.
 - Article 49 Retirada de vehicles per causa de necessitat.
 - Article 50 Registre de bicicletes.
- **CAPÍTOL IV. VEHICLES DE MOBILITAT PERSONAL I ALTRES D'ANÀLEGS**
 - Article 51 Concepte de vehicles de mobilitat personal.
 - Article 52 Certificat de circulació.
 - Article 53 Característiques generals.
 - Article 54 Circulació.
 - Article 55 Usos i mesures de seguretat.
 - Article 56 Estacionament.
 - Article 57 Activitats d'explotació econòmica.
 - Article 58 Circulació d'aparells de mobilitat personal i ginyes mecànics.





- **CAPÍTOL V VEHICLES ELÈCTRICS**
 - Article 59 Vehicles elèctrics i punts de recàrrega.
- **CAPÍTOL VI CONJUNT DE VEHICLES I VEHICLES ESPECIALS**
 - Article 60 Autoritzacions per a la circulació de vehicles i conjunts de vehicles amb massa i dimensions superiors a les reglamentàriament establertes.
- **CAPÍTOL VII. CIRCULACIÓ DE VEHICLES DE TRACCIÓ ANIMAL**
 - Article 61 Circulació de vehicles tracció animal.
- **CAPÍTOL VIII. VELOCITATS**
 - Article 62 Velocitats a les vies públiques, i a les àrees i vies de velocitat reduïda.
 - Article 63 Límits de velocitat.
 - Article 64 Prohibicions.
 - Article 65 Vies amb plataforma única. Ciclocarrers
 - Article 66 Infraccions i sancions.
- **TÍTOL V. ZONES PER ALS VIANANTS, ACCESSIBILITAT I CARRERS RESIDENCIALS**
 - Article 67 Normes generals.
 - Article 68 Característiques.
 - Article 69 Limitacions.
 - Article 70 Autoritzacions a vehicles.
 - Article 71 Zona de prioritat per als vianants.
- **TÍTOL VI. DE LA CÀRREGA I DESCÀRREGA DE MERCADERIES**
- **CAPÍTOL I. DE LA CÀRREGA I DESCÀRREGA DE MERCADERIES**
 - Article 72 Concepte de càrrega i descàrrega.
 - Article 73 Normes d'ús.
 - Article 74 Vehicles autoritzats.
 - Article 75 Horaris de càrrega i descàrrega.
 - Article 76 Limitacions i restriccions.
 - Article 77 Targeta de transportista per a vehicles de menys de 3.500 kg.
- **TÍTOL VII. DE LES PARADES I DELS ESTACIONAMENTS**
- **CAPÍTOL I. NORMES GENERALS**
- **Secció I**
 - Article 78 La parada i l'estacionament, normes generals.
- **Secció II De la parada**
 - Article 79 La parada.
 - Article 80 Prohibicions.
- **Secció III De l'estacionament**
 - Article 81 Estacionament.
 - Article 82 Prohibicions.
 - Article 83 Caravanes, autocaravanes i similars.
 - Article 84 Vehicles de lloguer amb conductor i sense.
 - Article 85 Identificació de vehicles.
 - Article 86 Estacionament de motocicletes i ciclomotors.
 - Article 87 Infraccions i sancions relatives a l'estacionament i parada.





- **CAPÍTOL II. DEL SERVEI D'ESTACIONAMENT REGULAT I AMB HORARI LIMITAT**
 - Article 88 Estacionament regulat i amb horari limitat. Objecte.
 - Article 89 Prestació del servei.
 - Article 90 Zones d'estacionament regulat i amb horari limitat.
 - Article 91 Senyalització de l'estacionament regulat i amb horari limitat.
 - Article 92 Models oficials de distintius.
 - Article 93 Tarifes. Classes de tarifes.
 - Article 94 Pagament de les tarifes: tiquets
 - Article 95 Duració
 - Article 96 Control de l'estacionament regulat pel personal auxiliar dels agents de circulació
 - Article 97 Casos de no-subjecció i exempcions
 - Article 98 Infraccions i sancions de l'estacionament regulat i amb horari limitat
 - Article 99 Immobilitzacions i retirada de vehicles de l'estacionament regulat i amb horari limitat

- **CAPÍTOL III. DE LES AUTORITZACIONS I RESERVES PER A ENTRADA I SORTIDA DE VEHICLES EN IMMOBLES**
 - Article 100 Norma general de les autoritzacions i reserves per a entrada i sortida de vehicles
 - Article 101 Tipus de gual
 - Article 102 Tramitació en les reserves per a entrada i sortida de vehicles
 - Article 103 Obligacions del titular del gual
 - Article 104 Desperfectes en voravies per a reserves per a entrada i sortida de vehicles
 - Article 105 Suspensió i revocació dels drets de reserves per a entrada i sortida de vehicles
 - Article 106 Supressió de senyalització en els supòsits de baixa o anul·lació de les reserves per a entrada i sortida de vehicles
 - Article 107 Infraccions i sancions relatives a les reserves per a entrada i sortida de vehicles

- **TÍTOL VIII. ÚS I ACTIVITATS DE LA VIA PÚBLICA**
- **CAPÍTOL I. NORMES GENERALS**
 - Article 108 Autorització
 - Article 109 Condicions generals
 - Article 110 Reserva d'espai i ocupacions de la via pública
 - Article 111 Reserva d'aparcament
 - Article 112 Baixa de les reserves a iniciativa privada
 - Article 113 Reserves per a serveis públics i per a mobilitat específica

- **CAPÍTOL II.**
- **Secció I Talls de trànsit**
 - Article 114 Autorització
 - Article 115 Supòsits de talls de trànsit rodat
- **Secció II Obres i intervencions a la via pública**
 - Article 116 Tall de trànsit amb motiu d'obres i la seva execució
 - Article 117 Senyalització i protecció

- **Secció III Obstacles a la via pública**
 - Article 118 Norma general
 - Article 119 Autorització i senyalització
 - Article 120 Retirada d'elements i objectes de la via pública

- **Secció IV Contenedors per a obres i saques de runes**
 - Article 121 Conceptes
 - Article 122 Autorització
 - Article 123 Condicions en la instal·lació de contenidors per a obres i saques
 - Article 124 Col·locació i retirada de contenidors per a obres i saques
 - Article 125 Ubicació a la via pública
 - Article 126 Ús del contenidor per a obres o saca

- **Secció V. Altres elements auxiliars d'obra**





- Article 127 Casetes d'obres
- Secció VI. Mudances i reserves d'espai
 - Article 128 Autorització i senyalització
- Secció VII. Proves esportives, actes culturals, festes populars i anàlogues
 - Article 129 Autorització
 - Article 130 Avals, dipòsits i assegurances de responsabilitat civil
 - Article 131 Revocació i suspensió
 - Article 132 Mitjans materials i humans per al manteniment de la protecció i seguretat
 - Article 133 Reserva temporal de la via pública, per motiu d'esdeveniments culturals, esportius, cinematogràfics i anàlegs
- Secció VIII. Activitats audiovisuals
 - Article 134 Concepte i autorització
 - Article 135 Norma general
- **TÍTOL IX. DISCIPLINA VIÀRIA DE LES MESURES PROVISIONALS I SANCIONS**
- **CAPÍTOL I. IMMOBILITZACIÓ DELS VEHICLES**
 - Article 136 Concepte
 - Article 137 Supòsits que habiliten per a la immobilització del vehicle
 - Article 138 Protocol i lloc de la immobilització
- **CAPÍTOL II. RETIRADA I DIPÒSIT DEL VEHICLE**
 - Article 139 Supòsits de retirada i dipòsit del vehicle
 - Article 140 Vehicles amb perill i pertorbació o deterioració del patrimoni municipal
 - Article 141 Suspensió de la retirada
 - Article 142 Lloc de dipòsit
 - Article 143 Despeses de retirada i dipòsit, comunicació, tractament residual del vehicle i limitacions de disposició en les autoritzacions administratives
- **CAPÍTOL III. DELS VEHICLES ABANDONATS I FORA D'ÚS I EL SEU TRACTAMENT RESIDUAL**
 - Article 144 Presumpció d'abandó
 - Article 145 Tractament residual dels vehicles abandonats
- **TÍTOL X. RÈGIM SANCIONADOR**
- **CAPÍTOL I. - RESPONSABILITAT**
 - Article 146 Règim jurídic
- **CAPÍTOL II. - PROCEDIMENT SANCIONADOR**
 - Article 147 Competència
 - Article 148 Responsabilitat
 - Article 149 Procediment sancionador
 - Article 150 Denúncies
 - Article 151 Tramitació
 - Article 152 Recursos
 - Article 153 Prescripció
- **CAPÍTOL III INFRACCIONS I SANCIONS**
 - Article 154 Infraccions i sancions
 - Article 155 Infraccions i sancions a les normes reguladores de conductors
 - Article 156 infraccions i sancions a les normes reguladores de ciclistes
 - Article 157 Infraccions i sancions a les normes reguladores a vianants
 - Article 158 Infraccions i sancions a les normes reguladores a vehicles de mobilitat personal
 - Article 159 Infraccions i sancions relatives a l'estacionament regulat en superfície





- Article 160 Infraccions i sancions relatives a l'estacionament i la parada
- Article 161 Infraccions i sancions relatives a les activitats de càrrega i descàrrega
- Article 162 Infraccions i sancions relatives a les autoritzacions i reserves per a entrades i sortides de vehicles
- Article 163 Infraccions i sancions relatives al règim d'activitats i limitacions en la via pública
- Article 164 Infraccions i sancions relatives a l'impacte mediambiental
- Article 165 Infraccions per aparcament o detenció indeguda en vies preferents
- Article 166 Infraccions greus i molt greus per depassar els límits de velocitat.
- Article 167 Infraccions lleus.
- Article 168 Mesures accessòries.
- Article 169 Prescripció d'infraccions i sancions.

• **TÍTOL XI. IMPACTE AMBIENTAL**

- Article 170 Objecte de la protecció mediambiental contra l'emissió de sorolls.
- Article 171 Gestió ambiental de la mobilitat.
- Article 172 Producció de sorolls pels vehicles.
- Article 173 Mesurament del nivell de soroll dels vehicles.
- Article 174 Immobilitzacions de vehicles per motius mediambientals.
- Article 175 Infraccions i sancions relatives a l'impacte mediambiental.

DISPOSICIÓ FINAL PRIMERA. MODIFICACIÓ D'ANNEXOS.

DISPOSICIÓ FINAL SEGONA. ENTRADA EN VIGOR.

ANNEX I DEFINICIONS

ANNEX II DESENVOLUPAMENT DELS DISPOSITIUS DE CALMAT DE TRÀNSIT

ANNEX III SENYALITZACIÓ

ANNEX IV CENTRE HISTÒRIC

ANNEX V TARGETES D'AUTORITZACIONS ESPECIALS

ANNEX VI ZONES D'ESTACIONAMENT REGULAT

ANNEX VII FORMAT PLACA GUAL PERMANENT

ANNEX VIII QUADRE D'INFRACCIONS

EXPOSICIÓ DE MOTIUS

La Carta Europea de l'Autonomia Local, a l'article 4 apartat 4, assenyalava que les competències encomanades a les entitats locals hauran de ser normalment plenes i completes, i no poden ser posades en dubte ni limitades per una altra autoritat central o regional més que dins l'àmbit de la Llei.

L'article 137 de la Constitució espanyola de 1978 assenyalava que els municipis, igual que els altres ens en què l'Estat s'organitza territorialment, gaudeixen d'autonomia per a la gestió dels seus respectius interessos. Aquesta garantia constitucional de l'autonomia local, la reitera l'article 140.

Per tant, les entitats locals gaudeixen al nostre país d'autonomia per a la gestió dels interessos que li són propis; així, la Llei 7/1985, de 2 d'abril, reguladora de les bases del règim local disposa que l'ordenació del trànsit de vehicles i persones en les vies urbanes, així com el transport públic de viatgers, seran competència d'aquestes entitats, les quals l'exerciran dins del límit establert per la legislació de l'Estat i de les comunitats autònomes.

D'altra banda, el text articulat de la Llei sobre trànsit, circulació de vehicles de motor i seguretat viària, aprovada pel Reial decret legislatiu 6/2015, de 3 d'octubre, com les seves successives modificacions i les seves disposicions complementàries, confereixen als municipis la competència per a l'ordenació i el control del trànsit en les vies urbanes de la seva titularitat, així com per a la seva vigilància mitjançant agents propis, la denúncia de les infraccions que es cometen en aquestes vies i la sanció d'aquestes quan no sigui expressament atribuïda a una altra administració.

També de conformitat amb la Llei sobre trànsit, circulació de vehicles de motor i seguretat viària, el municipi és competent per a la regulació,



mitjançant una ordenança municipal de circulació, dels usos de les vies urbanes, i es fa compatible l'equitativa distribució dels aparcaments entre tots els usuaris amb la necessària fluïdesa del trànsit rodat i l'ús per als vianants dels carrers, i sempre dins del marc de les disposicions legals vigents sobre aquestes matèries.

Finalment, el Reglament general de circulació aprovat pel Reial decret 1428/2003, de 21 de novembre, disposa que el règim de parada i d'estacionament en vies urbanes es regularà per l'Ordenança municipal i podran adoptar-se les mesures necessàries per a evitar l'entorpidiment del trànsit, entre aquestes, limitacions horàries de duració de l'estacionament quan no es trobi proveït de títol que habiliti l'estacionament en zones limitades en temps o excedeixin l'autorització concedida fins que s'aconsegueixi la identificació del conductor.

Per tot açò, i dins del marc urbà de la mobilitat sostenible, segura i saludable, i a causa de la complexitat creixent de l'augment del trànsit rodat, juntament amb la necessitat de compartir el territori entre totes les maneres de transport a la ciutat i fer-ho d'una forma sostenible, es fa necessari incorporar les novetats normatives en aquest camp i adaptar aquestes disposicions de caràcter general a les peculiars condicions de la nostra ciutat en ple segle XXI, i donar un contingut eminentment urbà i pensar en les persones i en una mobilitat sostenible que millori la circulació de vehicles i vianants, i prestar especial atenció a les persones amb mobilitat reduïda, al transport públic, a la marxa a peu, a l'ús de la bicicleta i a altres elements mecànics sense motor, així com les àrees de la ciutat amb velocitat limitada i les zones de baixa emissió.

Cal esmentar també que s'ha tingut present la vigent normativa en matèria d'accessibilitat i supressió de barreres i la resta de legislació sobre accessibilitat d'àmbit nacional.

L'Ordenança s'ha estructurat en un títol preliminar, altres onze títols, disposicions addicionals, derogatòries, transitòries i finals, i annexos.

El Títol preliminar aborda l'objecte i àmbit d'aplicació de l'Ordenança, així com les competències municipals, les funcions de l'Ajuntament i l'actuació dels agents de circulació.

El Títol I s'ocupa dels usuaris, dels conductors i la conducció, de la prioritat de pas i dels avançaments.

El Títol II tracta la senyalització general i la senyalització circumstancial.

El Títol III considera els elements d'infraestructura del calmat del trànsit, com les bandes transversals i els regruixos, al costat dels elements d'ordenació estructural.

El Títol IV tracta els vehicles de motor, els ciclomotors, les bicicletes, i introdueix un apartat centrat en els vehicles de mobilitat personal i en la nova normativa de velocitats dins del nucli urbà.

El Títol V considera la circulació de vianants i les zones de prioritat per als vianants.

El Títol VI aborda la càrrega i descàrrega, els seus horaris i les àrees.

El Títol VII considera la parada, l'estacionament, sobretot amb relació a caravanes i remolcs, i l'estacionament regulat i amb horari limitat. També desenvolupa l'autorització i la reserva per a l'entrada i la sortida de vehicles.

El Títol VIII desenvolupa i defineix els obstacles i les obres i intervencions en la via pública, al costat de les intervencions en la via pública produïda per les proves esportives, els actes culturals, les festes populars, les activitats audiovisuals i les pràctiques de jocs.

El Títol IX es reserva les mesures provisionals, a la retirada i al dipòsit de vehicles.

El Títol X tracta de les responsabilitats, del procediment sancionador i de les sancions.

El Títol XI desenvolupa l'impacte del soroll, de la contaminació atmosfèrica, de les zones de baixes emissions i de la immobilització de vehicles per motius mig ambientals.

A més s'incorporen, s'annexen al text articulat de l'Ordenança, un diccionari de terminologia, un esquema gràfic de les diferents targetes per a millorar tant la circulació com la parada i l'estacionament en el nucli antic de la ciutat.

TÍTOL PRELIMINAR **DE L'OBJECTE, LES COMPETÈNCIES I L'ÀMBIT D'APLICACIÓ**

Article 1. Objecte i competència

1. De conformitat amb el que es disposa a l'article 25 de la Llei 7/1985, de 2 d'abril, reguladora de les bases del règim local i a l'article 7 del

text articulat de la Llei sobre trànsit, circulació de vehicles de motor i seguretat viària, aprovat pel Reial decret legislatiu 6/2015, de 30 d'octubre, les posteriors modificacions i els reglaments de desenvolupament, es dicta la present ordenança.

Aquesta ordenança pretén desenvolupar les competències que té atribuïdes l'Ajuntament de Ciutadella de Menorca en matèria de mobilitat urbana, trànsit, circulació, estacionament i seguretat viària sobre les vies urbanes i qualsevol espai obert a la lliure circulació de persones, animals i vehicles.

Les disposicions d'aquesta ordenança conformen els drets i els deures dels vianants i ciclistes, dels conductors de vehicles de motor i sense motor, tant de servei públic com particulars, dels titulars de vehicles i de les activitats de transport, així com els dels usuaris de les reserves d'estacionament i dels titulars de les llicències de guals.

2. Constitueix l'objecte de la present ordenança regular la mobilitat urbana sostenible, així com la circulació de vehicles i vianants, i compatibilitzar la necessària fluïdesa del trànsit amb l'ús per als vianants dels carrers; regular, així mateix, la realització d'altres usos i activitats en les vies urbanes compreses dins del terme municipal i en les interurbanes la competència de les quals s'hagués cedit a l'Ajuntament per a preservar i fomentar la seguretat viària i la prevenció d'accidents, i, en concret, fer compatible l'equitativa distribució d'aparcaments entre tots els usuaris, amb la necessària fluïdesa del trànsit rodat i amb l'ús per als vianants dels carrers, i dotar de mesures d'estacionament de duració limitada, amb la finalitat de garantir la rotació dels aparcaments, i prestar especial atenció a les necessitats de les persones amb discapacitat i mobilitat reduïda, amb la finalitat d'afavorir-ne la integració social, sempre observant la normativa vigent en matèria de trànsit, circulació i seguretat viària.

3. Quan les circumstàncies així ho requereixin, s'adoptaran mesures especials de regulació i d'ordenació del trànsit, amb la prohibició o restricció de la circulació de vehicles, la canalització de les entrades i sortides de la ciutat per determinades vies o la reordenació de l'estacionament.

Article 2. Àmbit d'aplicació

Els preceptes d'aquesta ordenança seran aplicables en tot el terme municipal, en les vies urbanes i en les interurbanes la competència de les quals s'hagués cedit a l'Ajuntament, i s'hi obligaran els titulars i usuaris de les vies i terrenys públics urbans aptes per a la circulació, als de les vies i terrenys que, sense tenir tal aptitud siguin d'ús comú i, a falta d'altres normes, els titulars de les vies i terrenys privats que siguin utilitzats per una col·lectivitat indeterminada d'usuaris.

Article 3. Funcions de l'àrea municipal delegada en mobilitat i dels agents responsables de la regulació del trànsit

1. L'Organisme municipal competent en l'àmbit de la mobilitat és l'encarregat de la concepció, la planificació, el disseny, el plantejament i la supervisió tècnica de la circulació i el transport en aquest municipi, així com de la senyalització viària i de l'expedició de les autoritzacions relacionades amb les atribucions anteriors.

2. En aplicació de les funcions de l'organisme municipal competent en l'àmbit de la mobilitat, correspon als agents encarregats de la vigilància del trànsit: ordenar, senyalitzar, dirigir el trànsit, formular les denúncies que siguin procedents per les infraccions que es cometen contra el que disposa aquesta ordenança i la resta de disposicions normatives aplicables.

3. Pel que respecta a aquesta ordenança, s'entendran per agents responsables de la regulació del trànsit els agents de la Policia Local i el personal auxiliar laboral contractat per l'Ajuntament del Servei de Suport del Control d'Estacionament que exerceixi labors de control per a l'adequada utilització de les zones d'estacionament regulat i denunciar les conductes contràries a les normes que en regulen la utilització.

Article 4. Conceptes utilitzats

A l'efecte d'aquesta ordenança, els conceptes bàsics s'entendran utilitzats en el sentit que per a cadascun d'aquests es concreta a l'Annex I del present text.

TÍTOL I **NORMES GENERALS DEL TRÀNSIT DE LA CIRCULACIÓ URBANA I SEGURETAT VIÀRIA**

CAPÍTOL I **NORMES GENERALS SOBRE EL COMPORTAMENT DELS USUARIS**

Article 5. Usuaris

1. En favor de l'interès general i per a una correcta convivència ciutadana, tots els usuaris de la via pública i aquelles persones que amb les seves accions o omissions puguin afectar-la, han de comportar-se de manera que no entorpeixin indègudament la circulació de persones i



vehicles. A més, han d'extremar la precaució i realitzar les diligències oportunes per a no causar perjudici, ni molèsties innecessàries, ni perill per a si mateixos o per a altres usuaris, ni danyar béns.

2. Tots els usuaris de la via pública estan obligats a complir els preceptes d'aquesta ordenança i de la normativa vigent en matèria de mobilitat urbana i circulació de vianants i vehicles. Al mateix temps, estan obligats a col·laborar amb les autoritats o els seus agents, per a facilitar la seva tasca i el compliment de les seves funcions, a més de seguir les seves indicacions per a evitar perill, riscos o obstacles per a la circulació de vehicles i del trànsit de vianants.

CAPÍTOL II

NORMES DELS CONDUCTORS

Article 6. Normes generals dels conductors

1. Les normes generals dels conductors es regiran pel descrit en el Reglament de conductors RD 81/2009, de 8 de maig, i el Reglament general de circulació aprovat per Reial decret 1428/2003 que desenvolupa el text articulat de la Llei sobre trànsit, circulació de vehicles de motor i seguretat viària.

2. Els conductors de qualsevol mena de vehicle hauran de procedir amb la diligència i precaució necessàries per a evitar posar en perill els ocupants d'aquest vehicle i a la resta d'usuaris de la via, i queda terminantment prohibit circular per la via pública de manera negligent o temerària.

3. Les infraccions relatives als conductors quant a consum de substàncies, ús de dispositius i circulació amb menors de 12 anys en els seients davanters en els vehicles, etc., es regeixen segons la normativa del punt 1 per a ser regulades per aquest ajuntament, i es recullen en aquest capítol les potestats que té atribuïdes per normativa.

Article 7. Sentit de la circulació

Com a norma general es regirà el sentit de la circulació pel descrit en el Reglament general de circulació 1428/2003, que desenvolupa el text articulat de la Llei sobre trànsit, circulació de vehicles de motor i seguretat viària. Dins del municipi i com a causa excepcional, amb la prèvia senyalització, es podran establir situacions excepcionals amb motiu d'obres o esdeveniments puntuals.

Article 8. Utilització dels carrils

Quan se circuli per calçades amb almenys dos carrils reservats per al mateix sentit, delimitats per marques longitudinals, el ciclista, el conductor d'un automòbil o d'un vehicle especial podrà utilitzar el que millor convingui a la seva destinació, sempre que no obstaculitzi la circulació dels altres vehicles, i no haurà d'abandonar-lo més que per a preparar-se per a canviar de direcció, avançar, parar o estacionar.

Article 9. Infraccions i sancions a les normes reguladores de conductors

1. Són infraccions lleus a les normes reguladores dels conductors les conductes següents:

- a) No cedir el pas amb un vehicle a una comitiva organitzada.
- b) No cedir el pas amb un vehicle a una fila d'escolars.
- c) No cedir el pas un vehicle a una tropa en formació.
- d) Circular per una zona de vianants (així com les de prioritat de vianants, com les exclusives de vianants) sense estar autoritzat per a açò, o fora de l'horari autoritzat en el cas d'estar-ho.
- e) Circular amb un vehicle amb MMA superior als 7.500 kg pels carrers de la ciutat, fora de les vies de pas que reglamentàriament es determinen i sense que es compti amb autorització específica.
- f) Efectuar maniobres de canvi de sentit en les vies senyalitzades amb senyals verticals en el paviment que indiquen direcció obligatòria o la prohibició de canvi de sentit o de direcció.
- g) Efectuar maniobres de canvi de sentit de marxa en els llocs en què estigui prohibit l'avançament, en revolts i canvis de rasant o en els ponts i túnels.
- h) Efectuar maniobres de canvi de sentit de marxa en els encreuaments i les bifurcacions que no estiguin degudament preparats per a permetre la maniobra.
- i) Efectuar maniobres de canvi de sentit de la marxa en qualsevol supòsit en què la maniobra obligui a fer marxa enrere, llevat que es tracti d'un carrer sense sortida.
- j) Efectuar maniobres de canvi de sentit de la marxa en qualsevol altre lloc on la maniobra impliqui el risc de constituir obstacles per als altres usuaris.



Les infraccions lleus referides anteriorment se sancionaran amb multa de 100 euros, que queda reduïda a la meitat 50 euros si s'abona en el termini establert de 20 dies naturals des de la notificació.

2. Són infraccions greus a les normes relatives a l'estacionament i la parada les següents conductes:

k) No comunicar, el conductor que produeix el mal material, la seva identitat a altres persones implicades en l'accident, si se li preguntés. Quan només s'haguessin ocasionat danys materials o alguna part afectada no fos present, s'haurien de prendre les decisions adequades per a proporcionar-li, com més prest millor, el seu nom i la direcció, bé directament, o bé, si no n'hi ha, per mitjà dels agents de circulació.

Les infraccions greus referides anteriorment se sancionaran amb multa de 300 euros, que queda reduïda a la meitat, 150 euros, si s'abona en el termini voluntari en l'acte del lliurament de la denúncia o dins del termini de vint dies naturals comptats des de l'endemà de la seva notificació.

CAPÍTOL III **PRIORITAT DE PAS**

Article 10. Normes generals

1. Tot conductor que es proposi iniciar la marxa se cerciorarà prèviament que la seva maniobra no ocasionarà cap perill als altres usuaris ni cap pertorbació en la circulació, i cedirà el pas a altres vehicles, tenint en compte la posició, trajectòria i velocitat d'aquests i anunciant el seu propòsit amb suficient antelació, i per açò haurà de fer ús dels indicadors dels quals estiguin dotats els vehicles o, en defecte d'açò, realitzant els oportuns senyals amb el braç.

2. Quan se circuli per carrils bici, el ciclista haurà d'incorporar-se a la calçada respectant les normes establertes de circulació, i evitar causar perill o obstaculitzar la circulació de la resta de vehicles.

3. En la incorporació al trànsit dels d'aparcaments situats fora de la calçada, ja es tracti de garatges, aparcaments subterranis o llocs anàlegs, a més de les precaucions generals definides en aquesta ordenança i per la legislació en matèria de trànsit, s'hauran de seguir les regles següents regles: s'accedirà a la calçada amb absoluta precaució, conduint a poc a poc, i detenir-se si calgués, cedir el pas a la dreta i a l'esquerra, tant a vianants com a vehicles, amb incorporació al trànsit cap al costat en què estigui permesa la circulació, tenint en compte si la via és d'un o dos sentits de circulació.

4. Tot conductor haurà de facilitar la circulació dels vehicles del servei regular de transport col·lectiu urbà de viatgers, a fi que els seus conductors puguin efectuar les maniobres necessàries per a reprendre la marxa en sortir de les parades reglamentàriament senyalitzades, i arribar fins i tot a aturar-se.

CAPÍTOL IV **AVANÇAMENT**

Article 11. Avançament en calçades de diversos carrils

1. En les calçades en què tinguin com a mínim dos carrils reservats a la circulació en el sentit de la marxa, el conductor que hagi de dur a terme un nou avançament podrà romandre en el carril que hagi utilitzat per a l'anterior, a condició de cerciorar-se que pot fer-ho sense molèstia indeguda per als conductors de vehicles que circulen darrere seu més veloçment.

2. Quan la densitat de la circulació sigui tal que els vehicles ocupin tota l'amplària de la calçada i només puguin circular a una velocitat que depengui del que els precedeix en el seu carril, el fet que els d'un carril circulin més ràpidament que els d'un altre no serà considerat com un avançament.

En aquesta situació, cap conductor no haurà de canviar de carril per a avançar ni per a efectuar qualsevol maniobra que no sigui preparar-se per girar a la dreta o a l'esquerra, sortir de la calçada o prendre una determinada direcció.

3. En tot tram de via en què hi hagi carrils d'acceleració o desceleració, o carrils o parts de la via destinats exclusivament al trànsit de determinats vehicles, tampoc no es considerarà avançament el fet que s'avanci més ràpidament per aquells que pels normals de circulació o viceversa.

CAPÍTOL V VIGILÀNCIA I CONTROL DE LA SEGURETAT VIÀRIA

Article 12. Dels agents de circulació. Policia Local

1. Correspon als agents de la Policia Local, pel que fa a circulació, disciplina i vigilància de la seguretat viària, així com el foment de la mobilitat, entre altres, les funcions d'ordenar, senyalitzar i dirigir el trànsit en les vies de titularitat municipal.

Així mateix, als agents de circulació els correspon regular el trànsit mitjançant les seves indicacions i els senyals, la vigilància i, si escau, denúncia de les infraccions que es cometen contra els preceptes de la present ordenança i la Llei sobre trànsit, circulació de vehicles de motor i seguretat viària, d'acord amb la normativa vigent i les disposicions que dicten els òrgans i les autoritats amb competència en matèria de trànsit.

També els correspon als agents de circulació instruir atestats, per accidents de circulació dins del nucli urbà i la prestació d'auxili, en els casos d'accident.

2. Els senyals i les indicacions que, en l'exercici de la facultat de regulació del trànsit, efectuen els agents de circulació, s'obeiran amb la màxima celeritat i prevaldran sobre qualssevol altres.

3. Les persones encarregades de la vigilància de les zones d'estacionament regulat han d'instar denúncies respecte a les infraccions específiques d'estacionament que regulen aquestes zones.

Article 13. Senyals dels agents de circulació

1. Els agents de circulació que estiguin regulant la circulació ho hauran de fer de manera que siguin fàcilment recognoscibles com a tals a distància, tant de dia com de nit, i els seus senyals han de ser visibles i les seves ordres han de ser immediatament obeïdes pels usuaris de la via.

2. Tant els agents de circulació que regulen la circulació, el personal d'obres i el d'acompanyament dels vehicles en règim de transport especial, que regulen el pas de vehicles i, si és el cas, les patrulles escolars, el personal de Protecció Civil i el d'organitzacions d'activitats esportives o de qualsevol altre acte, hauran d'utilitzar peces de colors cridaners i dispositius o elements retroreflectors que permetin als conductors i a altres usuaris de la via que s'aproximen distingir-los a una distància mínima de 150 metres.

3. Els agents de circulació podran regular el trànsit mitjançant senyals amb el braç o a través dels mitjans mitjançant les formes recollides en el Reglament general de circulació o la norma que sigui aplicable.

4. La forma i el significat dels senyals i de les ordres dels agents de circulació s'hauran d'ajustar al que estableix el Catàleg oficial de senyals de circulació, o, si escau, el que sigui aplicable.

Article 14. Regulació del trànsit per part de persones diferents dels agents de circulació

1. En absència d'agents de circulació el podran regular altres agents de l'autoritat, sempre que es tracti d'una circumstància d'urgència o emergència que impliqui actuar de manera immediata, aquests podran regular la circulació.

2. També podrà regular la circulació el personal autoritzat d'obres que han estat autoritzades per l'Ajuntament.

3. Així mateix, podrà regular la circulació el personal d'acompanyament dels vehicles en règim de transport especial mitjançant l'ús dels senyals verticals R – 2 i R – 400 incorporats a una paleta; i per aquest mateix mitjà, les patrulles escolars podran convidar els usuaris de la via al fet que en detinguin la marxa.

4. Quan l'Ajuntament autoritzi la celebració d'activitats esportives o actes que aconsellin establir limitacions a la circulació en les vies, l'autorització expedida podrà habilitar el personal de Protecció Civil o de l'organització responsable per a impedir l'accés de vehicles o vianants a la zona o l'itinerari afectats.

TÍTOL II. DE LA SENYALITZACIÓ

Article 15. Normes generals sobre senyals, aplicació i vigència.

1. Tots els usuaris de les vies objecte d'aquesta ordenança estan obligats a obeir els senyals de la circulació que estableixin una obligació o



una prohibició i adaptar el seu comportament al missatge de la resta dels senyals reglamentaris que trobin en les vies per les quals circulen.

2. Els senyals preceptius col·locats a les entrades de la ciutat, o nucli urbà, o en els accessos a aquesta, individualment o agrupades en cartells, regeixen per a tot el terme municipal, excepte la senyalització específica per a un tram de via.
3. Els senyals situats a les entrades de les zones per als vianants i altres àrees de circulació restringida o d'estacionament limitat, en general, regeixen per a tot el viari interior del perímetre definit.
4. Tot senyal s'aplicarà a tota l'amplària de la calçada que estiguin autoritzats a utilitzar els conductors als quals es dirigeixi aquest senyal. No obstant això, la seva aplicació podrà limitar-se a un o més carrils, mitjançant marques a la calçada.
5. Els senyals implantats a la via pública per a ordenació de la vora i el sistema d'aparcaments regeixen:
 - a) Fins al següent senyal que delimiti l'espai, en donar fi a la primera.
 - b) Fins al següent senyal que indiqui una altra norma.
 - c) Fins a la primera intersecció, o fi de la banda d'aparcament per recrescut de la voravia.
6. Quant a l'ordre de prioritat entre els diferents tipus de senyals de circulació, és el següent:
 - a) Senyals i ordres dels agents de circulació.
 - b) Senyalització circumstancial que modifiqui el règim normal d'utilització de la via.
 - c) Semàfors.
 - d) Senyals verticals de circulació
 - e) Marques viàries.

És important aquest ordre en el cas d'existència de diferents senyals que semblen estar en contradicció entre si, on prevaldrà la prioritària, segons l'ordre a què es refereix l'apartat anterior, o la més restrictiva, si es tracta de senyals del mateix tipus.

Article 16. Interpretació dels senyals.

1. Per a facilitar la interpretació dels senyals, es podrà afegir una inscripció en un panell complementari rectangular col·locat davall d'aquells o a l'interior d'un panell rectangular que contengui el senyal.
2. Excepcionalment, quan les autoritats competents estimin convenient concretar el significat d'un senyal o d'un símbol o, respecte dels senyals de reglamentació, limitar el seu abast a unes certes categories d'usuaris de la via o a determinats períodes, i no es poguessin donar les indicacions necessàries per mitjà d'un símbol addicional o de xifres en les condicions definides en el Catàleg oficial de senyals de circulació i marques viàries, es col·locarà una inscripció davall del senyal, en un panell complementari rectangular, sense perjudici de la possibilitat de substituir o completar aquestes inscripcions mitjançant un o diversos símbols expressius col·locats en la mateixa placa.

En el cas que el senyal estigui col·locat en un cartell fix o de missatge variable, la inscripció a la qual es fa referència podrà anar situada al costat d'aquesta.

Article 17. Responsabilitat i manteniment dels senyals i senyals circumstancials

1. Com a norma general, i amb les excepcions establertes en aquesta ordenança, correspon al titular de la via la responsabilitat del manteniment d'aquesta en les millors condicions possibles de seguretat per a la circulació, i de la instal·lació i conservació en aquesta dels adequats senyals i de les marques viàries.

Només l'Ajuntament en l'àmbit de la mobilitat podrà instal·lar i conservar els necessaris senyals, les marques viàries i la resta d'elements de regulació del trànsit que s'estimin necessaris. També li correspon autoritzar prèviament la instal·lació en la via municipal de qualsevol senyalització i moviment dels senyals.

2. En cas d'urgència, els agents de circulació podran instal·lar senyals circumstancials de manera provisional sense autorització prèvia. Els agents de circulació seran els responsables de la senyalització de caràcter circumstancial a raó de les contingències del trànsit o altres que, en afectar aquest impliquin una modificació de la senyalització necessària per al seu control, sempre d'acord amb la legislació de carreteres i la present ordenança.

3. La responsabilitat de la senyalització de les obres que es realitzen en les vies objecte d'aquesta ordenança correspondrà als organismes que les realitzen, o a les empreses adjudicatàries d'aquestes, d'acord amb el que reglamentàriament es determini. Els usuaris de la via estan obligats a seguir les indicacions del personal destinat a la regulació del trànsit en aquestes obres.

Quan aquestes obres siguin realitzades per empreses adjudicatàries o per entitats diferents del titular, aquestes, amb anterioritat al seu inici, hauran de comunicar a l'autoritat local responsable del trànsit, que dictarà les instruccions que resulten procedents amb relació a la regulació, gestió i el control del trànsit.



Article 18. Obligacions relatives a la retirada, la substitució i l'alteració de senyals

1. L'Ajuntament haurà d'ordenar la immediata retirada i, si escau, la substitució pels que siguin adequats, dels senyals antireglamentàriament instal·lats, dels quals hagin perdut l'objecte i dels quals no el compleixin per causa del deteriorament.
2. Està prohibida la col·locació de publicitat en els senyals de circulació i en els seus suports, així com la col·locació de cartells, anuncis i qualsevol instal·lació en general que impedeixi o limiti als usuaris la normal visibilitat de semàfors o senyals, que puguin distreure la seva atenció o induir a error o dificultin la circulació o l'estacionament. Serà responsable d'aquesta col·locació l'anunciant.
3. Únicament s'autoritzaran senyals informatius de circulació que, a criteri de l'Ajuntament, tinguin interès públic.
4. Tota senyalització viària i altres elements de regulació i seguretat viària, independentment de qui els instal·li, hauran de ser autoritzats prèviament per l'Ajuntament; per tant, queda prohibit ocultar, modificar, traslladar, instal·lar o retirar senyals de circulació sense la preceptiva autorització municipal.
5. Els particulars no podran col·locar senyals de trànsit o circulació, excepte les possibles excepcions recollides en aquesta ordenança i en les altres normatives d'aplicació.
6. La col·locació de senyals en zones privades d'ús públic requerirà l'oportuna autorització, havent d'ajustar-se al que es disposa en la normativa aplicable.
7. L'Ajuntament procedirà, una vegada informat de la seva existència, si l'obligat a açò no ho fes i d'acord amb les normes que regulen l'execució subsidiària, a la retirada immediata de tota aquella senyalització de circulació o publicitària que no estigui degudament autoritzada, no compleixi les normes en vigor o impedeixi la visibilitat. I açò, tant pel que fa als senyals no reglamentaris com si són incorrectes la forma, la col·locació o el disseny del senyal. Les despeses de retirada seran a càrrec del responsable de la col·locació.

Article 19. Circumstàncies que modifiquen la senyalització

1. En cas de necessitat, urgència, o per raons festives o de circulació, la Policia Local podrà modificar, de manera eventual, l'ordenació existent en els llocs on es produeixin tals circumstàncies, i podrà disposar la col·locació, anul·lació o la retirada provisional dels senyals que resulten necessàries per al control de les possibles contingències en matèria de trànsit que puguin sorgir, així com l'adopció de mesures preventives, sense necessitat d'autorització prèvia.
2. L'Ajuntament podrà establir, en aquelles vies de circulació intensa i amb una amplada de la calçada suficient, carrils de circulació reversibles, que delimitarà mitjançant la senyalització corresponent a la calçada. Aquests carrils podran ser utilitzats en un sentit o un altre de la marxa, segons indiquen els senyals. Els conductors que circulen per aquest carril hauran de dur encès el llum d'encreuament, tant de dia com de nit.
3. L'Ajuntament podrà establir carrils reservats per a la circulació de determinada categoria de vehicles, i queda prohibida la circulació per aquests carrils de vehicles no autoritzats per la senyalització corresponent.

TÍTOL III INFRAESTRUCTURES

CAPÍTOL I DEL CALMAT DEL TRÀNSIT

Article 20. Definició i objectius

1. S'entén per "calmat del trànsit" el conjunt de mesures estructurals i de senyalització encaminats a altres fins, a reduir la intensitat i velocitat dels vehicles, fins a fer-los plenament compatibles amb l'ús i les activitats que es desenvolupen en l'entorn en el qual s'aplica.
2. Els objectius de les mesures estructurals i de senyalització tendents a calmar el trànsit són, entre altres:

- a) Disminuir la intensitat del trànsit en les vies obertes a la circulació, especialment en la zona de progressió normal del viari mantenint una velocitat ja reduïda amb altres mesures, normalment ordenades al principi de la zona.
- b) Moderar la velocitat evitant els excessos de velocitat en tot el viari i la velocitat excessiva en les zones d'aproximació i de franqueig d'encreuaments, interseccions, passos per als vianants, de ciclistes i zones amb presència de serveis o d'interessos públics.
- c) Adequar la fluïdesa dels corrents vehiculars d'acord amb la demanda i capacitat de la via, mantenint la velocitat mitjana adequada



en el tram.

- d) Facilitar l'ús de tots els usuaris en condicions de seguretat dels espais oberts al trànsit i a la circulació.
- e) Millorar les condicions ambientals de l'entorn amb el manteniment de la progressió normal dels corrents vehiculars.
- f) Economitzar el consum de combustible en aplicar mesures més racionals en la conducció i, per tant, una circulació contínua i de velocitat mitjana mantinguda.

Article 21. Àrees en què se'n recomana la utilització

De manera específica, seran aplicables les mesures de calma del trànsit:

- a) Als nous plans d'urbanització i de projectes de vies bàsiques primàries i secundàries, amb la prèvia justificació i l'estudi de la seguretat activa, per a resoldre conflictes especials o per causes temporals o circumstancials i de velocitat mitjana mantinguda.
- b) Al carrer o barri "tranquil" (velocitats <20 km/h) i vies d'urbanitzacions pertanyents a la xarxa local urbana.
- c) Al carrer o barri de "coexistència o mixta" (velocitat < 10 km/h) pertanyent a la xarxa local urbana la funcionalitat i el disseny de la qual és dirigida a integrar els diferents tipus de trànsit sobre el mateix espai, incloent-hi els vianants, ciclistes i serveis públics, sense menyscar de la seva seguretat.

CAPÍTOL II

DE L'ÚS DELS DIFERENTS DISPOSITIUS ESTRUCTURALS PER AL MODERAT DEL TRÀNSIT

Article 22. Estudi de la seguretat activa i normes d'utilització

1. En tot projecte o autorització d'aplicació de mesures de calmat del trànsit, prèviament s'haurà de determinar l'ordre o la jerarquia funcional de la zona d'estudi. Posteriorment, es realitzarà un estudi de la seguretat activa, tenint en compte en l'estudi, com a mínim, la velocitat, la contaminació acústica i atmosfèrica, el transport col·lectiu afectat, el trànsit de vehicles d'urgències, l'estadística d'accidentalitat, infraccions i mostres comparatius de vehicles, vianants i ciclistes, els ciclomotors i les motocicletes, la intensitat de vehicles, el trànsit pesat, entre altres, a fi de garantir la seguretat viària de tots els usuaris.
2. Serà l'Ajuntament el competent en l'autorització de la instal·lació de l'element de calmat del trànsit.

Article 23. Tipus de dispositius estructurals per al calmat del trànsit

1. Els tipus de dispositius per a calmar el trànsit són principalment les bandes transversals i els ressals (BTR), i els elements d'ordenació estructural (EOE).
2. Les bandes transversals i els ressals requereixen documentar la justificació individual de la instal·lació a la ciutat de cadascun d'aquests elements, amb informació suficient respecte a les mitjanes addicionals i alternatives a la instal·lació d'aquests reductors i les raons per les quals no són finalment utilitzats els elements d'ordenació estructural.
3. Els elements d'ordenació estructural són instruments per a reconduir la velocitat en la via, com ara els estrenyiments de la calçada, xicanes, enjardinament dels marges de la via, ampliació de les voreres, plantació d'arbres i qualsevol altre element urbanístic que indueixi al conductor la sensació que la via és de velocitat reduïda.
4. A l'Annex II d'aquesta ordenança es desenvolupen els dispositius de calmat del trànsit, i aquest té la mateixa consideració normativa que el text articulat de l'Ordenança.

Article 24. Limitacions i prohibicions respecte als dispositius estructurals

Així mateix, quedarà prohibida la instal·lació de les bandes transversals i els ressals de calçada, excepte quan hi hagi un estudi objectiu en què se'n justifiqui tècnicament la idoneïtat, en els casos següents:

- a) En les vies interurbanes, les travessies, la xarxa bàsica urbana i les vies pertanyents a la xarxa primària urbana i en aquelles vies en què es consideri preferent per a la circulació dels serveis d'emergències en urgència o siguin vies d'evacuació preferent des dels nuclis urbans fins a les zones interurbanes o els grans espais oberts i segurs.
- b) En túnels, ponts, obres de fàbriques singulars i en els seus 25 metres anteriors i posteriors, revolts de visibilitat reduïda i les seves proximitats, rasants de visibilitat reduïda i les seves proximitats, i passos a nivell i, en general, en tot viari que per les seves característiques estructurals no permeten a un conductor observar la situació en l'espai de les mesures del calmat del trànsit que es volen aplicar, i siguin la senyalització, l'abalisament o la il·luminació de la calçada insuficients per a complir l'objectiu esmentat.



Article 25. Criteris de senyalització dels dispositius estructurals

1. Serà imperatiu que en la zona o el tram de via que s'ordeni amb mesures de calmat de trànsit estigui perfectament ordenada la senyalització, avalada per informe tècnic en l'àmbit de la mobilitat.
2. En les zones on s'apliquin mesures del calmat del trànsit amb l'objectiu de modificar la trajectòria de la progressió normal dels corrents vehiculars, les marques viàries hauran de ser reflectores, acompanyades d'ulls de gat (reflectors) visibles en tots dos sentits de la circulació.

CAPÍTOL III **DELS BOL·LARDS I ALTRES ELEMENTS D'ABALISAMENT**

Article 26. Bol·lards en zones de trànsit per als vianants

1. Només s'instal·laran bol·lards en zones d'ús per als vianants quan se'n justifiqui tècnicament la conveniència i no s'hi puguin aplicar altres elements substitutoris. Els bol·lards hauran de tenir un disseny arrodonit i sense arestes, d'un color que contrasti amb el paviment en tota la peça o, com a mínim, al tram superior, per assegurar-ne la visibilitat en hores nocturnes.
2. S'hauran de situar de forma alineada, i en cap cas no podran envair l'itinerari per als vianants ni reduir-ne l'amplària en els encreuaments o altres punts del recorregut. En tot cas s'haurà de complir la normativa sobre accessibilitat que existeixi sobre aquest tema.

Article 27. Bol·lards a la calçada

1. Com a norma general, es prohibeix la instal·lació de bol·lards a la calçada. En aquells casos en què, de forma justificada, se n'hagin d'instal·lar, hauran de senyalitzar-se de manera que quedin a l'interior d'un ratllat zebra (illeta) o de línia contínua. Els bol·lards hauran de tenir un disseny arrodonit i sense arestes, d'un color que contrasti amb el paviment en tota la peça o, com a mínim al tram superior, per assegurar-ne la visibilitat en hores nocturnes, per complir en tot cas la normativa sobre accessibilitat que existeixi sobre aquest tema.
2. L'Ajuntament podrà instal·lar bol·lards de control d'accés a zones per als vianants, les quals quedaran degudament senyalitzades.

Article 28. De les illetes prefabricades

1. En aquells casos degudament justificats en què les circumstàncies del trànsit i les característiques del garatge aconsellin la instal·lació d'elements delimitadors de l'accés, el propietari d'aquest haurà de sol·licitar a l'organisme municipal competent en l'àmbit de la mobilitat autorització per a la instal·lació, a càrrec seu, de les illetes prefabricades.
2. També podran instal·lar-se aquests dispositius en aquelles zones de la via que justificadament es considerin aptes per a la utilització com a elements d'abalisament.

TÍTOL IV **DE LA CIRCULACIÓ**

CAPÍTOL I **VEHICLES DE MOTOR, CICLOMOTORS I ALTRES VEHICLES**

Article 29. Circulació de vehicles de motor

Com a norma general i especialment en els revolts i canvis de rasants de visibilitat reduïda, els vehicles hauran de circular per la part dreta de la calçada corresponent al sentit de la marxa, en absència de senyals, o marques viàries que disposin una altra cosa.

Als carrers la calçada dels quals tingués diversos carrils en el mateix sentit de circulació, els conductors no podran abandonar el que estiguin utilitzant excepte per a avançar altres vehicles, per a preparar-se a canviar de direcció, o quan les circumstàncies de la circulació així ho exigeixin.

Article 30. Prohibicions respecte a la conducció de vehicles

1. En concret, es prohibeix respecte a la conducció de vehicles:
 - a) Circular pel voral sense raons d'emergència degudament justificades, llevat que es tracti de bicicletes, ciclomotors i vehicles per a



persones de mobilitat reduïda.

- b) La circulació per la calçada d'aquells vehicles que, conformement al text articulat de la Llei sobre trànsit, circulació de vehicles de motor i seguretat Viària i al Reglament general de circulació, hagin de circular pel voral, amb les excepcions previstes en totes dues normes.
- c) Emetre perturbacions electromagnètiques, sorolls, gasos o altres contaminants per damunt dels nivells permesos per la legislació vigent.
- d) Llançar a la via pública o als seus voltants objectes que puguin produir incendi.
- e) Circular amb l'anomenada escapament lliure, sense el preceptiu silenciador.
- f) Fer ús indegut dels senyals acústics.
- g) Circular excedint límits de massa i dimensions establertes a la senyalització.
- h) L'accés i la circulació de les motocicletes i dels automòbils als parcs i jardins, excepte els vehicles autoritzats i els vehicles dels serveis municipals

2. Així mateix, queda prohibida la circulació de vehicles amb MMA superior als 12.500 kg pels carrers de la ciutat, amb l'excepció de les que tinguin origen o destinació en aquesta.

Article 31. Prohibicions en maniobres de canvi de sentit de marxa

Queda prohibit efectuar maniobres de canvi de sentit de marxa en els casos següents:

- a) En les vies senyalitzades amb senyals verticals o marques viàries en el paviment que indiquen direcció obligatòria o la prohibició de canvi de sentit o de direcció.
- b) En els trams de via en què per a realitzar la maniobra calgui travessar una línia longitudinal contínua.
- c) En els llocs en els quals estigui prohibit l'avançament.
- d) En els revolts i canvis de rasant.
- e) En els ponts i túnels.
- f) En els encreuaments i les bifurcacions que no estiguin degudament condicionats per a permetre la maniobra.
- g) En qualsevol supòsit en què la maniobra obligui a fer marxa enrere, llevat que es tracti d'un carrer sense sortida.
- h) En qualsevol altre lloc on la maniobra impliqui el risc de constituir un obstacle per als altres usuaris.

Article 32. Carrils reservats

La separació dels carrils d'ús restringit dels d'ús general podrà realitzar-se mitjançant senyalització amb pintura en el paviment, senyalització vertical, senyals lluminosos o separadors físics, que resultin en tot cas visibles per als conductors.

Article 33. Autorització de l'ordenament de l'estacionament i la circulació

1. Correspondrà exclusivament a l'Ajuntament autoritzar l'ordenació de l'estacionament i la circulació en els vials d'ús públic, encara que siguin de propietat privada.
2. Conseqüent amb açò, queda prohibida, i es considerarà infracció greu, l'ordenació de l'estacionament efectuada per particulars, consistent en la reserva d'espai, i no es podrà tallar la circulació ni instal·lar senyal ni indicació de cap mena sense l'autorització expressa.

Article 34. Obligació del conductor que produeixi mal material

Serà obligació del conductor que produeixi mal material comunicar, en tot cas, la seva identitat a altres persones implicades en l'accident, si li ho demanessin; quan només s'haguessin ocasionat danys materials i alguna part afectada no hi fos present, prendre les mesures adequades per a proporcionar-los, com més prest millor, el seu nom i l'adreça, bé directament o bé, en defecte d'açò, per mitjà dels agents de circulació.

Article 35. Circulació amb refugis, illetes, gloriets i similars

Quan en la via existeixin jardins, monuments, refugis, illetes, dispositius de guia, gloriets o similars, se circularà per la part de la calçada que quedi a la dreta d'aquests, en el sentit de la marxa, llevat que existeixi senyalització en contra, i en aquest cas s'estarà al que es disposa per aquesta; o quan estiguin situats en via de sentit únic o dins de la part corresponent a un sol sentit de la circulació, i en aquest cas podrà fer-se per qualsevol dels dos costats.

CAPÍTOL II PRIORITATS DE PAS ENTRE CONDUCTORS I VIANANTS

Article 36. Concepte de vianant

Entenem per vianant aquella persona que transita a peu per les vies o els terrenys. Són també vianants els que empenyen, arrosseguen un cotxet o una cadira de rodes, o qualsevol altre vehicle sense motor de dimensions petites, els que condueixen a peu un ciclo o ciclomotor i les persones de mobilitat reduïda que circulen al pas en una cadira de rodes, amb motor o sense, que no impliqui la categoria de vehicle segons la normativa vigent.

Article 37. Circulació dels vianants

Els vianants transitaran per les voravies, pels passejos, per les zones per als vianants i altres espais reservats a la seva circulació, de manera que no obstrueixin o dificultin la circulació per aquestes d'altres vianants. Quan no n'hi hagi o no siguin practicables podran fer-ho pel voral o, quan no n'hi hagi, per la calçada en els termes previstos en la normativa de trànsit, circulació i seguretat viària.

Per a creuar les calçades s'hauran d'utilitzar els passos senyalitzats i, en els llocs que manquen d'aquests, ho hauran de fer pels extrems de les illes, perpendicularment a la calçada, i cerciorar-se abans de la no proximitat de cap vehicle que creua la calçada amb la màxima diligència i sense ocupar aquesta el mínim temps imprescindible, sense detenir-se, sense entorpir els altres usuaris ni pertorbar la circulació.

Els vianants tindran prioritat en les zones per als vianants o de prioritat invertida i en les zones d'ús compartit.

Article 38. Prioritats de pas

1. Com a regla general, i sempre que les seves trajectòries es tallen, els conductors tenen prioritat de pas per als seus vehicles a la calçada i el voral, respecte dels vianants i animals, excepte en els casos següents:

- a) En els passos per a vianants degudament senyalitzats
- b) Quan vagin a girar amb el seu vehicle per a entrar en una altra via i hi hagi vianants creuant-la, encara que no hi hagi pas per a aquests.

2. En les zones per als vianants, quan els vehicles les creuen pels passos habilitats a aquest efecte, els conductors tenen l'obligació de deixar passar els vianants que hi circulen.

3. També han de cedir el pas:

- a) Als vianants que vulguin pujar a un vehicle de transport col·lectiu de viatgers o n'hagin davallat, en una parada senyalitzada com a tal, quan es trobin entre aquest vehicle i la zona per als vianants o el refugi més pròxim.
- b) A les tropes en formació, files escolars o comitatives organitzades.

CAPÍTOL III CIRCULACIÓ DE VIANANTS I CICLISTES

Article 39. Normes específiques per als vianants

1. Els vianants hauran de circular obligatòriament per les voravies o zones d'ús específic per a vianants. Quan no existeixin aquestes zones específiques, hauran de circular per la calçada i utilitzar la zona de la dreta segons el sentit de la marxa, amb la màxima atenció a efectes que la circulació de vehicles de motor pugui advertir la presència amb suficient antelació.

2. Els vianants hauran de circular sempre que sigui possible per les voravies. Hauran de circular amb la deguda precaució i prudència, amb la deguda atenció al trànsit tant d'altres vianants com dels possibles obstacles o del mobiliari urbà present.

3. Si el carrer pel qual caminen no té voravia o hi ha algun obstacle i és totalment imprescindible passar per aquest tram, s'haurà de circular com més aferrat millor a la paret i, si és possible, de cara al trànsit; d'aquesta manera, es podran veure de cara els vehicles que s'aproximen.

4. Quan el carril bici estigui situat a la voravia (denominada voravia-bici), els vianants podran creuar, però no hi podran quedar ni caminar-hi. Els ciclistes hauran de respectar sempre la preferència de pas de vianants que el creuen i no podran superar la velocitat de 10 km/h.

5. Quan el carril bici estigui situat a la calçada (denominat via ciclista, carril bici, carril bici protegit), els vianants l'hauran de creuar per les



zones degudament senyalitzades i no les podran ocupar ni caminar-hi.

6. Quan el carril bici sigui independent de la calçada i de la voravia (denominada via ciclista, pista bici o senda bici), els vianants no hi podran circular, llevat que hi hagi senyalització que ho autoritzi expressament, i només els podran creuar pels llocs preparats per a fer-ho.

Article 40. Prohibicions en la circulació de vianants

Es prohibeix als vianants:

1. Detenir-se a les voravies formant grups quan açò obligui altres usuaris a circular per la calçada.
2. Creuar la calçada per llocs diferents dels autoritzats o romandre-hi, excepte en els llocs on no n'hi hagi, ho hauran de fer pels extrems de les illes, perpendicularment a la calçada, i assegurant-se abans de la no proximitat de cap vehicle que creua la calçada amb la màxima diligència, i ocupant-la durant el mínim temps imprescindible, sense aturar-se, sense entorpir els altres usuaris ni pertorbar la circulació.
3. Córrer, saltar o circular de manera que es molestin els altres usuaris.
4. Esperar els autobusos i altres vehicles de servei públic fora dels refugis o de les voravies o envair la calçada per a sol·licitar-ne la parada.
5. Pujar o davallar dels vehicles en marxa.
6. Dur a terme activitats a les voravies, als passos, a les calçades, als vorals o, en general, en zones contigües a la calçada que objectivament puguin pertorbar els conductors, o alentir i dificultar la marxa dels vehicles, o puguin dificultar el pas de persones amb mobilitat reduïda.

Article 41. Senyalització i utilització dels passos de vianants

1. Els passos per a vianants no regulats per semàfors s'hauran de senyalitzar horitzontalment amb una sèrie de línies de gran amplària disposades sobre el paviment en bandes paral·leles a l'eix de la calçada i formant un conjunt transversal a aquesta.

2. Els vianants que necessitin creuar la calçada ho hauran de fer amb la màxima diligència, sense aturar-se ni entorpir els altres usuaris, ni pertorbar la circulació i observant en tot cas les prescripcions següents:

- a) En els passos regulats per semàfors, hauran d'obeir les indicacions dels llums, sense trepitjar el pas fins que el senyal dirigit a ells ho autoritzi.
- b) En els passos regulats per agents de circulació, en tot cas hauran d'obeir les instruccions que sobre el particular efectuen aquests.
- c) En els restants passos, no podran trepitjar la calçada fins que no s'hagin assegurat, a la vista de la distància i la velocitat a la qual circulen els vehicles més pròxims, que no existeix perill en creuar.
- d) Hauran de creuar les calçades pels passos senyalitzats i, si no n'hi hagués cap a prop haurien de cerciorar-se que poden fer-ho sense risc ni entorpiment indegut, i creuar per les cantonades i en direcció perpendicular a l'eix de la via, excepte quan les característiques d'aquesta o les condicions de visibilitat puguin provocar situacions de perill.
- e) No podran travessar les places i gloriets per la seva calçada; hauran de voltar-les excepte quan ho permetin els passos de vianants existents a aquest efecte.

Article 42. Normes específiques per als ciclistes

1. Les bicicletes hauran de circular obligatòriament per les vies ciclistes, els carrils bici, els carrils bici protegits, les voreres bici, la pista bici, els carrers per a cicles, o les sendes ciclistes. Quan no hi hagi aquestes zones específiques, hauran de circular pel centre del carril i/o de la calçada. Així mateix, la resta de vehicles que circulin pel carril i/o la calçada hauran de deixar una distància de seguretat respecte de la bicicleta d'un mínim de 3 metres per darrere, i deixar un marge d'1,5 metres en avançar-la. En tot cas, està prohibit l'assetjament a les persones que circulen amb bicicleta i/o vehicle de mobilitat personal, intimidar-los amb el clàxon o intentar que modifiquin la trajectòria. Cal donar una especial atenció a l'ús d'aquestes en els carrers per a cicles, atès que, en ser vies de velocitat reduïda, comptaran amb la mateixa preferència que els vehicles de motor.

2. Quan els ciclistes circulin per la calçada, ho hauran de fer obligatòriament pels carrils més pròxims a les voravies; quan els carrils no tinguin una dimensió que permeti l'avançament deixant un metre i mig de separació de seguretat, aquests podran ocupar la part central del carril.

3. Les bicicletes, en la calçada circulant com a vehicles, gaudiran de les prioritats de pas previstes en les vigents normes de trànsit, que actualment són les següents:

- a) Quan circulin per qualsevol classe de via ciclista.
- b) Quan, per a entrar en una altra via, el vehicle motor giri a la dreta o a l'esquerra, quan hi hagi un ciclista pròxim.
- c) Quan els ciclistes circulin en grup seran considerats com una única unitat mòbil.



4. Prohibició de circular sobre les voravies que no compten amb voravia per a bicis o velos.
5. Prohibició de circular en direcció contrària.
6. Prohibició de circular utilitzant auriculars i/o telèfon mòbil.
7. Obligació de senyalitzar prèviament les maniobres amb la mà.
8. L'estacionament s'ha de fer en els llocs habilitats per a vehicles de dues rodes. En cas que no hi hagi estacionaments habilitats o que estiguin tots ocupats, podran estacionar en altres llocs, sempre que no molestin ni el trànsit rodat, ni els vianants, ni incompleixin altres normes d'aquesta ordenança o normativa vigent.
9. No podran circular sobre una bicicleta o velo més ocupants que el nombre de seients degudament instal·lats.
10. En vies interurbanes, carreteres, segons la normativa vigent, els ciclistes han de dur casc de protecció i, si és entre la sortida i la posta del sol, han de portar el guardapits homologat.
11. Queda específicament prohibit fermar-les als arbres, semàfors, bancs, a les papereres i als fanals, (tant dins com fora del centre històric) i davant de zones on hi hagi reserva de càrrega i descàrrega a l'altura en horari dedicat a l'activitat.
12. Els conductors de bicicletes no podran circular amb el vehicle recolzat només en una roda, ni agafar-se a vehicles en marxa, ni circular sense les mans en el manillar ni fer ziga-zagues darrere de la resta dels vehicles en marxa. Tampoc podran dur objectes que dificultin les possibles maniobres o dificultin la visió del conductor de la bicicleta.
13. Prohibició de creuar un pas de vianants damunt de la bicicleta; per a creuar-lo i fer ús de la prioritat de pas, haurà de baixar i creuar-lo a peu, excepte que hi hagi un pas adequat per a bicicletes.
14. Els límits de velocitat que afecten les bicicletes són els següents:
 - Carril bici: 30 km/h
 - Zona de prioritat de vianants: 20 km/h
 - Vorera bici i zona exclusiva de vianants: 10 km/h

Article 43. Normes de circulació en espais de prioritat per a vianants

1. En aquestes zones o espais es tindrà en compte que la prioritat de pas és dels vianants sobre la resta de vehicles, incloses les bicicletes i els vehicles de mobilitat personal.
2. En les zones de prioritat de vianants les bicicletes i els vehicles de mobilitat personal podran circular quan no hi hagi aglomeració de gent i sigui possible deixar un espai de seguretat de més d'un metre i mig per a passar a prop dels vianants. S'entén que hi ha aglomeració quan no sigui possible conservar més d'un metre i mig de distància entre la bicicleta o VMP i els vianants que hi circulen, o circular en línia recta 5 metres de manera continuada. En aquestes zones la velocitat màxima per a les bicicletes i els VMP és de 20 km/h.
3. En les zones de prioritat per a vianants, en cas de trobar-se amb aglomeracions de gent, els conductors de les bicicletes hauran de circular a peu espenyent el seu vehicle. En les mateixes circumstàncies, els usuaris VMP hauran de deixar d'usar-los i els hauran de dur de tal manera que no molestin els vianants, fins i tot, si fa falta, els hauran de dur al damunt.
4. Les bicicletes s'han d'estacionar preferentment en els llocs habilitats per a fer-ho, deixant en tot cas un espai lliure de tres metres per als vianants.

Article 44. Normes de circulació en espais d'ús exclusiu de vianants

1. La circulació de bicicletes i vehicles de mobilitat personal (VMP), com a norma general, queda prohibida als parcs públics i en les àrees d'ús exclusiu de vianants.
2. Si l'autoritat municipal habilita un pas per a vehicles en aquesta zona, o se n'autoritza algun per motius justificats, mai podran superar els 10 km/h.

Article 45. Normes per a circular amb quadricicles

1. Els quadricicles hauran de complir les exigències de construcció establertes per a ser aptes per a circular.



2. No podran circular per vies interurbanes, carreteres, ni pels carrils velo (bici) perquè superen l'amplària dels carrils establerts de manera general.
3. No podran circular pel nucli urbà de Ciutadella i, per tant, la seva circulació queda restringida a les urbanitzacions turístiques, per a garantir la fluïdesa i la seguretat del trànsit en aquestes vies.
4. Les empreses adscrites al lloguer de quadricicles quedaran obligades a informar els seus usuaris d'aquestes normes i d'uns consells de bones pràctiques.

Article 46. Normes de circulació dels vehicles vers les bicicletes

1. Els conductors de vehicles motoritzats que pretenguin avançar un ciclista ho hauran de fer extremant les precaucions, canviant de carril de circulació i sempre que quedi, com a mínim, un espai lateral d'1,5 metres entre la bicicleta i el vehicle.
2. Els conductors de vehicles motoritzats, quan circulin darrere d'una bicicleta, hauran de mantenir una distància de seguretat prudencial i proporcional a la velocitat, que mai no podrà ser inferior a 3 metres.
3. Els altres vehicles no podran circular ni aturar-se en els carrils reservats per a bicicletes o qualsevol classe de via ciclista.

Article 47. Normes que han de complir les bicicletes per a ser aptes per a circular: dotació i transport

1. Les bicicletes hauran de dur un timbre, o equivalent i, quan circulin entre la posta i la sortida del sol, han de dur llums i elements reflectors (davant de color blanc i darrere de color roig) degudament homologats i que els permetin ser vistos pels vianants i conductors.
2. Les bicicletes podran dur remolc, homologat, per al transport de persones, animals o mercaderies, quan el conductor sigui major d'edat i amb la seva responsabilitat, i amb les limitacions reglamentàriament establertes.
3. En cas de bicicletes que, per construcció, no puguin ser ocupades per més d'una persona, podran transportar, no obstant això, un menor d'edat fins als 7 anys en un seient addicional degudament certificat o homologat quan el conductor sigui major d'edat i amb la seva responsabilitat.

Article 48. Immobilització i retirada de bicicletes i d'altres elements que puguin afectar la circulació

A més d'altres supòsits previstos en la legislació vigent en matèria de trànsit, circulació de vehicles i seguretat viària, l'Ajuntament podrà retirar de la via pública, i traslladar al dipòsit municipal, les bicicletes o altres elements que puguin afectar la circulació, que es trobin en alguna de les circumstàncies següents:

1. Quan constitueixi perill, quan causi destorb greu a la circulació o al funcionament d'algun servei públic, quan causi deterioració del patrimoni públic.
2. En cas d'accident que li impedeixi continuar la marxa.
3. En el supòsit que el vehicle presenti deficiències.
4. En els casos en què el conductor no sigui identificat, sigui per la seva absència o per la seva negativa, és a dir, menor d'edat i sigui necessària la presència dels seus pares o tutors per a formular les denúncies pertinents.
5. En el cas d'estar fermades a arbres, semàfors, bancs, a les papereres i als fanals en tot el centre històric del nucli urbà.
6. Quan es presumeixi abandó, açò és, en els casos següents:
 1. Quan transcorrin més de dos mesos des que el vehicle hagi estat dipositat després de retirar-lo de la via pública per l'autoritat competent i el seu titular no hagués formulat al·legacions.
 2. Quan quedi estacionada per un període superior a un mes en el mateix lloc, amb desperfectes i que quedi constatat pels agents.

Article 49. Retirada de vehicles per causa de necessitat

1. L'Ajuntament també podrà retirar les bicicletes de la via pública, a part dels motius establerts per la normativa vigent en matèria de trànsit, encara que no estiguin en infracció, en els casos següents:

- a) En aquells casos en què les bicicletes incompleixin les normes d'estacionament establertes per aquesta ordenança i creïn un perill o obstacle per a la circulació de vianants, bicicletes o vehicles.
- b) Quan estiguin estacionats en un lloc que s'hagi d'ocupar per un acte públic autoritzat
- c) Quan obstaculitzin la neteja, reparació o senyalització de la via pública.
- d) En cas d'emergència.



Article 50. Registre de bicicletes i vehicles de mobilitat personal.

L'Ajuntament posarà en funcionament un registre de bicicletes i vehicles de mobilitat personal on, de manera voluntària, es podran inscriure aquests vehicles. Amb açò es pretenen reduir els robatoris d'aquests vehicles i facilitar-ne la localització i recuperació.

Les persones majors de 14 anys podran registrar les seves bicicletes i els vehicles de mobilitat personal quan aportin:

- Nom i llinatges del titular de la bicicleta.
- Domicili i telèfon de contacte.
- Núm. del DNI.
- Factura de compra.
- Número de sèrie de la bicicleta o sistema d'identificació.
- Marca, model i color de la bicicleta.
- Altres característiques singulars.
- Es podrà fer constar si disposa d'assegurança voluntària.

(Les bicicletes dels menors de 14 anys s'inscriuran a nom dels seus pares o representants legals.)

CAPÍTOL IV

VEHICLES DE MOBILITAT PERSONAL I ALTRES D'ANÀLEGS

Article 51. Concepte de vehicles de mobilitat personal (VMP)

Vehicle d'una roda o més, dotat d'una única plaça i propulsat per motors elèctrics que poden proporcionar una velocitat màxima per disseny compresa entre 6 i 25 km/h. S'exclouen d'aquesta definició els vehicles de competició que compleixin aquestes característiques i els vehicles per a persona amb mobilitat reduïda, així com els aparells de mobilitat personal i enginyers mecànics sense motor (patins, patinets, monopatins i similars, entre d'altres recollits a l'article 58 d'aquesta ordenança).

No es permeten modificacions que no es trobin recollides a les fitxes tècniques dels vehicles, elaborades per les empreses fabricants, sempre que estiguin homologats. S'hi inclou el seient i sempre que se'l doti d'un sistema d'autoequilibrat.

Article 52. Certificat de circulació

Els vehicles de mobilitat personal requeriran, per a poder circular, el corresponent certificat de circulació que garanteixi el compliment dels requisits tècnics exigibles per la normativa nacional i internacional recollit en el seu manual de característiques, així com la identificació.

L'obligació de disposar d'un certificat de circulació, i la seva identificació serà aplicable per a tota la ciutadania en els vehicles comercialitzats a partir del 22 de gener de 2024, tal com s'ha publicat en el BOE núm. 18/22, de 21 de gener de 2022.

Així mateix, els comercialitzats en data anterior podran circular fins al 22 de gener de 2027, encara que no disposin de certificat.

Article 53. Característiques generals

1. L'edat mínima permesa per a circular amb un vehicle de mobilitat personal per vies i espais públics és de 14 anys, i és obligatori l'ús de casc fins als 16 anys. Els menors d'aquesta edat només podran fer ús d'aquests vehicles quan resultin adequats a la seva edat, altura i pes, fora de les zones de circulació, en espais tancats al trànsit i acompanyats, i amb la responsabilitat dels seus progenitors o tutors.
2. Els VMP són d'ús unipersonal, per la qual cosa no s'hi permet més d'una persona, animal, o utilitzar-ho per a transportar qualsevol classe de mercaderia, llevat que estiguin degudament homologats per a dues o més places.
3. S'haurà de circular amb la màxima diligència i precaució necessària per a evitar danys propis o aliens, i evitar posar en perill la resta d'usuaris de la via pública, especialment en creuar els passos de vianants, que hauran de fer-ho fora del vehicle.
4. Queda prohibit circular superant les taxes d'alcohol establertes per la normativa general de trànsit o amb la influència de drogues, estupefaents o substàncies psicotròpiques.

Article 54. Circulació

1. Han de respectar en tot moment les normes generals de circulació establertes tant en aquesta ordenança com en la normativa i legislació de



trànsit, circulació de vehicles i seguretat viària, posant especial atenció a les preferències establertes en els encreuaments de vies i senyals de carril bici que indiquen que han de cedir el pas a altres usuaris d'aquesta.

2. En els nuclis urbans on hi hagi carril bici, hauran de circular obligatòriament per aquests abans que per la calçada, i hauran d'adequar la velocitat al seu pas sense realitzar cap maniobra que n'afecti negativament la seguretat.

Així mateix, la persona conductora ha d'estar en tot moment en condicions de controlar el vehicle. En el moment d'acostar-se a altres usuaris de la via, han d'adoptar les precaucions necessàries per garantir la seguretat viària, i respectar la preferència de pas dels vianants.

3. Quan només puguin circular per la calçada, ho hauran de fer exclusivament en vies de velocitat màxima de 30 km/h o inferior. No podran circular per vies de velocitat màxima superior; en aquestes vies hi hauran de circular a peu. Als carrers d'un sol carril d'un sentit de la circulació en les quals puguin circular hauran de fer-ho a la màxima velocitat que els resulti segura, i circular pel centre de la calçada.

4. En les zones residencials o àrees de prioritat per als vianants hi podran circular quan no hi hagi aglomeració per als vianants i sempre respectant la prioritat dels vianants.

Als efectes expressats en aquest article, s'entendrà que hi ha aglomeració quan no sigui possible conservar 1 metre de distància entre els aparells de mobilitat personal i enginys mecànics sense motor i els vianants que hi circulen, o circular en línia recta 5 metres de manera continuada.

5. Queda prohibida la circulació dels VMP per:

- * Voravies i altres espais reservats amb caràcter exclusiu per al trànsit, estada i descans dels vianants.
- * Carrers o vies amb velocitat màxima superior a 30 km/h.
- * Carreteres o vies interurbanes.

6. Els límits de velocitat que afecten els vehicles de mobilitat personal són els següents:

- Carril bici: 25 km/h.
- Zona de prioritat de vianants: 20 km/h.
- Voravia bici i zona exclusiva de vianants: 10 km/h.

Article 55. Usos i mesures de seguretat

1. Els usuaris de VMP en condicions atmosfèriques adverses o condicions de baixa lluminositat i sempre entre la posada i la sortida del sol, hauran d'utilitzar guardapits, banda o element reflector i d'alta visibilitat que vagi al voltant del cos a la meitat superior i no damunt el vehicle. En el cas que l'usuari dugui una motxilla a l'esquena o qualsevol altre element anàleg, la peça reflectora, si fos possible, haurà d'anar al voltant d'aquest element.

2. És obligatori per a tots els VMP contractar una assegurança de responsabilitat civil que cobreixi, com a mínim, un import de 150.000 euros.

3. L'ús de casc és obligatori en els usuaris de VMP de 14 a 16 anys.

4. Aquests vehicles hauran de disposar de timbre, sistema de fre, llums davanters de color blanc i posterior de color vermell, i elements reflectors degudament homologats, i la persona que els utilitza ha de mantindre's dret sobre si mateix, a excepció dels casos amb seient homologat.

Igual que els altres vehicles d'aquesta ordenança, i amb la intenció de millorar la seva visibilitat, hauran de dur sempre encesos els llums, independentment de l'hora del dia i de les circumstàncies meteorològiques o ambientals.

5. No es permet que circulin utilitzant casc o auriculars connectats a aparells reproductors de so, ni l'ús durant la conducció de dispositiu de telefonia mòbil ni de qualsevol altre mitjà o sistema de comunicació que n'impliqui l'ús manual.

6. No es poden transportar mercaderies ni objectes que impedeixin la llibertat de moviments ni que comprometin l'estabilitat del vehicle.

7. No s'hi pot circular amb animals.

8. Es prohibeix creuar un pas de vianants damunt del VMP. Per a creuar-ho i fer ús de la prioritat de pas, haurà de baixar i creuar-lo a peu, excepte quan hi hagi un pas adequat per a bicicletes, i en aquest cas podrà circular utilitzant aqueix mateix pas.

Article 56. Estacionament

1. En principi, només poden estacionar en les zones reservades per a bicicletes i llocs específicament habilitats amb aquesta finalitat, i queda prohibit que es fermin als arbres, fanals, bancs, semàfors i altres elements de mobiliari urbà que puguin veure afectada la funcionalitat, o si es provoca una deterioració o menyscapse d'aquests elements o dificulta el pas dels usuaris de la via.
2. Queda prohibit estacionar en zones de càrrega i descàrrega, en llocs reservats a altres usuaris, estacionaments habilitats per a persones amb mobilitat reduïda, zones d'estacionament prohibit, sortides d'emergència, parades de transport públic, pas de vianants, i accés a col·legis i centres mèdics.
3. Si l'estacionament dels VMP està situat en una voravia o zona reservada per a vianants, es permet la circulació fins a arribar a la zona d'estacionament pel camí més curt des de la voravia o via ciclista i hauran de fer-ho sortint del vehicle.

Article 57. Activitats d'explotació econòmica

1. Per a la circulació dels VMP que s'utilitzen per a l'exercici d'una activitat econòmica turística, d'oci, ús compartit o per al repartiment de mercaderies, s'haurà de sol·licitar i obtenir autorització prèvia del departament municipal de Mobilitat, en la qual haurà de figurar el recorregut de les rutes autoritzades, l'horari i altres condicions i limitacions que es considerin necessàries per a garantir la seguretat dels usuaris de les vies públiques.

Quan es tracti d'activitats de lloguer, hauran d'acompanyar la citada sol·licitud de la següent documentació: el certificat d'homologació de la UE de cada aparell i l'assegurança de responsabilitat civil segons l'apartat 3 d'aquest article.

Així mateix, hauran de ser identificats i inscrits en un registre que es crearà a aquest efecte, presentant el corresponent document que n'acrediti l'homologació i anotació del número de bastidor.

2. La persona responsable de l'activitat turística o d'oci haurà de cerciorar-se que els usuaris dels VMP disposen d'un nivell d'habilitat mínim que garanteixi la seva seguretat i de la resta dels usuaris de la via.
3. Les persones físiques o jurídiques titulars dels vehicles de mobilitat personal, sigui a títol de propietat o amb qualsevol altre títol, hauran de contractar una assegurança de responsabilitat civil que cobreixi danys a tercers, i els danys i perjudicis que es puguin derivar amb caràcter subsidiari per a l'ús que en facin els usuaris a les quals se cedeixin o lloguin, amb una cobertura mínima de 300.000 euros.
4. En tractar-se d'activitats econòmiques relacionades amb visites turístiques o similars, sense perjudici de complir els requisits anteriorment assenyalats, hauran de complir, a més, els següents:
 1. Per al cas de 5 patinets (o anàlegs), aquests hauran d'anar acompanyats per un representant de l'empresa.
 2. Excepcionalment, podrà autoritzar-se per part de l'Àrea de Mobilitat, amb l'informe favorable previ del Servei de Policia Local, la circulació de grups de més de 5 patinets o anàlegs, i, en aquest cas, a la sol·licitud d'autorització s'hi haurà d'adjuntar la documentació següent:

- a) certificats de la UE dels aparells
- b) rutes proposades
- c) horari d'inici i de tancament
- d) identificació dels acompanyants de l'empresa
- e) assegurança de responsabilitat civil que cobreixi l'activitat i els usuaris dels patinets participants
- f) ús de guardapits reflector identificatiu de l'empresa per al cas de circulació nocturna o en condicions de visibilitat reduïda.

Article 58. Circulació dels aparells de mobilitat personal sense motor i ginys mecànics

1. Com a norma general, els aparells de mobilitat personal i ginys mecànics sense motor (patins, patinets, monopatins i similars entre d'altres) no podran circular per la calçada. Hauran de transitar únicament per les voravies i àrees de prioritat per als vianants, i no podran envair els carrils de circulació.

En el seu trànsit hauran d'acomodar la marxa a la dels vianants, i evitar en tot moment causar molèsties o crear perill; i en cap cas no gaudiran de prioritat respecte als vianants.

2. Només podran transitar per les voravies i àrees de prioritat per als vianants quan no es doni aglomeració per als vianants i sempre respectant la prioritat dels vianants.



Als efectes expressats en aquest article, s'entendrà que hi ha aglomeració quan no sigui possible conservar 1 metre de distància entre els aparells de mobilitat personal i ginys mecànics sense motor i els vianants que circulen, o circular en línia recta 5 metres de manera continuada.

3. Amb aquests aparells de mobilitat personal i ginys mecànics no es pot circular per damunt el mobiliari urbà, com ara bancs, baranes o similars.

CAPÍTOL V **VEHICLES ELÈCTRICS**

Article 59. Vehicles elèctrics i punts de recàrrega

1. L'Ajuntament podrà atorgar autoritzacions per a instal·lar punts de recàrrega dels vehicles elèctrics, sobre la base del que estableix l'RD 842/2002, pel qual s'aprova el Reglament electrotècnic de baixa tensió.
2. Aquesta ordenança, en el títol corresponent, igual que l'Ordenança fiscal competent, podrà establir les condicions especials de trànsit i d'estacionament o pagament de taxes per a aquesta mena de vehicles per al seu benefici mediambiental.
3. L'Ajuntament podrà atorgar places reservades a l'estacionament dels vehicles elèctrics en la via pública.
4. Queda prohibit l'estacionament en les zones senyalitzades com a punts de recàrrega per a vehicles elèctrics de tots aquells vehicles que no siguin elèctrics o híbrids que necessiten endollar-se a la xarxa elèctrica per a poder recarregar-los.
5. Queda prohibit l'estacionament en les zones senyalitzades com a punts de recàrrega per a vehicles elèctrics o híbrids d'aquells vehicles elèctrics o híbrids que no es trobin realitzant la recàrrega o l'hagin finalitzada i no retirin el vehicle en un temps màxim de 30 minuts.

CAPÍTOL VI **CONJUNT DE VEHICLES I VEHICLES ESPECIALS**

Article 60. Autoritzacions per a la circulació de vehicles amb massa i dimensions superiors a les reglamentàriament establertes

1. Els vehicles i conjunts de vehicles que tinguin una massa o unes dimensions superiors a les autoritzades reglamentàriament no podran circular per les vies públiques de la ciutat sense autorització municipal.
2. Aquesta autorització haurà de ser sol·licitada, sense perjudici de totes les que fossin necessàries en virtut de la normativa vigent, amb una antelació mínima de cinc dies hàbils a la data prevista per a la seva entrada en el municipi i seran aplicables les mesures següents:
 - a. L'autorització haurà d'indicar l'horari d'entrada i de trànsit pel terme municipal i l'itinerari obligat. L'itinerari haurà de ser comprovat pel sol·licitant i n'haurà d'assumir la responsabilitat de la seva viabilitat.
 - b. Els transports especials hauran d'anar acompanyats per agents de circulació en el seu trànsit pel municipi, a l'efecte del qual hauran d'abonar la taxa fixada per l'Ajuntament.
 - c. Arribada la data prevista de realització del transport sense que s'hagi notificat la resolució municipal que concedeixi o denegui l'autorització, la sol·licitud podrà entendre's desestimada.

CAPÍTOL VII **CIRCULACIÓ DE VEHICLES DE TRACCIÓ ANIMAL**

Article 61. Circulació de vehicles de tracció animal

1. Els vehicles de tracció animal, qualsevol quin sigui l'ús al qual es destinin, només podran circular per les vies públiques quan vagin proveïts de rodes pneumàtiques o d'elasticitat similar.
2. Per motius sanitaris, els excrements dels animals no podran quedar dipositats en la via pública, excepte en festes i actes assenyalats degudament autoritzats.





CAPÍTOL VIII VELOCITATS

Article 62. Velocitats en les vies públiques, i àrees i vies de velocitat reduïda

1. El límit genèric de velocitat màxima per a circular per les vies públiques de titularitat municipal és de 30 km/h, excepte en aquells supòsits considerats en aquesta ordenança o en la normativa aplicable vigent, que és de:

- 20 km/h en vies que disposen de plataforma única de calçada i vorera;
- 50 km/h en vies de dos o més carrils per sentit de circulació i travessies;
- 30 km/h en vies d'un únic carril per sentit de circulació;
- 20 km/h en vies de prioritat de vianants que es recullen en aquest capítol.

2. El Departament de Mobilitat podrà senyalitzar zones o vies de la ciutat, per raons de seguretat viària, mediambientals, de mobilitat i d'ús, on la velocitat màxima permesa és de 30 km/h, que es denominarà "àrea 30"; de 20 km/h, que denominarà "àrea 20", o de 10 km/h, que es denominarà "àrea 10". Excepcionalment, es podrà augmentar la velocitat en vies d'un únic carril per sentit fins a una velocitat màxima de 50 km/h, amb la prèvia senyalització específica.

3. En tota mena d'encreuaments, els conductors estan obligats a moderar la velocitat dels vehicles. Igualment, han de fer-ho en aquells llocs on hi hagi gran afluència de transeünts i especialment si són fillets, i donar prioritat al vianant en els casos en què sigui necessari caminar per la calçada.

4. Els límits de velocitat d'aquest article, en tot cas, hauran de ser respectats per tota mena de conductors. Així mateix, la velocitat s'adaptarà, en tot cas, a les condicions del conductor, a les característiques de la via, la meteorologia, el nivell de circulació i l'estat del vehicle.

Article 63. Límits de velocitat

Com s'ha indicat en l'apartat anterior, aquests límits de velocitat podran ser rebaixats o ampliat pel Departament de Mobilitat quan s'estimi necessari, i s'haurà d'emprar a aquest efecte la corresponent senyalització, en les travessies i en les autopistes i autovies dins del poblat, sense depassar en cap cas els límits genèrics establerts per a aquestes vies fora de poblat.

Article 64. Prohibicions:

- Circular a velocitat anormalment reduïda sense causa justificada, entorpint la marxa dels altres vehicles, sense motiu justificat. S'entén com a velocitat anormalment reduïda en vehicles de motor el fet d'anar per davall de la meitat de la velocitat màxima de la via.
- Reduir bruscament la velocitat a la qual circuli el vehicle, excepte en els supòsits d'imminent perill, i senyalitzant-ho adequadament.
- Tot conductor d'un vehicle que circuli darrere d'un altre haurà de deixar un espai lliure que li permeti detenir-se en cas de frenada brusca o d'avançament. No obstant això, es permetrà als conductors de bicicletes circular en grup, extremant en aquesta ocasió l'atenció a fi d'evitar col·lisions entre ells.
- Participar en competicions i carreres de vehicles no autoritzades en vies públiques o d'ús públic, excepte aquelles de caràcter excepcional, amb la prèvia autorització per part de l'organisme municipal competent en l'àmbit de la mobilitat.

Article 65. Vies amb plataforma única: carrers per a cicles

1. Les vies amb plataforma única de calçada i voravia consisteixen en vies urbanes d'un únic carril per sentit de circulació amb plataforma única de calçada i voravia per a dos sentits de circulació on s'elimina la separació tradicional entre automòbils, vianants i altres usuaris, i en la qual també es prescindeix dels dispositius de control de trànsit convencionals (senyals, signes, línies, etc.) i altres regulacions complexes.

L'Ajuntament podrà determinar altres vies que, per la seva naturalesa, característiques de la via i tipus de circulació habitual podran ser considerades també carrers per a cicles amb la senyalització corresponent segons l'annex III.

El límit genèric de velocitat en vies per a cicles de plataforma única serà de 20 km/h. L'administració municipal responsable de mobilitat podrà senyalitzar-les amb 20 km/h o 30 km/h, segons el que consideri més oportú. A les vies que disposen de plataforma amb prioritat per a vianants podran ser rebaixades aquestes velocitats per l'autoritat municipal amb la senyalització específica,

2. Els motius de l'existència d'aquestes zones són de seguretat viària, mediambiental, de mobilitat i d'ús, tenint com a conseqüència la millora de la seguretat viària en forçar els usuaris a interactuar amb altres persones en el seu camí per àrees compartides, circulant a velocitats apropiades i amb la consideració suficient envers els altres.



3. Aquestes zones són una àrea de la ciutat amb tan sols 3 regles de trànsit:

- * El límit de velocitat queda establert en 20 km/h.
- * Cal cedir el pas a qualsevol usuari, així com a qualsevol vehicle que vingui de la dreta.
- * La prioritat de circulació és sempre del vianant, qui té preferència d'ús de la via; i els altres vehicles hauran de respectar el seu ús i garantir-ne la seguretat en adaptar la seva circulació a açò.

4. L'Ajuntament les haurà de senyalitzar mitjançant el senyal corresponent recollit a l'annex III d'aquesta ordenança.

Article 66. Infraccions i sancions

Límit		20	30	40	50	60	70	80	90	100	110	120	130	Multa €	Punts
Excés velocitat	Greu	21	31	41	51	61	71	81	91	101	111	121	131	100	-
		40	50	60	70	90	100	110	120	130	140	150	150		
		41	51	61	71	91	101	111	121	131	141	151	151	300	2
		50	60	70	80	110	120	130	140	150	160	170	170		
	51	61	71	81	111	121	131	141	151	161	171	171	400	4	
	60	70	80	90	120	130	140	150	160	170	180	180			
	61	71	81	91	121	131	141	151	161	171	181	181	500	6	
	70	80	90	100	130	140	150	160	170	180	190	190			
Molt greu	71	81	91	101	131	141	151	161	171	181	191	191	600	6	

TÍTOL V

ZONES PER ALS VIANANTS, ACCESSIBILITAT I CARRERS RESIDENCIALS

Article 67. Normes generals

1. L'Ajuntament, dins de les seves competències d'ordenació, control de trànsit i ús de les vies públiques de la seva titularitat i vetllant pel principi de major i millor protecció de l'usuari més vulnerable, podrà establir zones de prioritat per als vianants, en les quals es podrà restringir totalment o parcialment la velocitat, circulació, parada i l'estacionament de vehicles.

En aquestes zones el vianant gaudirà de prioritat sobre qualsevol vehicle, bicicleta o element mecànic de transport que estigui autoritzat a circular, excepte els autobusos del servei de transport públic urbà col·lectiu quan circulen per plataforma reservada, si es donés el cas.

2. Les zones del municipi que siguin considerades barri antic o històric o on sigui necessari regular-les especialment en atenció a les seves característiques urbanístiques, es regularan específicament en aquest capítol amb indicació dels carrers afectats i les restriccions que els afecten (annex IV).

Article 68. Característiques

1. Es consideren zones per als vianants: les zones exclusives per a vianants, les zones de prioritat de vianants i totes aquelles altres que es poguessin establir per a millorar la convivència de les diferents maneres de mobilitat, i on el respecte i la preferència al vianant siguin prioritaris.

2. Aquestes zones hauran de tenir un coneixement urbanístic que permeti a les persones amb mobilitat reduïda l'accessibilitat i facilitat de desplaçament amb una circulació lliure d'obstacles.

Article 69. Limitacions

1. La prohibició de circular, la parada i l'estacionament es podran establir amb caràcter permanent, referits a unes hores del dia, en determinats dies o uns determinats tipus.

2. També es poden establir limitacions d'accés a determinats vehicles per massa i dimensions, categoria o tipus de càrrega transportada.

Article 70. Autoritzacions a vehicles

El Departament de Mobilitat és l'encarregat de gestionar les autoritzacions per a circular per aquestes zones. Per a açò existeixen unes targetes grogues (vegeu l'annex V) que autoritzen poder circular per les zones delimitades en aquest títol. En aquest annex es regulen les

condicions d'obtenció d'aquestes autoritzacions.

Article 71. Zona de prioritat per als vianants

1. Són les zones on les condicions de la circulació i estacionament de vehicles queden restringides a favor de la circulació dels vianants. Les bicicletes, els patins i patinets gaudiran de prioritat sobre la resta de vehicles però no sobre els vianants. La circulació de vehicles de motor queda restringida als expressament autoritzats (mitjançant acreditació per targeta) i als serveis públics dels àmbits de sanitat, als bombers, a la policia i tots aquells que tinguin inherent la prestació de serveis públics.

2. La circulació de motocicletes, turismes i superiors amb motor es pot autoritzar de manera excepcional amb limitacions horàries que no podran sobrepassar la velocitat màxima de 10 km/h, amb l'obligació d'adaptar-la a la dels vianants.

3. Les limitacions de circulació i parada que s'estableixin en les zones per als vianants no afectaran els vehicles següents:

- a) Els del servei d'extinció d'incendis i de salvament, els de les forces i dels cossos de seguretat, ambulàncies i tots aquells que tinguin inherent la prestació de serveis públics.
- b) Els que traslladen malalts amb domicili o atenció dins l'àrea o les zones per als vianants
- c) Els que realitzen trasllats a residències d'ancians situats dins l'àrea o la zona.
- d) Els que accedeixin o surtin de garatges i d'estacionaments autoritzats.
- e) Els conduïts i/o ocupats per persones amb mobilitat reduïda que siguin titulars de la targeta d'aparcament per a persones amb discapacitat i els que traslladen, a l'interior o surten de l'àrea o zona, aquestes persones amb la deguda autorització municipal.

4. Els itineraris per als vianants que es configuren per motius mediambientals, de mobilitat sostenible i en benefici de la salut dels ciutadans, compostos per un conjunt continu de carrers per als vianants, tindran la consideració de zona per als vianants i el seu objecte serà possibilitar i fomentar la marxa a peu a la ciutat per a trajectes d'almenys vint minuts o quilòmetre i mig de recorregut.

Els diferents itineraris per als vianants s'uniran entre si per configurar una xarxa per als vianants en els diferents barris i per al conjunt de la ciutat.

TÍTOL VII **DE LA CÀRREGA I DESCÀRREGA DE MERCADERIES**

Article 72. Concepte de càrrega i descàrrega

1. S'entén per operacions de càrrega i descàrrega l'acció de traslladar mercaderies d'un immoble o local comercial a un vehicle estacionat o viceversa, i entre vehicles sempre que aquests es considerin autoritzats per a aquesta operació.

2. Zona de càrrega i descàrrega és aquell espai sobre la via pública que es troba identificat o delimitat i senyalitzat com a tal, on es permetrà l'estacionament de vehicles, pel temps estrictament necessari per a efectuar les operacions de càrrega i descàrrega. En la senyalització vertical es podrà especificar el temps màxim que podrà ser utilitzada aquesta zona per un mateix vehicle a fi de fomentar la rotació i l'ús per part d'un major nombre d'usuaris.

En les operacions de càrrega i descàrrega, en tot moment hi haurà d'haver personal fàcilment localitzable a prop del vehicle i pendent davant possibles requeriments dels agents de circulació.

Article 73. Normes d'ús

1. S'hauran d'efectuar les operacions de càrrega i descàrrega en vehicles degudament habilitats i autoritzats per a açò, dins de les zones reservades a aquest efecte i durant l'horari permès, que es veurà reflectit en la senyalització corresponent.

2. Les operacions de càrrega i descàrrega hauran de realitzar-se amb l'obligació de deixar neta la via pública. En cas de produir-se qualsevol abocament sobre aquesta, el conductor del vehicle i el seu propietari en seran responsables de netejar-ho i dels danys ocasionats, sense perjudici de la imposició de les sancions que corresponguin.

3. Les labors de càrrega i descàrrega hauran d'executar-se sense ocasionar perills ni pertorbacions greus a la resta d'usuaris de la via, i efectuar-se de la manera següent:

- a) Es respectaran els horaris i espais regulats, que han estat determinats per l'autoritat municipal, en la present ordenança o instrucció corresponent.
- b) Fora de la via, preferentment a l'interior dels locals comercials i industrials, sempre que disposin de les condicions adequades. En





el cas que es tingui un gual per a la sortida i l'entrada de vehicles en locals industrials o comercials, les operacions de càrrega i descàrrega hauran de realitzar-se a l'interior d'aquests.

c) Les operacions de càrrega i descàrrega es duran a terme, en la mesura que sigui possible, pel costat del vehicle més pròxim a la vora de la calçada o del punt de descàrrega i/o per la part posterior, evitant obstaculitzar l'accés a finques i locals comercials.

d) En cap cas no es podrà obstruir ni dificultar la circulació per als vianants ni la rodada, així com els accessos a guals autoritzats.

e) S'utilitzaran els mitjans suficients per a aconseguir la màxima celeritat, procurant evitar sorolls i molèsties innecessàries, especialment en els horaris nocturns.

f) En tot cas, les labors de càrrega i descàrrega s'hauran de realitzar amb les degudes precaucions, i evitar sorolls i molèsties a altres usuaris o veïns d'immobles confrontants, i es respectaran els límits establerts referents a sorolls, vibracions i altres formes de contaminació del medi ambient.

g) Les operacions de càrrega i descàrrega de mercaderies molestes, nocives, insalubres o perilloses, així com les que comporten especialitats en el seu maneig, es regiran, a més, per les disposicions específiques que regulen la matèria.

h) En cas que hi hagi algun perill per als vianants o vehicles durant la realització de la càrrega o la descàrrega, s'haurà de protegir i senyalitzar la zona, d'acord amb la normativa vigent.

i) En la construcció d'edificacions de nova planta, obres de demolició, de reforma total o parcial, excavació, etc. que requereixin la llicència urbanística, els sol·licitants de les llicències d'obres hauran d'acreditar que disposen d'un espai a l'interior de l'obra destinat a estacionament per a càrrega i descàrrega. Quan açò no fos possible, l'autoritat municipal, en vista de la documentació aportada, determinarà sobre la procedència de la concessió de reserva de via pública o sobre els condicionants de la qual s'autoritzi. Les reserves d'estacionament que per a l'ús expressat o per a qualsevol altre ús es poguessin concedir, reportaran el pagament de l'import que a aquest efecte estableixi l'ordenança fiscal corresponent.

j) Els vehicles que, per raons especials, no s'ajustin al que s'estableix per a la càrrega i descàrrega, hauran de proveir-se del corresponent permís municipal condicionat.

k) No podran romandre estacionats en les zones de càrrega i descàrrega vehicles que no es troben executant aquesta activitat, ni els que les realitzen per temps superior a 20 minuts, dins de l'horari establert, llevat que estiguin degudament autoritzats. Fora de l'horari de càrrega i descàrrega, amb caràcter general, es permet l'estacionament de turismes, excepte en les zones de prioritat per al vianant.

l) L'Ajuntament serà l'encarregat d'habilitar, senyalitzar i establir els espais permesos per a efectuar les labors de càrrega i descàrrega, amb la restricció d'horaris a vehicles determinats.

Article 74. Vehicles autoritzats

Tenen la consideració de vehicles autoritzats a l'efecte de poder efectuar la càrrega i descàrrega en les zones o espais senyalitzats per a aquestes labors, els vehicles que, sense ser turismes, estiguin autoritzats per al transport de mercaderies, i amb aquesta definició estiguin classificats amb la targeta de transport que emet el Departament de Mobilitat corresponent, de caràcter nacional, autonòmic o la pròpia municipal. (vegeu l'annex V, targeta municipal).

Article 75. Horaris de càrrega i descàrrega

1. L'organisme municipal competent en l'àmbit de la mobilitat establirà els horaris genèrics de les zones de la ciutat habilitades per a la càrrega i descàrrega. Així mateix, determinarà els horaris específics en aquelles altres zones que ho necessiten, derivats de la problemàtica de la via o de la demanda comercial.

2. La ubicació de les àrees es durà a terme d'acord amb les necessitats dels comercials i usuaris.

3. Els horaris habilitats per a la realització de les operacions de càrrega i descàrrega seran els especificats en els corresponents senyals.

4. Fora de l'horari fixat per a les labors de càrrega i descàrrega, els espais senyalitzats s'ajustaran al règim d'estacionament de la zona o via en què es trobin, i es permetrà amb caràcter general l'estacionament de turismes, excepte que hi hagi senyalització en contra.

Article 76. Limitacions i restriccions

1. Fora dels horaris establerts, queda prohibida la càrrega i la descàrrega dels vehicles que excedeixin els 7.500 kg de MMA, exceptuant les autoritzacions especials.

2. El Departament de Mobilitat podrà limitar el temps màxim d'estacionament, i quedarà prohibit l'estacionament inactiu.

Article 77. Targeta de transportista per a vehicles de menys de 3.500 kg

S'habilitarà una targeta de color groc per a vehicles autoritzats per a transport i que per les seves característiques (menys de 3.500 kg) no tenen possibilitat d'obtenir la targeta corresponent.

Els vehicles haurien de tenir les característiques recollides a l'annex V d'aquest document.



TÍTOL VIII DE LES PARADES I ELS ESTACIONAMENTS

CAPÍTOL I NORMES GENERALS

Secció I Normes generals

Article 78. La parada i l'estacionament, normes generals

1. La parada i estacionament d'un vehicle en via urbana haurà d'efectuar-se situant el vehicle el més a prop possible de la vora dreta de la calçada, segons el sentit de la marxa d'aquest carril, mai en el sentit contrari o en el carril de sentit contrari, excepte en vies de sentit únic, on podrà efectuar-se també en el costat esquerre, sempre que l'amplària del carrer permeti el trànsit de vehicles per aquesta. En tot cas, es prohibeix ocupar més espai del necessari i deixar més de 25 cm entre la vorada de la voravia i la superfície exterior de les rodes del vehicle; si bé, en cap cas no podrà envair la zona de la voravia amb la part volada del vehicle.
2. La parada i l'estacionament d'un vehicle en travessia haurà d'efectuar-se sempre fora de la calçada, en el costat dret d'aquesta mateixa i deixant lliure la part transitable del voral.
3. Tant la parada com l'estacionament hauran d'efectuar-se de tal manera que el vehicle no obstaculitzi la circulació ni constitueixi un risc per a la resta d'usuaris de la via, tenint-ne cura especial de la col·locació mateixa i evitant que pugui posar-se en moviment en absència del conductor.
4. La parada i l'estacionament s'hauran de realitzar situant el vehicle paral·lelament a la vora de la calçada (estacionament en cordó). Com a excepció es permetrà l'estacionament en bateria quan les característiques de la via o d'altres circumstàncies així ho aconsellin i es trobi així senyalitzat per les marques viàries d'estacionament.
5. La parada i l'estacionament d'un vehicle es realitzaran de manera que permetin la millor utilització de l'espai disponible restant, i queda prohibit ocupar dues o més places d'estacionament al mateix temps.

Secció II de la parada

Article 79. La parada

1. Es considera parada tota immobilització d'un vehicle la duració del qual no excedeixi els dos minuts, sense que el conductor pugui abandonar-lo.
2. No es considera parada la detenció accidental motivada per necessitats de la circulació ni l'Ordenança pels agents de circulació o per circumstàncies d'urgència que siguin imprevisibles o inajornables.

Article 80. Prohibicions

1. En tots aquells llocs en els quals així ho estableixi la senyalització existent.
2. On estigui prohibida la parada.
3. En doble fila en qualsevol cas.
4. Quan s'impedeixi la incorporació a la circulació a un altre vehicle degudament parat, o estacionat.
5. Quan s'obstaculitzi l'accés de persones a immobles, o s'impedeixi la utilització d'una sortida de vehicles degudament senyalitzada.
6. Quan s'obstaculitzi l'accés a edificis, locals o recintes destinats a espectacles o actes públics, en les hores de celebració d'aquests, i les sortides d'urgència degudament senyalitzades.
7. En els passos de vianants.



8. Al damunt i al costat dels refugis, les illetes, les mitjanes de protecció i altres elements canalitzadors de trànsit.
9. Quan s'impedeixi a altres vehicles un gir autoritzat.
10. En interseccions, i, si es dificulta el gir a altres vehicles, també en les seves proximitats.
11. En els llocs on s'impedeixi la visió de senyals de trànsit als usuaris de la via als quals vagin dirigides.
12. En els ponts, passos a nivell, túnels i davall dels passos elevats excepte que hi hagi senyalització en contra.
13. En els carrils reservats a l'ús exclusiu de bicicletes.
14. En les zones destinades per a estacionament i parada d'ús exclusiu de transport urbà.
15. En els revolts o canvis de rasant quan la visibilitat no sigui suficient perquè els altres vehicles puguin depassar sense perill el detingut.
16. Sobre les voravies o en les zones destinades a l'ús exclusiu de vianants, sense perjudici del que es disposa en la present ordenança.
17. Enmig de la calçada, llevat que estigui expressament autoritzat.
18. A la mateixa altura que un altre vehicle aturat devora la vorera contrària o línia horitzontal, si impedeix o dificulta la circulació d'altres usuaris de la via.
19. En les zones senyalitzades per a ús exclusiu de persones amb mobilitat reduïda.
20. En qualsevol altra parada que origini un perill o obstaculitzi greument la circulació de vehicles o de vianants.

Secció III **de l'estacionament**

Article 81. Estacionament

Es considera estacionament tota immobilització d'un vehicle, que no sigui parada, sempre que no sigui motivada per imperatius de la circulació o hagi estat ordenada pels agents de circulació o una autoritat competent.

Article 82. Prohibicions

Es prohibeix estacionar:

- 1) En tots aquells llocs en els quals ho prohibeixi la senyalització existent.
- 2) En qualsevol via pública quan el vehicle quedi estacionat per a vendre'l, considerant-se a aquest efecte que un vehicle es destina a tal fi quan es donin qualsevol d'aquestes dues circumstàncies:
 - 1r Que en qualsevol lloc d'aquest, hi hagi col·locat un cartell on s'anuncïi la venda d'aquest o de qualsevol altre.
 - 2n Que es trobi estacionat un altre vehicle amb el mateix cartell a una distància inferior a 25 metres; o amb finalitats fonamentalment publicitàries; o des del qual es facin activitats com la venda ambulants no autoritzada, així com la reparació no puntual de vehicles a la via pública.
- 3) Queda totalment prohibit l'estacionament de vehicles que superin els 3.500 kg en les vies de la ciutat, excepte la zona industrial autoritzada.
- 4) A l'interior del nucli urbà de la ciutat, als vehicles destinats al transport de mercaderies perilloses, tenint aquesta consideració els que transporten les substàncies considerades en la legislació sobre transport de mercaderies perilloses per carretera.
- 5) En aquells llocs que, sense estar inclosos en els apartats anteriors, constitueixin un perill o obstaculitzin greument el trànsit de vianants, vehicles o animals.
- 6) En doble fila, en qualsevol supòsit.
- 7) En els llocs reservats per a càrrega i descàrrega en els dies en què estigui en vigor la reserva.
- 8) En les zones reservades per a estacionament de vehicles de servei públic, organismes oficials, persones de mobilitat reduïda i altres categories d'usuaris.
- 9) En les parades de transport públic.
- 10) Davant de les dependències dels cossos i de les forces de seguretat i sortides de vehicles d'emergència, degudament senyalitzades.
- 11) Davant dels guais correctament senyalitzats, entenent per tals punts els destinats a entrada i sortida de vehicles.





- 12) En els llocs reservats exclusivament per a parada de vehicles.
- 13) En els llocs habilitats com a estacionament amb limitació horària sense l'exhibició en lloc visible del vehicle del distintiu vàlid, o acreditació del pagament de la taxa corresponent, conformement a l'Ordenança fiscal que el reguli; o quan superi el temps màxim d'estacionament autoritzat.
- 14) Quan el vehicle estacionat deixi per a la circulació rodada una amplada lliure inferior a la d'un carril de 3 metres en línia recta, en casos de revolt seran els metres necessaris per a permetre el pas i el gir de tota mena de vehicles.
- 15) En els llocs senyalitzats temporalment per obres, actes públics o manifestacions esportives.
- 16) Davant dels llocs reservats per a contenidors del servei municipal de neteja.
- 17) Damunt les voravies, els passejos i altres zones destinades al pas de vianants, i que impedeixin el pas d'aquests.
- 18) En les vies públiques, els remolcs separats del vehicle tractor.
- 19) Als carrers urbanitzats sense voravies.
- 20) Fora dels límits del perímetre marcat en els estacionaments autoritzats.
- 21) A la calçada de manera diferent de la determinada en el sentit de la via o estacionar el vehicle en el costat esquerre de la calçada amb relació al sentit de la marxa, en via urbana de doble sentit.
- 22) En qualsevol via pública quan el vehicle estigui estacionat i es procedeixi a efectuar activitats com la venda ambulants no autoritzada.
- 23) En qualsevol via pública quan el vehicle estigui estacionat i s'efectuïn operacions com la reparació no puntual de vehicles a la via pública.
- 24) En les zones reservades per a recàrrega de vehicles elèctrics i híbrids, en concret quan no s'estigui utilitzant aquest servei de recàrrega, o excedeixi dels 30 minuts des que va finalitzar.

Article 83. Caravanes, autocaravanes i similars

1. A l'efecte de fomentar el sistema de rotacions i l'esperit d'aquesta ordenança, i seguint amb els criteris i les normes establerts en el nostre ordenament, és que s'ha de regular l'estacionament de caravanes, autocaravanes o similars que es pretenguin utilitzar com a lloc habitable amb una certa vocació de permanència (s'entendrà com a vocació de permanència el fet d'estacionar més de 24 hores en el mateix lloc o menys de 500 metres de distància de canvi d'estacionament), ja que impedeix la lliure circulació, l'ocupació temporal d'aquest espai de manera limitada i rotatiu per altres eventuals usuaris, i dificulta l'equitativa distribució d'aparcaments.
2. Aquests tipus de vehicles no poden romandre estacionats en un mateix punt fix per més de 24 hores, amb el que, una vegada transcorregut el període de temps, haurà de desplaçar-lo, com a mínim, 500 metres del lloc on es trobava estacionat.
3. Està prohibit acampar, per la qual cosa els usuaris d'aquests vehicles no podran instal·lar fora del vehicle mobiliari (taules, cadires, tendal, etc.) que pugui semblar un campament.

Així mateix, per a considerar que aquest tipus de vehicle constitueix un estacionament idèntic al de la resta de vehicles, han de complir-se els següents requisits:

- a) Que el vehicle, amb el motor aturat, només estigui en contacte amb el sòl a través de les rodes (no s'utilitzen les potes estabilitzadores ni qualsevol altre artefacte, llevat de les falques, previstos pel Reglament General de Circulació).
 - b) Que el vehicle no ocupi més superfície que la que ocupa tancat, és a dir, sense el desplegament d'elements projectables, cadires, taules, etc., elements que poden envair una superfície més gran que la delimitada pel perímetre del vehicle, entès aquest com la projecció en planta d'aquest.
 - c) Que el vehicle no emeti cap mena de fluid o sorolls a l'exterior.
4. En tot cas, l'estacionament de més de 48 hores d'aquesta mena de vehicles es podrà realitzar en els llocs públics que es trobin habilitats i autoritzats especialment per l'estacionament de vehicles de grans dimensions.

Article 84. Vehicles de lloguer amb i sense conductor

Es prohibeix estacionar en la via pública els vehicles automòbils, motocicletes, ciclomotors, bicicletes, vehicles de mobilitat personal i qualsevol altre vehicle que hagi de ser objecte de reparacions, exposicions i de lloguer sense conductor.

Els vehicles de lloguer sense conductor, per estar estacionats han de tenir un contracte en vigor o una reserva amb un mínim de 30 minuts d'antelació a la realització d'aquest. D'aquest contracte en vigor, se n'han d'exhibir en un lloc visible les següents dades, a l'efecte de comprovació que, efectivament, compleix el que es disposa per llei: número i duració del contracte (o de la reserva, si escau), amb expressió de les dades d'inici i de finalització, i matrícula del vehicle.

Article 85. Identificació dels vehicles

Cada vehicle de lloguer ha de portar en un lloc completament visible un adhesiu imprès amb les següents dades: denominació i domicili de



l'empresa titular del vehicle, incloent-hi el municipi i el telèfon.

Així mateix, queda prohibit l'aparcament en la via pública dels vehicles de lloguer sense conductor transportats per mitjà de tràilers. Els vehicles s'han d'aparcar directament en els garatges o espais privats de les empreses de lloguer.

Article 86. Estacionament de motocicletes i ciclomotors

Les motocicletes i els ciclomotors s'estacionaran en els espais destinats especialment a aquest efecte, sense que puguin ocupar un espai destinat i delimitat per a una altra mena de vehicle. En el cas que no n'hi hagués, sempre que estigui permès l'estacionament podran estacionar a la calçada al costat de la voravia en forma obliqua a aquesta i ocupant una amplària màxima de 2 metres, de manera que no impedeixi l'accés a altres vehicles o el pas des de la voravia a la calçada.

Les motocicletes i els ciclomotors no podran estacionar de tal manera que impedeixin l'accés a altres vehicles, o obstaculitzin les maniobres d'entrada o sortida de l'estacionament.

No s'autoritza l'estacionament de motocicletes i ciclomotors en estacionaments destinats a bicicletes i viceversa. No es podrà estacionar aquest tipus de vehicles ancorats al mobiliari urbà, ni sobre tapes de registre i serveis. En els espais específicament reservats per a l'estacionament de motocicletes i ciclomotors, queda prohibit l'estacionament de vehicles de quatre rodes, llevat que hi hagi senyalització específica que ho permeti.

Quan no sigui possible l'estacionament en els espais previstos en l'apartat anterior i no estigui prohibit o no hi hagi reserva de càrrega i descàrrega en la calçada per a l'estacionament per a persones amb mobilitat reduïda, zones d'estacionament prohibit i parades de transport públic, podran estacionar en les voravies, les andanes i els passejos de més de tres metres i mig d'amplària, amb les següents condicions:

- a) A una distància de cinquanta centímetres de la vorada.
- b) A dos metres dels límits d'un pas de vianants o d'una parada de transport públic.
- c) Paral·lelament a la vorada, quan les voravies o els passejos tinguin una amplària mínima de 3 metres i es garanteixi l'accessible itinerari per als vianants.
- d) En semi bateria, quan l'amplària de les voreres i dels passejos sigui superior a sis metres.
- f) Accedint a les voreres i als passejos amb el motor parat i sense ocupar el seient. Únicament es podrà utilitzar la força motora per a salvar el desnivell de la vorada, sense que pugui accedir-se pels passos destinats als vianants amb el motor en marxa i assegut en el seient.
- g) En tots els casos, haurà de deixar-se un espai lliure per als vianants de tres metres.

No podran estacionar-se aquest tipus de vehicles en places, zones enjardinades, carrers de prioritat per als vianants o carrers per als vianants, excepte senyalització en contra.

3. L'estacionament de motocicletes i ciclomotors de més de dues rodes es regirà per les normes generals d'estacionament.

Article 87. Infraaccions i sancions relatives a l'estacionament i la parada

Són infraaccions lleus a les normes relatives a l'estacionament i la parada les conductes següents:

1. En tots aquells llocs en els quals així ho estableixi la senyalització existent.
2. On estigui prohibida la parada.
3. En doble fila en qualsevol cas.
4. Quan s'impedeixi la incorporació a la circulació a un altre vehicle degudament parat o estacionat.
5. Quan s'obstaculitzi l'accés de persones a immobles, o s'impedeixi la utilització d'una sortida de vehicles degudament senyalitzada.
6. Quan s'obstaculitzi l'accés a edificis, locals o recintes destinats a espectacles o actes públics, en les hores de celebració d'aquests, i les sortides d'urgència degudament senyalitzades.
7. En els passos de vianants.
8. Damunt i al costat dels refugis, illetes, mitjanes de protecció i altres elements canalitzadors de trànsit.
9. Quan s'impedeixi a altres vehicles un gir autoritzat.
10. En interseccions i, si es dificulta el gir a altres vehicles, també en les seves proximitats.
11. En els llocs on s'impedeixi la visió de senyals de trànsit als usuaris de la via als quals vagin dirigits.
12. En els ponts, passos a nivell, túnels i davall dels passos elevats, excepte senyalització en contra.
13. En els carrils reservats a l'ús exclusiu de bicicletes
14. En les zones destinades per a estacionament i parada d'ús exclusiu de transport urbà.
15. En els revolts o canvis de rasant quan la visibilitat no sigui suficient perquè els altres vehicles puguin depassar sense perill al detingut.
16. Sobre les voravies o en les zones destinades a l'ús exclusiu de vianants, sense perjudici del que es disposa en la present



ordenança.

17. Enmig de la calçada, llevat que estigui expressament autoritzat.
18. A la mateixa altura que un altre vehicle parat devora la vorera contrària o línia horitzontal, si impedeix o dificulta la circulació d'altres usuaris de la via.
19. En les zones senyalitzades per a ús exclusiu de persones amb mobilitat reduïda.
20. Estacionar un vehicle que tingui en qualsevol cas un cartell en què s'anunciï que es ven, tant la d'aquest com de la de qualsevol altre i que es trobi estacionat un altre vehicle amb el mateix cartell a una distància inferior a 25 metres o amb finalitats fonamentalment prioritàries.
21. Estacionar un vehicle des del qual es procedeixi a efectuar activitats com la venda ambulat no autoritzada.
22. La reparació no puntual de vehicles en la via pública.
23. Estacionament de caravanes, d'autocaravanes o similars que es pretenguin utilitzar com a lloc habitable amb una certa vocació de permanència (més de 48 hores dins dels 500 metres del mateix lloc), ja que impedeix la lliure circulació, l'ocupació temporal d'aquest espai de manera limitada i rotativa per a altres eventuals usuaris i dificulta l'equitativa distribució d'aparcaments, excepte en els llocs habilitats a aquest efecte.
24. Estacionar qualsevol classe de vehicles que superin els 3.500 kg en les vies de la ciutat, excepte en zona o zones industrials autoritzades.
25. Estacionar a l'interior del nucli urbà de la ciutat els vehicles destinats al transport de mercaderies perilloses, tenint l'esmentada consideració els que transporten les substàncies previstes en la legislació sobre transport de mercaderies perilloses per carretera.
26. Estacionar en aquells llocs en què, sense estar inclosos en els apartats anteriors, constitueixen un perill o obstaculitzen greument el trànsit de vianants, vehicles o animals.
27. Estacionar un vehicle objecte de reparacions, exposicions i de lloguer amb o sense conductor sense la preceptiva acreditació tal com es recull en aquesta ordenança.
28. En l'interior del nucli urbà de la ciutat, als vehicles destinats al transport de mercaderies perilloses, tenint aquesta consideració els que transporten les substàncies considerades en la legislació sobre transport de mercaderies perilloses per carretera.
29. En aquells llocs que, sense estar inclosos en els apartats anteriors, constitueixen un perill o obstaculitzen greument el trànsit de vianants, vehicles o animals.
30. En els llocs reservats per a càrrega i descàrrega en els dies en què estigui en vigor la reserva.
31. En les zones reservades per a estacionament de vehicles de servei públic, organismes oficials, persones de mobilitat reduïda i altres categories d'usuaris.
32. En les parades de transport públic.
33. Davant les dependències dels cossos i les forces de seguretat i sortides de vehicles d'emergència, degudament senyalitzades.
34. Davant dels guals correctament senyalitzats, entenent per tals punts els destinats a entrada i sortida de vehicles.
35. En els llocs reservats exclusivament per a parada de vehicles.
36. En els llocs habilitats com a estacionament amb limitació horària sense l'exhibició en lloc visible del vehicle del distintiu vàlid, o acreditació del pagament de la taxa corresponent, conformement a l'ordenança fiscal que el reguli; o quan superi el temps màxim d'estacionament autoritzat.
37. Quan el vehicle estacionat deixi per a la circulació rodada una amplada lliure inferior a la d'un carril de 3 metres en línia recta; en casos de revolt seran els metres necessaris per a permetre el pas i el gir de tota mena de vehicles.
38. En els llocs senyalitzats temporalment per obres, actes públics o manifestacions esportives.
39. Davant dels llocs reservats per a contenidors del Servei Municipal de Neteja.
40. Damunt voravies, passejos i altres zones destinades al pas de vianants, i que impedeixin el pas d'aquests.
41. En les vies públiques, els remolcs separats del vehicle tractor.
42. Als carrers urbanitzats sense voravies.
43. Fora dels límits del perímetre marcat en els estacionaments autoritzats.
44. En la calçada de manera diferent de la determinada en el sentit de la via o estacionar el vehicle en el costat esquerre de la calçada amb relació al sentit de la marxa, en via urbana de doble sentit.

Les infraccions lleus referides anteriorment se sancionaran amb multa de 100 euros, que queda reduïda a la meitat, 50 euros, si s'abona en el termini voluntari en l'acte del lliurament de la denúncia o dins del termini de vint dies naturals comptats des de l'endemà de la notificació.

CAPÍTOL II

DEL SERVEI D'ESTACIONAMENT REGULAT I AMB HORARI LIMITAT

Article 88. Estacionament regulat i amb horari limitat. Objecte

L'objecte d'aquest títol és regular l'estacionament de vehicles en les vies públiques amb la finalitat de fer compatible l'equitativa distribució dels aparcaments entre tots els usuaris, i limitar el temps d'estacionament, i l'establiment de mesures per a assegurar-ne el compliment; tot açò amb la finalitat de garantir la rotació dels aparcaments entre tots els potencials usuaris, prestant especial atenció a les necessitats de les

persones amb discapacitat que tenen reduïda la mobilitat i que utilitzen vehicles, amb la finalitat d'afavorir la seva integritat social.

En tractar-se d'un servei públic, tindran dret a la seva utilització les persones que ho desitgin, sense una altra limitació que el compliment de les condicions i obligacions que per a l'usuari s'assenyalen en les presents normes.

Article 89. Prestació del servei

L'Ajuntament podrà assumir la prestació del servei amb personal propi o bé podrà treure'l a concurs, amb un conjunt de normes i plecs aprovats per resolució de l'àrea municipal competent en mobilitat.

Els horaris de funcionament es determinaran en funció de les zones i de la temporada, així com l'abonament de les taxes, sempre en pro del major interès públic de la zona, a fi de fomentar-hi la rotació de vehicles.

Article 90. Zones d'estacionament regulat i amb horari limitat

S'hauran d'establir per l'Ajuntament, seguint els protocols corresponents, les zones i/o àrees afectades en què es divideix, així com els llocs i les vies públiques a les quals aquest servei es refereix.

Les zones de la ciutat en què s'estableix la limitació del temps en l'estacionament es troben recollides en l'Annex VI, mentre no es modifiquin a criteri de l'Ajuntament.

Així mateix, el servei podrà suspendre's durant els períodes o dies en què així ho estableixi l'Ajuntament en funció de la demanda d'estacionaments, obres en la via pública o esdeveniments de caràcter extraordinari.

Article 91. Senyalització de l'estacionament regulat i amb horari limitat

1. Les zones afectades per aquest servei estaran clarament identificades mitjançant senyalització vertical i horitzontal, igual que els aparells expenedors de tiquets.

2. El servei d'ordenació i regulació de l'aparcament estarà en activitat en totes les vies públiques assenyalades en l'article anterior i/o l'Annex VI.

3. Dins la zona d'estacionament regulat hi pot haver zones on estigui permès l'estacionament de bicicletes, ciclomotors i motocicletes de baixa potència (menys de 35 kW o menys de 450 cc) que es trobaran senyalitzades expressament. Aquests vehicles i, per tant, les seves zones específiques són exemptes del pagament de taxa. Però tenen prohibit l'estacionament en la resta de la zona d'estacionament regulat.

4. Dins la zona d'estacionament regulat hi podrà haver zones específiques per motocicletes de gran potència (de 35 kW o més i de 450 cc o més) que estaran subjectes al pagament de la taxa idèntica que un vehicle de 4 rodes o més. En pagar la taxa s'ha d'introduir la matrícula tant a la màquina expenedora com per via APP, per tant, no caldrà que quedi el tiquet visible en el vehicle.

La vigència en cada època de l'any i els horaris respectius hauran de constar en la senyalització vertical, en els mitjans telemàtics i en les màquines expenedores de tiquets, de manera prou visible per a l'usuari.

Article 92. Models oficials de distintius

1. Règim de residents

Tindran la condició de residents les persones físiques, excloses les jurídiques en tot cas, usuàries del servei que tinguin el seu domicili, i que de fet i segons confirma el Padró Municipal, el tinguin de manera efectiva a l'interior de la zona afectada per la present ordenança i que es troben recollides a l'Annex VI, i que siguin titular i/o conductor habitual del vehicle per al qual se sol·licita el distintiu corresponent. Aquest distintiu revestirà la forma recollida a l'annex V.

Els residents perdran aquesta condició en aquells sectors diferents del seu, i en el cas de modificar el seu empadronament en una zona diferent de les afectades per aquesta ordenança, i en aquest cas està obligat a comunicar-ho a l'autoritat competent i entregar la targeta, amb la consegüent infracció i sanció en cas de no fer-ho i continuar amb el seu ús.

Per raons de política de trànsit, l'autoritat municipal podrà establir zones on els residents tinguin el mateix tractament que els no residents o en les quals se'ls limiti el temps d'estacionament.

2. En l'annex V es recullen, a més, la resta de targetes amb les quals es compta en el municipi i que també queden regulades en aquesta ordenança:

2.1 Persones amb mobilitat reduïda (targeta blava)

Es considera que una persona té dificultats de mobilitat quan tingui els requisits que marqui la normativa vigent en matèria de mobilitat reduïda i sempre que compleixi un dels requisits següents:

- a) Que compti amb concurs de tercera persona.
- b) Que tingui un barem de mobilitat reduïda positiu.
- c) Que mostri, en el millor ull, una agudesa visual igual o inferior al 0,1 amb correcció o un camp visual reduït a 10 graus o menys.
- d) Que sigui una figura física o jurídica titular de vehicles destinats de manera exclusiva al transport col·lectiu de persones amb discapacitat.

Així mateix, aquesta targeta d'aparcament permet estacionar en altres zones limitades sempre que no es causi perjudici a altres vehicles o vianants i no suposi un risc per a l'usuari o per als altres.

Els requisits, els drets, les obligacions i sancions per la infracció es troben recollits a l'annex V corresponent, excepte les sancions que estan en el títol corresponent.

2.2 Targeta per a circular dins el barri antic (targeta groga).

Aquesta targeta s'emet per a circular pel barri antic a residents i empreses de repartiment amb una limitació màxima de vehicles d'empresa segons les condicions i requisits que marqui l'annex V de la present ordenança, amb el previ abonament de la taxa corresponent.

2.3 Targeta de transportista (targeta taronja)

Aquesta targeta permet aparcar en els reservats de càrrega i descàrrega als vehicles d'empresa de menys de 3.500 kg, amb el previ abonament de la taxa corresponent; es pot canviar, bé per deterioració d'aquesta, bé per canvi de vehicle per part de l'empresa, segons les condicions i requisits que marqui l'annex V de la present ordenança.

Article 93. Tarifes. Classes de tarifes

1. Les taxes/tarifes a satisfer per l'ús d'aquestes zones d'aparcament seran en tot moment les establertes en la corresponent ordenança fiscal competent que a cada moment tingui aprovada l'Ajuntament, per a l'estacionament de vehicles de motor en la via pública.

Article 94. Pagament de les tarifes: tiquets

L'obligació del pagament de la tarifa per l'usuari es genera en funció de la utilització per aquest del servei que es presta.

En cada zona es fixarà per l'Ajuntament l'horari del servei, durant el qual és obligatori el pagament de la tarifa, que es farà efectiva en el moment d'estacionar el vehicle en els llocs o les vies públiques senyalitzats, mitjançant la provisió, per part de l'usuari, del corresponent tiquet, distintiu o abonament telemàtic.

El conductor, en estacionar el vehicle, es proveirà d'un tiquet d'estacionament regulat de duració determinada, ja sigui en el seu format físic a través de la màquina expenedora, ja sigui a través de sistemes telemàtics habilitats per l'Ajuntament (l'aplicació de telefonia mòbil o similar existent en el moment).

Tant el tiquet com el pagament mitjançant dispositiu constitueixen títol habilitant de comprovant de pagament i temps de l'estacionament. La incorrecta introducció de la matrícula inhabilitarà el correcte estacionament del vehicle.

Per a obtenir el tiquet, és imprescindible introduir la matrícula del vehicle en el parquímetre o dispositiu de pagament electrònic alternatiu, amb el teclat o la targeta. El tiquet, quan no s'hagi adquirit per mitjans electrònics, haurà de ser col·locat en la part interior del parabrisa del vehicle, i fixar-lo convenientment per a evitar-ne la caiguda i de manera que resulti perfectament visible des de l'exterior.

El tiquet, entre altres dades, haurà de reflectir l'hora límit d'estacionament autoritzat, el temps d'estacionament, la data i la matrícula del vehicle.

Del pagament de la tarifa, n'haurà de respondre el conductor i, com a substitut, el propietari del vehicle, entenent per aquest el que figuri com a titular en el Registre d'Inscripció de Permisos de Circulació.

Article 95. Duració

La duració de l'estacionament no podrà excedir de la marcada en el tiquet, i queda subjecte al marcat en les senyalitzacions corresponents segons l'època i la zona en què es trobi.



L'acreditació del temps de duració serà el que determini el tiquet, i es comença el còmput des de la seva adquisició, bé físicament o bé via telemàtica.

En les zones d'estacionament regulat el temps màxim serà l'especificat per a cadascuna d'aquestes segons el que s'estableix en l'annex VI d'aquesta ordenança; i una vegada finalitzat aquest període no pot prorrogar-se en la mateixa zona. S'entendrà com la mateixa zona si el vehicle roman en el mateix lloc o canvia d'estacionament a una distància inferior a 200 metres.

Aquest temps màxim també preval per als vehicles exempts de taxa, com són els vehicles "0" o de persones de mobilitat reduïda; en aquests casos es disposarà la possibilitat de l'expedició d'un tiquet cost zero per al control del màxim de 2 hores, llevat que disposin de les autoritzacions com a residents recollides en l'annex VI d'aquesta ordenança. No afecta els serveis públics o els degudament autoritzats.

Article 96. Control de l'estacionament regulat pel personal auxiliar dels agents de circulació

1. Sense perjudici de les facultats que corresponguin als agents de circulació, l'Ajuntament podrà nomenar personal auxiliar per a controlar l'adequada utilització de les zones d'estacionament regulat i denunciar les conductes contràries a les normes que en regulen la utilització.
2. A més de desenvolupar les funcions de control i denúncia referides en l'apartat anterior, aquest personal auxiliar informará els usuaris sobre el funcionament del servei d'estacionament regulat.
3. Les denúncies formulades pel personal auxiliar, amb les formalitats i els requisits de procediments exigits per la norma, seran utilitzades com a element probatori per a acreditar els fets objecte de les denúncies, sense perjudici de la possibilitat d'incorporar a l'expedient una imatge del vehicle infractor, que permeti avalar la denúncia formulada.

Article 97. Casos de no subjecció i exempcions

No s'aplicarà la tarifa, i en quedaran exempts els vehicles següents:

1. Les motocicletes de baixa potència (menys de 35 Kw o 450 cc), els cicles, ciclomotors de dues rodes i les bicicletes, que sols poden estacionar en les zones habilitades a tal efecte, i no tenen permès fer-ho en la zona d'estacionament regulat. Aquestes zones habilitades es troben exemptes de l'abonament de la taxa corresponent, tal com s'estableix a l'article 91 d'aquesta ordenança.
2. Els estacionats en zones reservades per a la seva categoria o activitat
3. Els vehicles autotaxi que estiguin en servei i el seu conductor present.
4. Els vehicles en servei oficial, externament identificats i que siguin propietat d'organismes de l'Estat, de les comunitats autònomes o de l'Administració local, que estiguin destinats directament i exclusivament a la prestació dels serveis públics de la seva competència i sempre que estiguin realitzant tals serveis.
5. Els vehicles de les representacions diplomàtiques acreditades a Espanya, externament identificats amb plaques de matrícula diplomàtica, a condició de reciprocitat.
6. Els vehicles destinats a l'assistència sanitària que pertanyin als serveis públics d'urgències sanitàries, creu Roja i la resta d'Ambulàncies, sempre que estiguin realitzant serveis d'urgència.
7. Els vehicles destinats al transport de persones de mobilitat reduïda, en els quals s'exhibeixi l'autorització especial corresponent, sempre que estigui transportant el titular d'aquesta autorització.
8. Els vehicles de particulars autoritzats per l'Ajuntament, que en horari laboral es destinin a la realització de serveis públics de la seva competència.
9. Els vehicles amb distintiu ambiental "0" de color blau atorgat per la DGT o equivalent.

Article 98. Infraccions i sancions de l'estacionament regulat i amb horari limitat

1. Constitueixen infracció durant l'horari d'activitat de la limitació de l'estacionament, considerant-se com a estacionament en lloc prohibit:
 - a. L'estacionament sense el tiquet corresponent a la taxa/tarifa establerta o no col·locar-lo de manera que siguin totalment visibles des de l'exterior del vehicle la matrícula i l'hora del títol habilitant o amb la matrícula errònia.
 - b. L'estacionament depassant el temps indicat en el tiquet.
 - c. Utilitzar un tiquet corresponent a una tarifa diferent de la zona on es troba el vehicle estacionat.
 - d. L'estacionament fora del perímetre assenyalat en la calçada com a plaça d'estacionament.
 - e. Romandre estacionat durant més temps del permès a la zona regulada de l'annex IV en una mateixa zona (menys de 200 metres entre diferents estacionaments correlatius en el temps).
 - f. Estacionar en un carrer de resident sense tenir exposat el distintiu que l'acrediti per a fer-lo o que, tenint el distintiu, estacioni en zona resident diferent de la que té assignada.
 - g. No coincidir la matrícula del vehicle amb la impresa a la targeta de resident.
 - h. Usar una targeta de resident o tiquet falsificat/manipulat, o caducat.
 - i. L'estacionament de vehicles de dues rodes o qualsevol vehicle al qual li manqui la matrícula.



- j. Ús de targetes de residents en la seva zona que no es corresponen amb el vehicle autoritzat en aquestes.
- k. L'ús de la targeta d'aparcament per a persones amb mobilitat reduïda o distintiu especial, per a l'estacionament d'un vehicle que no s'està utilitzant per al transport de la persona amb mobilitat reduïda.
- m. L'estacionament de motocicletes, cicles, ciclomotors i bicicletes en aquelles zones amb estacionament regulat en superfície que no estiguin habilitades per a ells.
- n. L'estacionament de vehicles de més de set metres de longitud en les zones d'estacionament regulat o residents.
- ñ. No col·locar en lloc ben visible, en el quadre de comandament del vehicle, el tiquet, distintiu o l'autorització especial per a persona amb mobilitat reduïda o vehicle elèctric.

Les ordenances actuals determinen que aquestes infraccions lleus referides anteriorment se sancionaran amb multa de 80 euros, que queda reduïda a la meitat (40 euros) si s'abona en el termini voluntari en l'acte del lliurament de la denúncia o dins del termini de vint dies naturals comptats des de l'endemà de la seva notificació.

3. Les sancions corresponents a les infraccions previstes en els apartats a i b podran beneficiar-se d'un prepagament especialment reduït de la denúncia, sempre que: no se superi com a màxim una hora posterior a l'hora de la formulació de la denúncia, amb el pagament previ de la taxa indicada en la corresponent ordenança fiscal competent.

L'Ajuntament podrà establir la possibilitat d'anul·lació de la denúncia formulada pels controladors o agents de mobilitat mitjançant l'obtenció de tiquet especial a aquest efecte per la quantia i els límits que s'acordin, sempre que es realitzi en l'hora següent a la finalització del temps abonat segons el tiquet.

Les infraccions a les quals es refereix aquest article seran denunciades, bé pels controladors dels estacionaments o pels agents de la Policia Municipal, en la mateixa via pública o en les oficines municipals. A aquest efecte, els controladors, sempre que açò sigui possible, sol·licitaran l'auxili i la col·laboració de la Policia Municipal, que estarà obligada a prestar-los.

Article 99. Immobilitzacions i retirada de vehicles de l'estacionament regulat i amb horari limitat

1. Es pot procedir a la retirada del vehicle de la via pública i al trasllat al dipòsit municipal, quan sigui denunciada pels agents de circulació alguna de les infraccions establertes en aquesta ordenança relatives a l'estacionament regulat i amb horari limitat, per considerar que causa greus perturbacions al funcionament d'aquest servei públic quan no disposi de tiquet o aquest no s'exhibeixi correctament, o superi el temps estipulat, i en els dos casos passin més de 2 hores des de la denúncia si, havent corregit la situació el conductor del vehicle, determinant que per a l'organisme municipal competent en l'àmbit de la mobilitat es podrà recuperar la lliure disponibilitat de l'espai públic indègudament ocupat.

Quan no sigui procedent la immobilització o la retirada del vehicle, es podrà anul·lar la denúncia formulada si, en el termini màxim d'una hora, a comptar des de la notificació de la denúncia, el denunciant adquireix el tiquet d'anul·lació de denúncia per l'import previst en les tarifes, i entregar-lo al vigilant corresponent o en la bústia situada en el terminal mateix del parquímetre, o bé telemàticament.

2. La prestació del servei de retirada de la via pública, així com l'estada d'aquest en el dipòsit municipal de vehicles, meritarà les taxes corresponents previstes en l'ordenança fiscal competent, a aquest efecte, i de les quals aquestes hauran de ser satisfetes abans de la devolució del vehicle.

CAPÍTOL III

DE LES AUTORITZACIONS I RESERVES PER A ENTRADA I SORTIDA DE VEHICLES

Article 100. Norma general de les autoritzacions i reserves per a entrada i sortida de vehicles

Està subjecte a autorització municipal l'accés de vehicles a l'interior d'immobles quan sigui necessari creuar voravies o altres béns de domini i ús públic o que suposi un ús privatiu o una especial restricció de l'ús que correspongui a tots els ciutadans respecte a tots els béns o impedeixi l'estacionament o la parada d'altres vehicles en el front pel qual es realitza l'accés.

Article 101. Tipus de guals

1. No es podran concedir llicència de gual a aquells immobles en els quals, per les seves característiques físiques o per les mateixes característiques específiques de la via, no es permeti o es dificulti l'accés a aquest, tot açò amb la finalitat de no entorpir la circulació rodada en la via.

2. En els accessos a immobles situats en vies urbanes on l'amplada de via sigui petita i no permeti l'entrada i la sortida de vehicles amb un gir de volant, com a norma general, no es permetrà que per aquest motiu es prohibeixi l'estacionament en el costat oposat de la calçada. Només



en casos excepcionals en què l'ús d'aquesta reserva doble de la via sigui beneficiosa per a l'interès general es podrà optar per a aquesta opció mitjançant el preceptiu informe tècnic justificatiu per part de l'autoritat municipal.

3. En aquells edificis que tinguin més d'una entrada i/o sortida que pertanyi al mateix titular, s'expediran, a sol·licitud de l'interessat, tantes plaques de senyalització numerades com es necessiten, amb el previ abonament de la taxa corresponent, juntament amb la senyalització en la via pública, que consistirà a pintar per part de l'Ajuntament sobre la calçada, i en la longitud autoritzada, una línia de color groc de 20 cm d'ample.

L'abonament de la taxa d'aquest supòsit concret quedarà regulat en la corresponent ordenança fiscal.

4. Tipus de guals:

A) Permanents

1. Els guals permanents permeten l'entrada i la sortida de vehicles durant les 24 hores del dia i no hi podrà estacionar cap vehicle.
2. L'import de la quota varia segons el llarg de la porta d'accés a l'any i el tipus de vehicle al qual es destini: servei públic o particular
3. Les quotes a exigir per aquest concepte s'estableix mitjançant una ordenança fiscal aprovada a aquest efecte

B) Laborals

1. S'atorga a les activitats següents:
 - Tallers amb capacitat igual o inferior a 10 vehicles o que, tot i que, tenint una capacitat superior, no quedi justificat que donen un servei permanent d'urgència.
 - Obres de construcció, demolició, reforma i reparació d'edificis.
 - Magatzems d'activitats comercials.
 - Concessionaris d'automòbils, compravenda de vehicles usats i lloguer sense conductor.
 - Altres activitats de característiques anàlogues.
2. L'horari laboral s'establirà amb caràcter general de 8.00 a 20.30 h, i durant aquest horari no s'hi podrà estacionar davant, amb l'excepció dels diumenges i festius, quan l'estacionament és lliure. Excepcionalment, poden concedir-se horaris especials en funció de les necessitats empresarials degudament acreditades.
3. L'import de la quota varia segons el llarg de la porta d'accés a l'any i del tipus de vehicle de què es tracti.
4. Les quotes a exigir per aquest concepte s'estableixen mitjançant una ordenança fiscal aprovada a aquest efecte

C) Nocturns:

1. S'atorga gual nocturn en els supòsits que es demandi en aquesta modalitat
2. L'horari s'establirà de 20.00 a 9.00 h de l'endemà i durant tots els dies de la setmana, i s'hi prohibeix durant aquest horari l'estacionament de vehicles.
3. L'import de la quota varia segons el llarg de la porta d'accés a l'any i del tipus de vehicle de què es tracti.
4. Les quotes a exigir per aquest concepte s'estableixen mitjançant una ordenança fiscal aprovada a aquest efecte

Article 102. Tramitació en les reserves per a entrada i sortida de vehicles

1. L'expedient de concessió d'entrada i de sortida de vehicles podrà iniciar-se d'ofici o amb la petició prèvia dels interessats.
2. L'autorització d'entrada de vehicles serà concedida per l'organisme municipal competent en l'àmbit de la mobilitat, amb els informes previs de la Policia Local o la secció tècnica.
3. La sol·licitud d'autorització d'entrada i de sortida de vehicles podrà ser sol·licitada pels propietaris i els posseïdors legítims dels immobles als quals se'ls permeti l'accés, així com als promotors o contractistes en els supòsits d'obres.
4. Per a la tramitació dels guals s'ha d'emplenar la instància normalitzada corresponent que es troba en el portal web de la Policia Local i en el web de l'Ajuntament de Ciutadella, i acompanyar aquesta instància de la documentació sol·licitada a aquest efecte, que apareix recollida en l'esmentada instància.
5. Els guals poden ser de nova petició o, en el cas que es vulgui modificar la modalitat del ja existent, s'haurà de donar de baixa el gual que es tingui en aquell moment i donar d'alta posteriorment la modalitat triada, amb el cost i les taxes corresponents.
6. Una vegada tramitada la instància es concedirà una senyalització vertical consistent en una placa numerada amb el previ abonament de la taxa corresponent; i la persona sol·licitant haurà de col·locar-la en un lloc visible a l'entrada de l'immoble (porta, façana), juntament amb una senyalització en la via pública que consistirà a pintar per part de l'Ajuntament sobre la calçada, i en la longitud autoritzada, una línia de color groc de 20 cm d'ample.
7. Aquest gual prohibeix l'estacionament de qualsevol vehicle davant de l'entrada i la sortida de vehicles, fins i tot el del propietari o usuari de l'immoble, excepte en els supòsits de parada amb el conductor dins del vehicle.



8. El pagament del tribut es farà efectiu en un únic pagament anual.

9. La llicència s'entendrà prorrogada anualment si abans del dia 31 de desembre de cada any el titular d'aquesta no sol·licita, per escrit, la baixa de l'Ajuntament.

Article 103. Obligacions del titular del gual

Al titular del gual li seran aplicables les obligacions següents:

- a) La neteja dels accessos a l'immoble de greix, olis o d'altres elements produïts a conseqüència de l'entrada i la sortida de vehicles.
- b) L'adquisició i el manteniment en bon estat del senyal de gual aprovada i facilitada per l'Ajuntament, que haurà d'estar obligatòriament numerada, amb el senyal de trànsit d'estacionament prohibit, amb la inscripció de "gual" i el qualificatiu que correspongui en cada cas (permanent o amb horari, amb indicació expressa d'aquest).
En cas de pèrdua o deterioració important, haurà de sol·licitar noves plaques de gual i abonar el tribut quan correspongui. Així mateix, no es permet col·locar plaques de gual diferents de les autoritzades per l'Ajuntament.
- c) Col·locar el senyal de gual permanent en zona visible de la porta d'entrada o de sortida de l'immoble, preferentment en el lateral dret o, en defecte d'açò, en la zona central superior de la façana de la porta. Excepcionalment, en aquells immobles amb accessos de llarg recorregut, es permetrà que es col·loqui en barra vertical.
- d) No es permet rebaixar les voreres per a facilitar l'accés de vehicles, sinó que seran els tècnics municipals els encarregats d'indicar el sistema a practicar per a facilitar l'accés de vehicles i consistirà, normalment, a bisellar les voreres. En el cas que es necessiti realitzar i s'aprovi l'obra d'adaptació del gual, hi haurà de demanar-se el corresponent permís d'obra i les despeses que s'ocasioni tant per la senyalització com per l'obra necessària; i serà a compte del sol·licitant, que estarà obligat a mantenir la senyalització vertical en les degudes condicions.

Article 104. Desperfectes en les voravies per l'entrada i la sortida de vehicles

Els desperfectes ocasionats en voreres i calçades amb motiu de l'ús especial que comporta l'entrada i la sortida de vehicles en ocasió del gual concedit serà responsabilitat dels titulars, que estaran obligats a la reparació a requeriment de l'autoritat competent i dins del termini que a aquest efecte atorgui. L'incompliment donarà lloc a l'execució forçosa en els termes regulats en la Llei 39/2015, d'1 d'octubre, de règim jurídic de les administracions públiques i del procediment administratiu comú.

Article 105. Suspensió i revocació d'autoritzacions en les reserves per a entrades i sortides de vehicles

1. L'Ajuntament podrà suspendre, per raons del trànsit, obres en via pública o altres circumstàncies extraordinàries, els efectes de l'autorització amb caràcter temporal.
2. Són causa de revocació de les autoritzacions per part de l'òrgan que les va dictar:
 - a) Per ser destinades a fins diferents per als quals van ser atorgades, així com no notificar el canvi d'ús de garatge a local o immoble.
 - b) Per haver desaparegut les causes o circumstàncies que van donar lloc al seu atorgament.
 - c) Per no abonar la taxa anual corresponent.
 - d) Per no tenir la senyalització adequada.
 - e) Per les causes motivades relatives al trànsit o circumstàncies de la via pública.
 - f) Per col·locar cadenes o elements físics d'abalisament en els accessos i les sortides dels locals destinats a garatges sense la prèvia autorització municipal.
3. La revocació donarà lloc a l'obligació del titular de retirar la senyalització, reparar la vorada de la voravia al seu estat inicial i entregar la placa identificativa a l'Ajuntament. Les despeses són a càrrec del titular del gual.

Article 106. Supressió de la senyalització en els supòsits de baixa o d'anul·lació de la reserva per a entrada i sortida de vehicles

1. Quan se sol·liciti la baixa o l'anul·lació de l'autorització d'entrada de vehicles que s'havia gaudit per deixar d'usar el local com a aparcament, s'haurà de suprimir tota la senyalització indicativa de l'existència de l'entrada, reparació de la vorada i de la voravia a l'estat inicial i lliurament de la placa identificativa a l'Ajuntament. Les despeses van a càrrec del titular del gual.
2. Amb la prèvia comprovació del compliment d'aquests requisits per l'Ajuntament, es procedirà a la concessió de la baixa sol·licitada.

Article 107. Infraccions i sancions relatives a les reserves per a entrada i sortida de vehicles

Són infraccions lleus a les normes relatives al gual les següents conductes:

- a) Estacionar davant d'un gual permanent, impedit o dificultant l'entrada o la sortida de vehicles.



- b) Estacionar davant d'un gual laboral, impedit o dificultant l'entrada o la sortida de vehicles.
- c) Estacionar davant d'un gual nocturn, impedit o dificultant l'entrada o la sortida de vehicles.
- d) No mantenir, el titular del gual, la neteja dels accessos a l'immoble de greix, olis o altres elements produïts a conseqüència de l'entrada i la sortida de vehicles.
- e) Col·locar un senyal de gual diferent del senyal de gual aprovat per l'Ajuntament.
- f) Tenir el senyal de l'Ajuntament sense haver abonat la taxa anual corresponent.
- g) Col·locar rampes ocupant la calçada.

Les infraccions lleus referides anteriorment se sancionaran amb multa de 100 euros, que queda reduïda a la meitat (50 euros) si s'abona en el termini voluntari en l'acte del lliurament de la denúncia o dins del termini de vint dies naturals comptats des de l'endemà de la seva notificació.

TÍTOL IX **ÚS I ACTIVITATS DE LA VIA PÚBLICA**

CAPÍTOL I **NORMES GENERALS**

Article 108. Autorització

1. L'ocupació del domini públic per causa d'activitats o instal·lacions requerirà, amb caràcter general, la prèvia obtenció d'autorització, tant si incideix en via pública de titularitat municipal com en aquells casos de titularitat d'altres administracions.
2. Els serveis públics que desenvolupen la seva comesa en les vies públiques i suposen una obstaculització a la fluïdesa del trànsit rodat hauran de dur-se a terme dins de l'horari i en les condicions a aquest efecte fixades per l'Ajuntament.

Article 109. Condicions generals

1. L'autorització a què es refereix l'article anterior contindrà les condicions de l'ocupació o ús, la seva duració, l'horari, els itineraris en el seu cas, mesures de precaució, senyalització corresponent i forma de col·locació, així com les altres mesures a adoptar a conseqüència de l'activitat a realitzar.
2. L'autorització atorgada obliga els titulars a mantenir en perfecte estat de salubritat i higiene la zona que es pretén ocupar, així com a reparar el paviment i els desperfectes ocasionats a conseqüència de l'ocupació o l'activitat desenvolupada.
3. L'autorització es concedeix en precari i no crea cap dret a favor del seu titular, per la qual cosa podrà ser revocada lliurement per l'Administració Municipal quan les circumstàncies del trànsit o altres d'anàloga naturalesa així ho aconsellin.

Article 110. Reserva d'espai i ocupacions de la via pública

Tant la concessió de reserves d'espai com l'ocupació de la via pública bé de manera permanent o no, fins i tot si es tracta d'ocupacions auxiliars d'obres, requerirà amb caràcter general la concessió de l'oportuna llicència o autorització. Aquesta es concedirà a instàncies de part mitjançant escrit presentat en els termes i conformement als procediments establerts legalment i acompanyat dels documents que en cada cas es determinen per l'òrgan competent.

Article 111. Reserva d'aparcament

1. S'entén com a reserva d'aparcament en la via pública la senyalització d'un espai en el qual es prohibeix l'estacionament de vehicles en determinat període temporal, permetent-se exclusivament algunes excepcions a vehicles determinats a efectes a la concessió de la reserva.
2. S'hauran de sol·licitar mitjançant instància normalitzada per la persona física o jurídica interessada, acompanyada de la documentació que motivi el dret o la necessitat, i no podrà utilitzar-se per a fins diferents per a la qual va ser concedida. En general, seran concedides durant el temps de funcionament del local, del servei o de l'activitat que la motiva.

Article 112. Baixa de les reserves a iniciativa privada

Les reserves d'estacionament autoritzades podran ser donades de baixa, segons les previsions següents:

- a) A petició de l'interessat.
- b) Per revocació mitjançant resolució per canvi de circumstàncies en l'ordenació del trànsit i aparcament o per raons d'interès general,



sense que el titular de la reserva tingui dret a cap indemnització. La baixa té efectes tributaris des del dia en què es comprovi per l'Ajuntament la retirada i esborrat de la senyalització, i, si escau, la reposició del paviment a l'estat original.

Quan es produeixi un canvi de titularitat de la reserva, o se sol·licitin canvis d'horaris i/o dimensions de la reserva. O canvi de situació, el tràmit serà igual al de la primera sol·licitud, sent obligació dels adjudicataris de l'autorització comunicar a l'Ajuntament qualsevol d'aquestes circumstàncies.

Article 113. Reserves per a serveis públics i per a mobilitat específica

El departament de mobilitat competent, per pròpia iniciativa o prèvia sol·licitud, podrà establir reserves d'aparcament per a facilitar la parada o l'estacionament per als serveis públics i millorar la mobilitat i la seguretat urbanes, entre altres supòsits:

- a) Reserves d'espai per a estacionament d'autoritats o de vehicles oficials.
- b) Reserves d'estacionament per raons de seguretat pública i protecció civil.
- c) Reserves d'espai per a centres sanitaris.
- d) Reserves d'espai per a la parada del transport escolar o d'empresa.
- e) Reserves d'espai per al transport públic urbà.
- f) Reserves d'espai per a les parades de taxis.
- g) Reserves d'espai per a centres públics de gran concurrència de persones i/o vehicles.
- h) Reserves d'espai per a la parada i l'estacionament de persones amb mobilitat reduïda.
- i) Reserves d'espai de gran concurrència de persones

CAPÍTOL II

Secció I TALLS DE TRÀNSIT

Article 114. Autorització

No podrà realitzar-se cap tall de trànsit rodat sense comptar amb la preceptiva autorització municipal, la qual recollirà les condicions en les quals haurà de desenvolupar-se. L'Ajuntament podrà aprovar models formalitzats de l'autorització que podran incloure les condicions generals i particulars, així com la documentació necessària per a tramitar-ho. La sol·licitud d'autorització haurà de presentar-se amb suficient antelació, excepte en casos excepcionals. Les autoritzacions concedides en precari podran ser revocades sense dret a indemnització.

Article 115. Supòsits de talls de trànsit rodat

En el cas que fos necessari realitzar talls puntuals de trànsit rodat en la via pública, per motius diferents de la càrrega i descàrrega de materials per a l'obra, i que no es deriven d'una mudança o d'esdeveniments regulats en aquest títol, s'haurà de sol·licitar autorització per a açò, a la qual li serà aplicable el que es preveu en els articles anteriors, amb l'excepció de presentar la llicència d'obres o, si escau, declaració responsable si així es considera.

Seràn objecte d'autorització especial els talls de trànsit que impliquen el desallotjament d'aparcaments, l'ocupació de zona blava o que afecten els comerciants.

Secció II OBRES I INTERVENCIÓ EN LA VIA PÚBLICA

Article 116. Tall de trànsit amb motiu d'obres i la seva execució

La corresponent autorització serà sol·licitada mitjançant escrit pel titular de la llicència d'obra, sigui municipal o no, única persona a la qual se li podrà concedir l'autorització, amb la documentació que se sol·licita en les condicions fixades sobre aquest tema en els corresponents plecs de condicions tècniques i llicències municipals, així com en els plans de seguretat. En qualsevol cas, les obres que es pretenguin realitzar en les vies públiques i que suposen ocupació de calçada necessitaran informe previ favorable de l'Ajuntament.

Article 117. Senyalització i protecció

1. En els plecs de condicions tècniques de seguretat i llicències municipals es determinaran les mesures mínimes de protecció i senyalització a adoptar, sense perjudici de les quals, si escau, pugui establir l'Ajuntament, en funció de les diferents circumstàncies sobrevingudes durant



l'execució d'aquestes.

2. El manteniment i el correcte funcionament dels acotaments i la senyalització, així com la reposició dels senyals anteriorment existents, una vegada finalitzades les obres, seran executades pel titular de la llicència i al seu cost.
3. La part de la calçada apta per a estacionar i que hagi de ser afectada haurà de senyalitzar-se amb 48 hores d'antelació al començament de l'execució de les obres, llevat que, per raons d'urgència, es redueixi aquest termini.
4. La reparació d'avaries urgents, definides com aquelles que, en cas de no ser reparades de manera immediata, poden produir greus danys en la integritat de béns o persones, seran executades amb la prèvia comunicació a l'àrea d'agents de circulació, qui ordenarà l'adopció de les mesures de protecció i senyalització pertinents; tot açò sense perjudici que la realització d'aquestes obres sigui posada en coneixement de l'Ajuntament, com més prest millor. No tindran la consideració de reparacions urgents aquelles intervencions que poden qualificar-se de manteniment, reposició o reparació ordinària, no produeixen danys en la integritat de béns o persones, o poden ser previstes o programades amb antelació suficient.
5. Quan, per raons d'urgència degudament justificada, hagin de realitzar-se obres o reparacions, i en els supòsits d'aquells vehicles que es trobessin degudament estacionats en el lloc amb anterioritat a la col·locació de la senyalització de les obres i no s'hagi pogut contactar amb els seus propietaris, es procedirà a moure'ls al lloc de la via més pròxima i solament en cas excepcional es traslladarà al dipòsit municipal de vehicles, sense que es pugui percebre cap quantitat per les taxes reportades. Procedirà així mateix el moviment de vehicles al lloc més pròxim possible de la via, i en cas d'impossibilitat, a la retirada immediata, amb càrrec a l'Ajuntament.
6. Els talls, les rases, bastides, sitges, grues, muntacàrregues i els elements afins que limiten l'accessibilitat de tot espai lliure d'ús públic hauran de protegir-se de manera que es garanteixi la seguretat del trànsit rodat i per als vianants. En qualsevol cas, s'hauran de respectar les condicions que per a aquestes instal·lacions determina la normativa d'accessibilitat vigent.

Secció III

OBSTACLES EN LA VIA PÚBLICA

Article 118. Norma general

Es prohibeix la col·locació en la via pública de qualsevol obstacle o objecte que pugui dificultar la circulació de vianants o vehicles o que impedeixi la visibilitat de les senyalitzacions de trànsit.

Article 119. Autorització i senyalització

Si és imprescindible la instal·lació de qualsevol impediment en la via pública, serà necessària la prèvia obtenció d'autorització municipal i, a més, haurà de ser degudament protegit, senyalitzat i, en hores nocturnes, il·luminat, per a garantir la seguretat dels usuaris de la via pública.

Article 120. Retirada d'elements i objectes de la via pública

1. L'Ajuntament podrà requerir als responsables de la instal·lació dels elements o objectes la retirada immediata d'aquests, o bé dur-la a terme subsidiàriament amb els serveis municipals pertinents o amb una empresa contractada a aquest efecte, quan:
 - a) no s'hagi obtingut la corresponent autorització municipal;
 - b) s'incomplixin les condicions fixades a l'autorització;
 - c) s'hagin extingit les circumstàncies que van motivar la col·locació de l'obstacle o objecte;
 - d) causin perjudici o produeixin risc a la circulació de persones o vehicles.
2. Les despeses que es produeixen per la retirada de l'objecte aniran a càrrec del titular o responsable de la col·locació, sense perjudici de les sancions que puguin correspondre.
3. Procedirà així mateix el moviment o la retirada d'obstacles, amb càrrec a l'Ajuntament, quan resulti necessari per raons de seguretat o higienicosanitàries, així com quan ho requereixi la realització d'obres urgents, la celebració d'espectacles, el pas de comitives degudament autoritzades i altres supòsits anàlegs que justifiquin tal mesura.



Secció IV
CONTENIDORS PER A SAQUES I ENDERROCS

Article 121. Conceptes

1. Són contenidors per a obres els recipients normalitzats, especialment dissenyats per a ser carregats i descarregats sobre vehicles de transport especial i destinat a la recollida de materials residuals, principalment enderrocs d'obres.
2. Són saques d'enderrocs els recipients normalitzats no rígids, amb capacitat inferior a un metre cúbic.

Article 122. Autorització

1. La col·locació de contenidors per a obres i saques d'enderrocs està subjecta a la prèvia obtenció d'autorització municipal, que en cap cas no s'atorgarà si les condicions de la xarxa viària no ho permeten o si no es disposa de la corresponent llicència per a l'execució d'obres.
2. La col·locació de contenidors i saques podrà portar aparellada l'exigència de la prèvia constitució o el dipòsit de garantia que asseguri la reparació dels danys que poguessin causar-se a l'espai públic.
3. Els contenidors i les saques situats dins d'un recinte d'una obra, ja autoritzat, no requeriran autorització.

Article 123. Condicions i instal·lació de contenidors per a obres i saques

1. Els contenidors i les saques hauran d'estar degudament acreditats per a la seva posada en funcionament, complir les condicions tècniques que siguin fixades per l'Ajuntament en la corresponent autorització, atenent el seu emplaçament, i hauran de trobar-se en perfecte estat estètic, de neteja i decor.
2. Els contenidors i les saques hauran de presentar a la part exterior de manera perfectament visible i prou resistent les dades següents: nom o raó social i telèfon de la propietat o de l'empresa responsable i el número d'identificació del contenidor o de la saca.
3. Una còpia del document acreditatiu de l'autorització romandrà exposat en contenidor mateix o a la saca, i a la façana de l'immoble, del portal o de la llotja on es duen a terme les obres.
4. Els contenidors i les saques hauran d'estar pintats de colors que en destaquin la visibilitat i hauran de tenir en els angles superiors una franja reflectora de 40 x 10 centímetres en cada costat.
5. Quan el contenidor o la saca hagi de romandre a la via pública durant la nit, i en el cas que així s'indiqui a l'autorització corresponent, haurà de dur incorporats senyals reflectors o lluminosos suficients per a fer-los identificables, sense perjudici de l'estipulat en les normes de seguretat viària.
6. Els contenidors i les saques hauran de ser mantinguts sempre en perfecte estat de neteja, conservació i òptimes condicions de visibilitat.
7. El contenidor o la saca haurà d'estar perfectament barrats, excepte pel costat on es dipositen els enderrocs durant l'horari de treball; fora d'aquest horari haurà d'estar barrat íntegrament.

Article 124. Col·locació i retirada de contenidors per a obres i saques

1. Les operacions de col·locació i retirada dels contenidors i de les saques hauran de realitzar-se de manera que no obstrueixin totalment ni parcialment la circulació per als vianants i la rodada. Aquestes operacions comprenen la realització de la reserva especial d'aparcament o estacionament que calgui realitzar-se.
2. La sol·licitud de contenidors o saques haurà de senyalitzar-se amb una antelació mínima de 48 hores de la data de la col·locació.
3. L'autorització donarà dret, mentre en duri la vigència, a col·locar i retirar el contenidor o la saca les vegades que sigui necessària per raó dels successius ompliments.
4. Els elements de contenció seran retirats de la via pública:
 - a) En expirar el temps de l'autorització que doni cobertura a la instal·lació
 - b) Quan hi hagi raons d'interès públic, amb el previ requeriment de l'autoritat municipal
 - c) Quan estiguin plens, per a realitzar-ne el buidatge.
5. Per a una mateixa obra no s'emprarà simultàniament més d'un contenidor o saca.



6 En retirar-se el contenidor o la saca, haurà de deixar-se en perfectes condicions de neteja, ordre i estètica la superfície de la via afectada per la seva ocupació. El titular de l'autorització serà responsable de l'estat de la via pública, així com dels danys que s'hi hagin causat.

Article 125. Ubicació en la via pública

1. Els contenidors o les saques se situaran, si fos possible, a l'interior de la zona tancada d'obres. En cas que no sigui possible col·locar-les dins de l'obra, podran situar-se en calçades on estigui permès l'estacionament, dins de la zona d'estacionament.

2. En tot cas, en col·locar-les hauran d'observar-se les prescripcions següents:

- a) S'hauran de situar preferentment davant de l'obra a la qual serveixen o tan a prop com sigui possible.
- b) S'hauran de col·locar de manera que no impedeixin la visibilitat dels vehicles, especialment en els encreuaments, respectant les distàncies establertes per als estacionaments pel Reglament general de circulació.
- c) No podran situar-se en els passos de vianants ni davant d'aquests o dels guals i rebaixos per a persones amb discapacitat, excepte quan aquestes reserves hagin estat sol·licitades per la mateixa obra.
- d) En cap cas els contenidors no podran ser col·locats totalment ni parcialment damunt les tapes d'accés als serveis públics, sobre boques d'incendi, escocells dels arbres ni, en general, damunt cap element urbanístic la utilització del qual pogués ser dificultada en circumstàncies normals o en cas d'emergència.
- e) S'hauran de col·locar, en tot cas, de manera que el costat més llarg estigui situat en sentit paral·lel a la vorera o a la línia de la façana, excepte en aquells trams que tinguin estacionament en bateria, en els quals es guardarà l'alineació.
- f) Hauran de separar-se 0,20 metres de la voravia, de manera que no impedeixin el pas de les aigües superficials fins a l'embornal més pròxim.
- g) Hauran d'estar perfectament barrats, excepte pel costat on es dipositen els enderrocs durant l'horari de treball; fora d'aquest horari hauran d'estar barrats íntegrament.

3. La instal·lació de saques damunt voravies i espais per als vianants podrà autoritzar-se quan es quedi una zona lliure de pas d'1,80 metres, com a mínim, sempre que la retirada de les saques no sigui susceptible de causar danys en el paviment.

4. Excepcionalment, podrà autoritzar-se la col·locació de contenidors damunt voravies i espais per als vianants quan les circumstàncies del trànsit rodat i per als vianants així ho aconsellin, i en aquest cas s'adoptaran les mesures oportunes de protecció del paviment. S'alçarà, a aquest efecte, acta de comprovació de l'estat del paviment, acompanyada d'informe fotogràfic. Si es considera, s'exigirà garantia mitjançant fiança.

5. En qualsevol cas, s'hauran de respectar les condicions que determini la normativa d'accessibilitat vigent.

Article 126. Ús del contenidor per a obres o saca

1. Els contenidors i les saques només podran ser utilitzats per al fi autoritzat
2. Els contenidors i les saques hauran d'utilitzar-se o manipular-se de manera que el seu contingut no s'aboqui a la via pública i no pugui ser alçat o escampat pel vent.
3. En cap cas el contingut de materials dipositats en els contenidors o saques no podrà excedir el nivell marcat com a límit superior, i es prohibeix la utilització d'elements addicionals que n'augmentin la dimensió o capacitat de càrrega.
4. Una vegada plens els contenidors i les saques, s'hauran de tapar immediatament i adequadament, de manera que no es produeixin abocaments de materials residuals a l'exterior.
5. Igualment, és obligatori tapar els elements de contenció en finalitzar l'horari de treball i durant el temps en què no sigui objecte d'utilització.

Secció V

ALTRES ELEMENTS AUXILIARS D'OBRA

Article 127. Casetes d'obres

1. Amb caràcter general, la col·locació de casetes d'obres s'haurà de realitzar dins del recinte de l'obra.
2. Excepcionalment, podrà autoritzar-se la col·locació de casetes fora dels recintes d'obra, per a facilitar-ne l'execució.



3. La caseta d'obres s'utilitzarà tant com a vestuari del personal operari com per a la guarda de material i eines, quan les obres es refereixin, principalment, a elements comuns de propietats horitzontals, com ara teulades, façanes, instal·lació i substitució d'ascensors, i ho sol·liciti bé la persona titular de la llicència d'obres o bé la comunitat de propietaris per compte de la presidència, amb completa i suficient acreditació de la impossibilitat de situar tal recinte dins la propietat corresponent a la comunitat interessada, com és el portal, el pati o qualsevol altre element comú.
4. L'autorització s'atorgarà prèviament a l'acreditació de l'obtenció de la corresponent llicència d'obres i per un període mai superior al termini autoritzat per a l'execució d'aquestes.
5. Haurà d'abonar-se la taxa corresponent per a l'ocupació de l'espai públic.

Secció VI

MUDANCES I RESERVA D'ESPAI

Article 128. Autorització i senyalització

1. Les operacions de mudances en la via pública fora de les zones senyalitzades per a reserva de càrrega i descàrrega requeriran autorització municipal prèvia, que determinarà els condicionants que hagin de complir-se.
2. La sol·licitud haurà de fer-se amb 72 hores d'antelació i obtenir la corresponent autorització municipal, que haurà de dirigir-se a l'Àrea de Seguretat i Policia Local, i s'hauran d'observar en tot cas les normes de circulació.
3. La senyalització prèvia de l'espai a ocupar s'haurà de realitzar seguint les indicacions assenyalades en l'autorització concedida.

Secció VII

PROVES ESPORTIVES, ACTES CULTURALS, FESTES POPULARS I ANÀLOGUES

Article 129. Autorització

1. Tots aquells actes o les activitats de caràcter esportiu, cultural, artístic, festiu o similars que afectin la calçada hauran d'estar proveïts de la corresponent autorització, la qual haurà de comptar amb l'informe previ de l'Ajuntament, que únicament serà vinculant quan l'ocupació afecti vies d'alta densitat o prioritàries, sense perjudici d'altres autoritzacions exigibles per a la realització de l'esdeveniment.
2. L'autorització tramitada davant l'Ajuntament s'haurà de concedir condicionada al fet que al final de tots els actes les vies hauran de quedar lliures i expedites, i els titulars de l'autorització hauran de respondre dels desperfectes ocasionats en el paviment de les calçades i voreres, i retirar immediatament qualsevol instal·lació o plataforma col·locada a conseqüència de l'acte celebrat.

Article 130. Avals, dipòsits i assegurances de responsabilitat civil

1. Com a tràmit previ a la concessió de l'autorització i depenent de l'entitat de l'esdeveniment, com a condició de validesa de la llicència es podrà exigir la constitució d'un aval o dipòsit a tots els organitzadors i responsables dels esdeveniments de caràcter cultural, festiu, esportiu o similars que desitgin utilitzar els béns municipals, així com tota mena de dependències, instal·lacions i serveis de titularitat igualment municipal. Aquest aval o dipòsit garantirà tota classe de responsabilitats que s'originin, fins i tot per possibles danys a tercers, tenint especial rellevància el finançament de les reposicions del mobiliari urbà, les neteges i altres despeses que es poguessin originar amb motiu de la celebració de l'esdeveniment autoritzat.
2. Aquesta garantia o l'aval no es retornaran als organitzadors i responsables dels esdeveniments sense que prèviament consti per escrit a l'expedient corresponent, a través dels informes de l'Ajuntament, que no s'han produït danys als béns ni a les instal·lacions municipals; i si s'haguessin produït, la garantia constituïda es destinaria amb caràcter preferent al finançament dels perjudicis ocasionats, així com a les neteges i reposicions necessàries, i s'haurà de deixar constància de tot açò a l'expedient.

3. La celebració de l'esdeveniment haurà de comptar, segons la seva entitat, amb una assegurança de responsabilitat civil que asseguiri possibles danys a tercers.

Article 131. Revocació i suspensió

1. Les autoritzacions citades es concediran en precari, per la qual cosa podran ser revocades quan les circumstàncies del trànsit, el risc i altres d'anàloga naturalesa així ho aconsellin.



2. Si, pels organitzadors dels esdeveniments, no es presentessin els corresponents permisos, i, si escau, els avals, quan els fossin requerits pels agents de circulació, es podran suspendre les activitats citades.

Article 132. Mitjans materials i humans per al manteniment de la protecció i la seguretat

1. Per a la celebració d'aquesta mena d'activitats l'entitat organitzadora disposarà dels mitjans materials i humans establerts a l'autorització. Si, per fets esdevinguts amb posterioritat a la sol·licitud de l'autorització, es requerissin mitjans pels organitzadors no considerats a l'autorització, que possessin en perill la seguretat viària, se suspendria l'esdeveniment si els organitzadors no poguessin aportar-los.

2. L'entitat organitzadora dels actes serà la responsable de garantir el manteniment de les mesures citades fins a la finalització dels actes. En cas que les mesures no es mantinguin, pels agents de circulació, es podran suspendre quan suposin un risc o perill imminent i manifest per la seguretat viària.

3. L'autoritat responsable del trànsit podrà habilitar personal de protecció civil o de l'organització responsable per a impedir l'accés de vehicles o vianants a la zona o a l'itinerari afectats.

Article 133. Reserva temporal de la via pública, per motiu d'esdeveniments culturals, esportius, cinematogràfics i anàlegs

Els interessats en una reserva temporal de la via pública, amb motiu d'esdeveniments culturals, esportius, cinematogràfics i anàlegs, hauran de sol·licitar-la davant l'Ajuntament, i haurà de ser tramitada la sol·licitud pel departament corresponent.

Secció VIII **ACTIVITATS AUDIOVISUALS**

Article 134. Concepte i autorització

1. Són activitats audiovisuals les de rodatge o enregistrament de pel·lícules de cinema, programes de televisió, documentals, anuncis publicitaris, vídeos, reportatges fotogràfics o qualsevol altre producte audiovisual que es desenvolupi a la via pública.

2. Estaran subjectes a autorització totes aquelles activitats que impliquin l'acotació d'espais públics, la instal·lació en l'espai d'elements propis dels enregistraments o la limitació del trànsit per als vianants o rodat. Les autoritzacions per a la realització d'aquestes activitats hauran de comptar amb l'informe previ de l'Ajuntament, que determinarà les condicions en què haurà de realitzar-se l'activitat quant a duració, horari, elements a utilitzar, vehicles i estacionament.

3. No necessitaran autorització aquelles activitats de filmació i fotografia que, en utilitzar càmeres d'enregistrament portàtils, de mà o sobre l'espatlla, no impliquin les afeccions abans assenyalades per a l'ús comú.

Article 135. Norma general

Els usuaris de les vies, dels carrers i de les places d'ús públic estan obligats a comportar-se de manera que no entorpeixin indegudament el trànsit rodat ni causin perill, perjudicis ni molèsties innecessàries a les persones, o danys als béns. Per a jocs o diversions que puguin representar una molèstia o perill, s'habilitaran zones específiques.

TÍTOL X **DISCIPLINA VIÀRIA DE LES MESURES PROVISIONALS I SANCIONS**

CAPÍTOL I **IMMOBILITZACIÓ DELS VEHICLES**

Article 136. Concepte

La immobilització del vehicle consisteix en una mesura provisional, juntament amb la possible retirada d'aquest de les vies urbanes, de qualsevol classe de vehicle, inclusivament els cicles, les bicicletes, els ciclomotors i les motocicletes, així com els de mobilitat personal regulats en aquesta ordenança, per raons de protecció de la seguretat viària, quan, a conseqüència de l'incompliment de preceptes de la legislació específica que sigui aplicable o de la present Ordenança pugui derivar-se un risc greu per a la circulació, les persones o els béns o, per les causes previstes en l'ordenament jurídic, així com per motius mediambientals.



És important tenir en compte per part dels agents de la Policia Local (que són els encarregats d'ordenar aquesta immobilització i/o retirada posterior del vehicle, juntament amb el personal laboral col·laborador) en l'adopció d'aquestes mesures provisionals els principis de proporcionalitat, efectivitat i menor onerositat, i serà estrictament necessari en els supòsits que aquesta mesura permeti la fluïdesa del trànsit o perquè representen un perill per a la seguretat viària, o, si escau, per a la protecció de la salut pública dels habitants de la ciutat i del medi ambient, així com del mobiliari urbà.

Article 137. Supòsits que habiliten per a la immobilització de vehicles

a) Els agents de Policia Local encarregats de la vigilància del trànsit podran immobilitzar vehicles en els següents supòsits previstos en el text refós de la Llei sobre trànsit, circulació de vehicles de motor i seguretat viària, aprovat mitjançant el Reial decret legislatiu 6/2015, de 30 d'octubre, en el Reglament general de circulació vigent i altres normes de desenvolupament reglamentari d'aquell.

b) Així mateix, establim aquí un catàleg de supòsits específics de situacions on els agents de l'autoritat poden immobilitzar el vehicle:

- 1) El vehicle no té autorització administrativa per a circular, bé per no haver-la obtingut o perquè hagi estat objecte d'anul·lació, declarada la pèrdua de vigència.
- 2) El vehicle presenta deficiències que constitueixen un risc especialment greu per a la seguretat viària, o es considera que constitueix un perill per a la circulació o produeix danys a la calçada.
- 3) Quan el vehicle excedeixi l'altura, la longitud o l'amplada reglamentàriament autoritzada.
- 4) Quan el vehicle circuli amb una càrrega superior a l'autoritzada o la seva col·locació excedeixi altura o l'amplària permeses reglamentàriament.
- 5) En cas que qui condueix hagi perdut les condicions físiques necessàries per a conduir el vehicle del qual es tracta, quan pugui derivar-se un risc greu per a la circulació, les persones o els béns.
- 6) Quan el conductor del vehicle es negui a sotmetre's a les proves de detecció relatives a una possible intoxicació per alcohol o alguna substància estupefaent, psicotròpica o similar.
- 7) Quan el vehicle manqui d'assegurança obligatòria, si està obligat a disposar-ne.
- 8) Quan, prèvia consulta a les bases de dades corresponents de la Direcció General de Trànsit, es determini que qui condueix no té permís de conducció vàlid o no pugui acreditar davant l'agent que el té.
- 9) Quan les possibilitats de moviment o el camp de visió de qui condueix resultin sensiblement i perillosament disminuïts pel nombre o la posició dels viatgers o per la col·locació de la càrrega transportada.
- 10) Quan el vehicle no tingui elements de seguretat com cinturons i altres, ni enllumenat reglamentari o no funcioni en els casos en què la utilització sigui obligatòria.
- 11) Quan s'incompleixin les normes d'estacionament, inclusivament les que limiten aquest en el temps, fins a la identificació de qui condueixi.
- 12) Quan qui condueixi i/o, si escau, qui l'acompanyi en motocicletes, ciclomotors, vehicles especials als quals es refereix la legislació sobre trànsit i els de mobilitat personal en els quals així es requereixi, circulin sense casc homologat, fins que esmeni la deficiència.
- 13) Quan l'ocupació del vehicle suposi augmentar en un 50 per 100 les places autoritzades, exclòs el conductor.
- 14) El vehicle superi els nivells de gasos, fums i soroll permesos reglamentàriament segons el tipus de vehicle.
- 15) Quan hi hagi indicis de qualsevol manipulació en els instruments de control.
- 16) Es detecti que el vehicle està dotat de mecanismes o sistemes encaminats a eludir la vigilància dels Agents de circulació i dels mitjans de control a través de captació d'imatges.
- 17) Quan el vehicle immobilitzat sigui utilitzat en règim d'arrendament, la immobilització del vehicle se substituirà per la prohibició d'ús del vehicle per part de l'infractor.
- 18) Quan no es disposi del títol que habiliti per a l'estacionament en zones limitades de temps o excedeixi l'autorització concedida fins que s'aconsegueixi la identificació del conductor.
- 19) Per a la conducció de motocicletes o ciclomotors sense dur el casc reglamentari.
- 20) Es vulnerin les normes de parada i d'estacionament regulades en el capítol corresponent d'aquesta ordenança.
- 21) Les bicicletes i els vehicles de mobilitat personal, quan el vehicle es trobi indegudament estacionat en una zona d'ús públic en la qual estigui prohibida la circulació de vehicles.
- 22) Quan els vehicles de mobilitat personal no compleixin els requisits tècnics que s'estableixen en la present ordenança i a conseqüència d'açò obstaculitzin o dificultin la circulació o suposin un perill per a aquesta o un risc greu per a les persones o els béns.
- 23) Quan els vehicles de mobilitat personal circulin per les vies o espais urbans i no tinguin la corresponent assegurança de responsabilitat civil, si es veiessin obligats a disposar-ne.

3. Els vehicles immobilitzats podran ser recuperats una vegada que cessi la causa que en va motivar la immobilització, amb el previ pagament de la taxa corresponent si així està establert en l'ordenança fiscal corresponent. Les despeses seran per compte del titular, que haurà



d'abonar-los o garantir el seu pagament com a requisit previ a alçar la mesura, sense perjudici del dret de defensa que l'assisteix i de la possibilitat de repercutir-ho sobre la persona responsable que hagi donat lloc al fet que l'administració adopti aquesta mesura. El procediment es troba regulat en el capítol II d'aquest títol.

Article 138. Protocol i lloc de la immobilització

1. El lloc de la immobilització es durà a efecte on indiqui l'agent de l'autoritat i serà el més adequat de la via pública. Amb aquesta acció s'inicien les actuacions dels agents de circulació, que podran indicar al conductor que continuï circulant fins al lloc designat.

En el cas que no es trobés un lloc idoni que no obstaculitzi la circulació de persones i vehicles, es procediria a retirar-lo i traslladar-lo al dipòsit municipal.

2. La immobilització no s'alçarà fins que no quedin esmenades les deficiències que la van motivar o es procedeixi a la retirada del vehicle, en les condicions que l'autoritat competent en l'àmbit de mobilitat determini, amb el previ pagament de la taxa corresponent, si així està establert.

CAPÍTOL II **RETIRADA I DIPÒSIT DEL VEHICLE**

Article 139. Supòsits de retirada i dipòsit del vehicle

a) Els agents de la Policia Local podran ordenar la retirada del vehicle de la via pública i el seu trasllat al dipòsit corresponent, si l'obligat a açò no ho fes, quan es trobi estacionat o immobilitzat en alguna de les situacions següents:

1) Sempre que constitueixi perill, causi greus perturbacions a la circulació de vehicles o vianants, sigui un espai reservat, o deteriori algun servei o patrimoni públic, o es presumeixi racionalment el seu abandó.

El perjudici en el patrimoni públic ha de ser directe per invasió d'aquest o indirecte, per la seva incidència en valors mediambientals o estètics.

2) En cas d'accident o avaria que impedeixi continuar la marxa, i el conductor o titular del vehicle no el retirés pels mitjans propis.

3) Quan, procedint legalment a la immobilització del vehicle, no hi hauria lloc adequat per practicar-la sense obstaculitzar la circulació de persones o vehicles.

4) Quan, immobilitzat un vehicle d'acord amb el que disposa aquesta ordenança, no cessin les causes que van motivar la immobilització.

5) Quan un vehicle romangui estacionat en els carrils o en les parts de les vies reservades exclusivament per a la circulació o per al servei de determinats usuaris i en les zones reservades de càrrega i descàrrega.

6) Quan un vehicle romangui estacionat en els llocs habilitats per l'autoritat municipal com d'estacionament amb limitació horària sense col·locar el distintiu que l'autoritza, o quan se sobrepassi el triple del temps abonat conformement al que estableix l'ordenança fiscal competent.

7) Quan, immobilitzat un vehicle en un lloc que no pertorbi la circulació, no cessessin les causes que ho van motivar.

8) Cuando procedint legalment a la immobilització del vehicle no pertocarà adequat per a practicar la mateixa sense obstaculitzar la circulació de persones o vehicles.

9) Quan un vehicle romangui estacionat en els carrils o les parts de les vies reservats exclusivament per a la circulació o per al servei de determinats usuaris i en les zones reservades a la càrrega i descàrrega.

10) Quan un vehicle romangui estacionat en un lloc habilitat per l'autoritat municipal com a zona d'aparcament reservat per a l'ús de persones amb discapacitat sense haver col·locat el distintiu que l'autoritza a fer-ho.

11) Quan el vehicle es trobi en estat d'abandó.

12) Quan, passades 24 d'un accident, una avaria o deterioració del vehicle aquests fets ocasionin la immobilització del vehicle.

13) Quan sigui detectada la realització de transport públic de viatgers en vehicle turisme sense tenir la preceptiva llicència municipal o autorització de transport atorgada pels òrgans competents, o quan aquesta hagués estat retirada o es trobés suspesa, caducada o quan, per qualsevol altra causa, hagués perdut la vàlidesa o s'hagués hagut de retornar a l'Administració en compliment de normes legals o reglamentàriament establertes.

14) Quan es realitzi en les vies urbanes o en espais públics l'oferiment de venda de vehicles o es realitzi qualsevol negoci jurídic no autoritzat en vehicle estacionat en la via urbana o espai públic.

15) En qualsevol altre supòsit previst en la Llei o en aquesta ordenança.

b) Es considerarà que un vehicle es troba estacionat originant una situació de perill per a la resta de vianants i conductors quan s'efectuï:

1) En els revolts o canvis de rasant.

2) En les interseccions de carrers i les seves proximitats en produir una disminució de la visibilitat



- 3) En els llocs en els quals s'impedeixi la visibilitat dels senyals de circulació.
- 4) De manera que sobresurti del vèrtex de la cantonada de la voravia, cosa que obliga la resta de conductors a variar la trajectòria, o dificulta el gir als vehicles.
- 5) Quan s'obstaculitzi la sortida d'emergència dels locals destinats a espectacles públics i entreteniment durant les hores d'obertura.
- 6) En la calçada fora dels llocs permesos.
- 7) En les mitjanes, els separadors, les illetes o altres elements de canalització de trànsit.
- 8) En zones del paviment senyalitzades amb franges blanques, grogues o quadrícules grogues.
- 9) Les bicicletes i els vehicles de mobilitat personal estacionats a la voravia i, si escau, ancorats a elements vegetals, bancs, marquesines o mobiliari urbà; en aquest últim cas quan, sense concórrer cap de les causes anteriors, es trobin estacionats en zones en les quals afectin la funcionalitat o l'accés necessari a aquests, o en tota circumstància en la qual impedeixin o dificultin la realització, per part dels serveis municipals, de tasques de manteniment o reparació d'aquests elements.
- 10) Les bicicletes o els vehicles de mobilitat personal quan constitueixin perill en els termes previstos en la legislació sobre trànsit, quan dificultin la circulació de vehicles o el trànsit de persones, quan estiguin amarrats al mobiliari urbà contra les prescripcions d'aquesta ordenança o danyessin zones verdes o el patrimoni de les administracions públiques, suposin un perill per a la seguretat de les persones o romanguin estacionats en la via pública per un període superior a un mes, sense tenir els elements mínims necessaris per a la circulació que en facin presumir l'abandó.

Article 140. Vehicles amb perill i pertorbació o deterioració del patrimoni municipal

S'entendrà que el vehicle es troba estacionat en lloc que no sols pertorba la circulació de vianants i vehicles, sinó que també els posa en perill, com s'indica a l'apartat b) de l'article anterior, en els casos següents:

- 1) Quan la distància entre el vehicle i el costat oposat de la calçada o marca longitudinal sobre aquesta que indiqui prohibició de creuar-la sigui inferior a tres metres o, en tot cas, quan no permeti el pas de vehicles.
- 2) Quan impedeixi incorporar-se a la circulació a un altre vehicle degudament parat o estacionat.
- 3) Quan s'obstaculitzi la utilització normal dels passos rebaixats per a disminuïts físics.
- 4) Quan s'estacioni sobre les mitjanes, els separadors, illots o altres elements de canalització del trànsit.
- 5) Quan s'impedeixi el gir autoritzat pels senyals corresponents.
- 6) Quan l'estacionament tingui lloc en una zona reservada a càrrega i descàrrega, durant les hores d'utilització.
- 7) Quan l'estacionament s'efectuï en doble fila sense conductors.
- 8) Quan l'estacionament s'efectuï en una parada de transport públic, senyalitzada i delimitada.
- 9) Quan l'estacionament s'efectuï en espais expressament reservats a serveis d'urgència i seguretat, i en reserves per a ús de persones amb mobilitat reduïda.
- 10) Quan l'estacionament s'efectuï en espais prohibits en via pública qualificada d'atenció preferent, específicament senyalitzada.
- 11) Quan l'estacionament s'efectuï enmig de la calçada, excepte quan estigui expressament autoritzat per fer-ho.
- 12) Les parades o estacionaments que, sense estar inclosos en els paràgrafs anteriors, constitueixin un perill o obstaculitzin greument el trànsit de vianants, vehicles i d'animals.
- 13) Quan es trobi estacionat en reserves per a ús de persones amb mobilitat reduïda.
- 14) Quan es trobi estacionat sobre voreres, passejos i altres zones destinades a l'ús de vianants quan se'ls obstaculitzi o dificulti ostensiblement el pas.
- 15) Quan s'estacioni en carrils destinats a l'ús exclusiu del transport públic urbà o en els reservats per a les bicicletes, o per a la circulació dels de mobilitat personal.
- 16) Quan s'incompleixi la senyalització de prohibit estacionar col·locada en els contenidors de residus urbans pertanyents al servei municipal de neteja i recollida de fems.
- 17) Quan s'incompleixi la senyalització provisional de prohibit estacionar col·locada per obres o altres supòsits de reserva d'espai.
- 18) En aquells altres supòsits en què l'Alcaldia o l'òrgan competent en matèria de mobilitat estableixi, en dictar a aquest efecte els bans, decrets i les instruccions que resulten necessaris.

Article 141. Suspensió de la retirada

La retirada del vehicle se suspendrà immediatament si, abans que la grua hagi iniciat la seva marxa amb el vehicle enganxat, el conductor compareix i pren les mesures necessàries per a fer cessar la situació irregular en la qual es trobava, amb el previ pagament de la taxa corresponent.

Article 142. Lloc de dipòsit

La retirada del vehicle comportarà el seu dipòsit en els llocs habilitats per l'òrgan competent.



Article 143. Despeses de retirada i dipòsit, comunicació, tractament residual del vehicle i limitacions de disposició en les autoritzacions administratives

1. El propietari del vehicle estarà obligat al pagament de l'import de la immobilització, la retirada, el trasllat i de l'estada del vehicle en el dipòsit municipal, prèviament a recuperar-lo i conformement amb el que s'estableix a l'Ordenança fiscal corresponent.
2. No reportaran taxa els supòsits de sostracció o altres formes d'utilització del vehicle en contra de la voluntat del seu titular, degudament justificades, per raó d'accident o avaria d'un vehicle en la via pública, o quan sigui retirat per obstaculitzar la prestació d'un servei urgent.
3. Quan el servei es presti a fi de permetre la realització d'obres a la via pública o d'aquelles altres actuacions per a les quals es compti amb la deguda autorització administrativa, les despeses aniran a compte de l'empresa o organisme que sol·liciti la retirada del vehicle, excepte en el supòsit que la prohibició d'estacionament a la calçada per a tals fets hagués estat degudament anunciada i senyalitzada, almenys amb la deguda antelació 24 h del moment en què aquesta es produeixi, i en aquest cas seran els titulars dels vehicles els obligats a abonar les despeses per retirada i dipòsit d'aquests.
4. En aquests casos, si el titular no retira el vehicle del servei municipal competent, l'Ajuntament adoptarà les mesures necessàries per a posar en coneixement de la persona titular del vehicle al més prest possible la retirada i el dipòsit del vehicle per part dels serveis municipals.
5. En els casos de retirada, el vehicle no serà retornat al seu titular fins que no acrediti haver efectuat el pagament de la taxa o haver prestat garantia suficient, sense perjudici del dret de defensa que l'assisteix i de la possibilitat de repercutir-lo sobre la persona responsable que hagi donat lloc al fet que l'Administració adopti aquesta mesura.

Una vegada abonada la taxa corresponent, o prestada garantia suficient, la persona titular del vehicle disposarà d'un termini màxim de 48 hores per a retirar-lo del dipòsit. Si, transcorregut aquest termini, no el retirés, l'Administració Municipal procediria a efectuar nova liquidació periòdica compressiva de les quotes reportades pel temps transcorregut des del moment en el qual el vehicle es trobava a la disposició del titular i fins a la data en la qual faci efectiva la retirada.

En altres normatives s'estableix en aquest apartat un capítol per al tractament residual dels vehicles i un altre per als vehicles abandonats o fora d'ús.

CAPÍTOL III
DELS VEHICLES ABANDONATS I FORA D'ÚS
I EL SEU TRACTAMENT RESIDUAL

Article 144. Presumpció d'abandó

Es presumirà racionalment l'abandó del vehicle en els casos següents:

1. Quan transcorrin més de dos mesos des que el vehicle hagi estat dipositat després de la seva retirada de la via pública per l'autoritat competent i el seu titular no hagués formulat al·legacions.
2. Quan romanguí estacionat per un període superior a un mes en el mateix lloc, presentant desperfectes que facin pressuposar impossible el seu desplaçament pels mitjans propis o li faltin les plaques de matrícula.

Article 145. Tractament residual dels vehicles abandonats

1. Conformement, a la legislació vigent, quan un vehicle fora d'ús tingui la condició d'abandonat descrita a l'article anterior, adquirirà la condició de residu urbà o municipal, i serà competència de l'Ajuntament i del departament de Mobilitat la recollida, el transport i el tractament d'aquest.

2. Sobre la base d'aquesta competència, podrà ordenar el trasllat del vehicle a un centre autoritzat de tractament de vehicles per a la seva posterior destrucció i descontaminació en els supòsits previstos a l'article 106.1 a) i b) del vigent text refós de la Llei sobre trànsit, circulació de vehicles de motor i seguretat viària.

3. A aquest efecte, s'actuarà de la manera següent:

- a) Els vehicles fora d'ús o abandonats hauran de ser dipositats en un centre de dipòsit municipal.
- b) Amb anterioritat a l'ordre de trasllat del vehicle a un centre autoritzat de tractament de residus, es requerirà el titular que figuri en el Registre de Vehicles de la Direcció General de Trànsit, i se l'advertirà que, en cas que no el retiri en el termini d'un mes, s'incoarà





expedient per al tractament residual del vehicle i es procedirà al seu trasllat.

c) Quan es tracti d'un vehicle que hagi estat immobilitzat o retirat de la via pública o d'un aparcament municipal i dipositat a les instal·lacions municipals per trobar-se en qualsevol dels supòsits previstos en aquesta ordenança, seguint les actuacions previstes a l'article 106 del vigent text refós de la Llei sobre trànsit, circulació de vehicles de motor i seguretat viària i que comprendrà les següents fases:

1. Una vegada constatada la permanència del vehicle en el mateix emplaçament així com els desperfectes que presenta, per part de l'òrgan municipal que tingui atribuïda la competència en matèria de mobilitat, s'efectuarà requeriment a la persona titular del vehicle, perquè procedeixi a retirar-lo en el termini d'un mes, i se li atorgarà un termini de deu dies perquè formuli, si escau, les alegacions que estimi oportunes, que hauran de ser resoltes en la resolució posterior. Així mateix, se l'advertirà que en cas que no retiri el vehicle en el termini d'un mes conferit, comptat a partir del següent al de la recepció de l'indicat requeriment, es retirarà i es traslladarà per part dels serveis municipals al centre autoritzat de tractament.

2. En el cas que el vehicle constitueixi perill per a la seguretat de les persones, suposés un risc per a la salut pública, obstaculitzés o dificultés la circulació de vehicles o vianants, podrà ser retirat i traslladat al dipòsit municipal, i s'haurà de comunicar en aquest cas al seu titular amb la celeritat més gran possible.

3. Si, una vegada efectuat el requeriment, valorades les alegacions formulades i transcorregut el termini conferit conformement al que preveu l'apartat 1 d'aquest punt, es constata, novament, pels serveis municipals o agents de l'autoritat que el vehicle no ha estat retirat pel seu titular, per l'òrgan competent es dictarà resolució per ordenar-ne el trasllat al Centre Autoritzat de Tractament per a destruir-lo i descontaminar-lo posteriorment.

d) En els casos en què s'estimi convenient, l'autoritat competent podrà acordar la substitució de la destrucció del vehicle per adjudicar-lo als serveis de vigilància i control del trànsit.

TÍTOL X **RÈGIM SANCIONADOR**

CAPÍTOL I **RESPONSABILITAT**

Article 146. Règim jurídic

1. Amb relació amb l'incompliment de les normes reguladores del trànsit, la circulació de vehicles i la seguretat viària contingudes en la present ordenança, serà aplicable el règim d'infraccions i sancions establert en la vigent legislació estatal sobre trànsit, circulació de vehicles de motor i seguretat viària, Reial decret legislatiu 6/2015, de 30 d'octubre.

2. Les infraccions per l'incompliment de deures, prohibicions o limitacions continguts en aquesta ordenança, diferents de les anteriors, tipificades en el present títol, es regularan i sancionaran conformement al que es disposa en el Títol XI de la Llei 7/1985, de 2 d'abril, reguladora de les bases de règim local.

3. Les infraccions derivades de l'incompliment de les obligacions o prohibicions establertes en aquesta ordenança amb relació als béns afectes als serveis públics municipals relacionats amb la mobilitat, tipificades en aquesta ordenança, els serà aplicable el que s'estableix en el punt 1 d'aquest article, o quan es tracti de conductes que afectin l'ús dels aparcaments públics municipals, que se sancionaran conformement a la LRBR.

4. Les infraccions derivades de l'incompliment de les obligacions o prohibicions establertes en aquesta ordenança

CAPÍTOL II **PROCEDIMENT SANCIONADOR**

Article 147. Competència

1. Les sancions per infraccions que es cometen en els preceptes d'aquesta ordenança o en altres normes de circulació, comeses en vies urbanes, amb independència de la quantia i la gravetat, correspondrà establir-les a l'alcalde o al regidor de l'àrea competent, independentment que puguin dur implícita la detracció de punts. En aquest últim cas, es traslladarà per part de l'Ajuntament a la Direcció de Trànsit competent, que procedirà a l'esmentada detracció.

2. Les infraccions als preceptes continguts en el títol IV "de les autoritzacions administratives" de la Llei sobre trànsit, circulació de vehicles de motor i seguretat viària, les comeses en travessies en tant que no tenen el caràcter de vies urbanes, seran remeses a la Direcció de Trànsit competent, per a la sanció oportuna.



Article 148. Responsabilitat

La responsabilitat per les infraccions comeses contra el que es disposa en la present ordenança es determinarà conformement al que preveu el Reial decret legislatiu 339/1990, de 2 de març, pel qual s'aprova el text articulat de la Llei de trànsit, circulació de vehicles de motor i seguretat viària.

Article 149. Procediment i règim sancionador

1. La tramitació del procediment sancionador serà independent d'aquells altres procediments que, per a la restauració de la realitat física alterada o per a l'execució forçosa, puguin tramitar-se.

El procediment i el règim sancionador a seguir per a les sancions aplicables a les infraccions tipificades en la present ordenança que no estiguin recollides en el text articulat de la Llei sobre trànsit, circulació de vehicles de motor i seguretat viària i els seus reglaments de desenvolupament, serà el previst en el Reglament de procediment per a l'exercici de la potestat sancionadora aprovat pel Reial decret 1398/1993, de 4 d'agost i en el Títol IX de la Llei 30/1992, de 26 de novembre, de règim jurídic de les administracions públiques i del procediment administratiu comú.

2. En cap cas no es podran imposar sancions sense que s'hagi tramitat el corresponent procediment sancionador conformement al que es disposa en el present article.

3. El procediment sancionador s'incoarà d'ofici per l'alcalde o el regidor delegat que tingui notícia dels fets que puguin constituir infraccions tipificades en aquesta ordenança, per mitjà de denúncia dels agents de circulació o de qualsevol persona que tingui coneixement dels fets.

No obstant això, la denúncia formulada pels agents de circulació i notificada en l'acte al denunciant constitueix l'acte d'iniciació del procediment sancionador, amb caràcter general.

4. Els instruments, aparells o sistemes de mitjana que s'utilitzin per a la formulació de denúncies estàtiques hauran d'estar sotmeses a control metrològic en els termes establerts per la normativa de metrologia.

5. La instal·lació i utilització de sistemes de filmació digital, fotografia o de qualsevol altre sistema informàtic, mitjans o dispositius tecnològics per al control, la regulació, vigilància i disciplina del trànsit i dels accessos de vehicles a les àrees d'accés restringit, zones per als vianants, o per a la comprovació de la concurrència del supòsit legítimament de la retirada del vehicle o, si escau, dels fets constitutius d'infracció, s'efectuarà per l'autoritat competent als fins previstos en el text refós de la Llei sobre trànsit, circulació de vehicles de motor i seguretat viària amb subjecció a les exigències, mesures de seguretat i altres requisits previstos en la normativa aplicable en matèria de protecció de dades.

Així mateix, s'haurà d'informar la ciutadania mitjançant la instal·lació en llocs visibles de cartells informatius que avisin de la captació i transmissió de dades o imatges.

Article 150. Denúncies

1. Els Agents competents en la vigilància del trànsit hauran de denunciar les infraccions de la normativa vigent que observin quan exerceixin funcions de vigilància i control de la circulació de seguretat viària.

Això inclourà aquelles que poguessin cometre's en espais d'accés públic a una col·lectivitat indeterminada de persones que condueixin amb independència de la seva titularitat, com la utilització indeguda de les places per a persones amb mobilitat reduïda.

Les denúncies que formulen com a agents de l'autoritat tindran presumpció de veracitat, sense perjudici de les proves que, en defensa dels seus drets i interessos, assenyalen i aporten les persones denunciades.

En les seves denúncies hauran de fer constar les dades i els requisits que exigeixi la legislació sobre trànsit, circulació i seguretat viària, i s'hauran d'aportar les proves de què es disposi sobre els fets de la denúncia.

2. La denúncia haurà de contenir el següent i s'haurà de tramitar com segueix:

a) A la denúncia s'hauran de consignar el nom i els llinatges, el document nacional d'identitat, el domicili i la professió del denunciant, i idèntiques dades del denunciat, si es coneguessin; la relació succinta dels fets, amb expressió del lloc, dia i hora en què es va cometre la infracció, matrícula i marca del vehicle. En el cas dels agents d'autoritat encarregats de la vigilància del trànsit, la seva identificació se substituirà pel TIP professional. En les denúncies voluntàries l'administració tindrà totes les dades de la persona denunciant, però, per a complir la Llei de protecció de dades, només es comunicarà un codi d'identificació al denunciat.

b) Quan la denúncia es formulï per agents encarregats de la vigilància del trànsit, aquests hauran d'estendre el corresponent butlletí de





denúncia, en el qual hi hauran de fer constar, a més de les dades referides en l'apartat anterior, si personalment van poder comprovar la infracció denunciada i si van poder entregar còpia de l'esmentat butlletí al denunciador.

c) Les denúncies efectuades pels agents de l'autoritat encarregats de la vigilància del trànsit faran fe, excepte en cas de prova en contra, respecte dels fets denunciats, sense perjudici del deure d'aquells d'aportar tots els elements probatoris que siguin possibles sobre el fet denunciat.

d) Les denúncies s'ajustaran als tràmits següents:

1. L'agent denunciador haurà d'estendre el corresponent butlletí de denúncia per triplicat, i lliurar-ne un exemplar a l'infractor, i n'haurà de remetre una còpia a l'autoritat competent i conservar-ne el tercer exemplar. En cas d'utilitzar un sistema digital per a la formulació de la denúncia, com una aplicació de telefonia mòbil (APP), només n'haurà d'estendre una còpia per a l'interessat.

2. En el butlletí referit s'haurà de fer constar una relació succinta dels fets, del lloc, la data i l'hora en què s'haguessin apreciat, la matrícula del vehicle, i el nom i domicili del denunciador, si es trobés present.

A les denúncies per fets aliens a la circulació s'hauran d'especificar totes les dades necessàries per a l'exacta descripció d'aquests.

3. El denunciador i el denunciat hauran de signar el butlletí de denúncia, sense que la signatura d'aquest suposi l'acceptació dels fets. En el cas del denunciador, si aquesta es formula per mitjans digitals la signatura podrà ser substituïda per una signatura digital o un sistema de verificació o signatura de l'app.

Com a norma general, les denúncies de caràcter obligatori, formulades per agents de l'autoritat, es notificaran a l'acte al denunciador. Per raons justificades que hauran de constar en la pròpia denúncia, podrà notificar-la-hi amb posterioritat.

4. A l'efecte de notificacions, es considerarà domicili del conductor i del titular del vehicle aquell que els interessats hagin indicat expressament i, en defecte d'açò, el que figuri en els registres de conductors i infractors, i en el de vehicles, respectivament.

d) Rebuda la corresponent denúncia, en el cas que no n'hagués estat lliurada còpia al denunciador, se li notificaria a aquest últim, a l'objecte que, si ho considera oportú, formulí, per escrit, dins del termini de quinze dies, les al·legacions que estimi convenients, amb aportació o proposta de proves; i es continuarà el procediment en la forma prevista en aquesta ordenança.

Article 151. Tramitació

1. L'òrgan competent de l'Ajuntament serà l'instructor de l'expedient i haurà de notificar les denúncies, si no s'hagués fet per part del denunciador, al presumpte infractor, i se li concedirà un termini de 20 dies perquè al·legui el que consideri convenient per a la seva defensa i proposi les proves que estimi oportunes.

2. De les al·legacions del denunciador es donarà trasllat al denunciador perquè n'informi.

3. Transcorreguts els terminis assenyalats en els apartats anteriors a la vista de l'al·legat i provat pel denunciador i denunciador, ultimada la instrucció del procediment i practicada l'audiència a l'interessat per l'òrgan corresponent, excepte quan aquesta no sigui necessària d'acord amb el que es disposa a l'article 84.4 de la Llei 39/2015, aquest elevarà proposta de resolució a l'òrgan que legalment o reglamentàriament tingui atribuïda la competència sancionadora perquè dicti la resolució que sigui procedent.

Article 152. Recursos

Contra les resolucions dictades pel departament competent o l'alcalde en expedients sancionadors és possible recurs de reposició davant aquest òrgan en el termini d'un mes i, en el cas de ser desestimat, només podrà ser recorregut en via contenciosa administrativa.

Només podran ser combatuts en el recurs, el qual només podrà basar-se en error en la qualificació d'aquells o indeguda graduació de la sanció imposada si escau.

Article 153. Prescripció

El termini de prescripció de les infraccions previstes en aquesta ordenança serà de tres mesos per a les infraccions lleus, sis mesos per a les infraccions greus i un any per a les infraccions molt greus.

El termini es compta a partir del dia en què els fets s'haguessin comès. S'interromp per qualsevol actuació administrativa de la qual tingui coneixement el denunciador o estigui encaminada a esbrinar la seva identitat o el domicili, o es practiqui tal com es recull en aquesta ordenança. La prescripció es reprèn si el procediment es paralitza durant més d'un mes per causa no imputable al denunciador.

CAPÍTOL III INFRACCIONS I SANCIONS

Article 154. Infraccions i sancions

1. Les infraccions a les normes contingudes en la present ordenança, que al seu torn constitueixen infracció dels preceptes del text articulat de la Llei sobre trànsit, circulació de vehicles de motor i seguretat viària i els seus reglaments de desenvolupament, es denunciaran conformement a aquesta normativa i seran tramitades i sancionades d'acord amb els termes previstos en aquesta.
2. Les infraccions que es recullen en aquesta ordenança municipal i les seves normes de desenvolupament es classifiquen en lleus, greus i molt greus.
3. Són infraccions lleus les comeses contra les normes contingudes en aquesta ordenança que no es qualifiquen expressament com a greus o molt greus.
4. Són infraccions greus i molt greus quan no siguin constitutives de delictes, les conductes tipificades en aquesta ordenança i les recollides en la Llei sobre trànsit, circulació de vehicles de motor i seguretat viària i els seus reglaments de desenvolupament.

Article 155. Infraccions i sancions a les normes reguladores de conductors

1. Són infraccions lleus a les normes reguladores dels conductors les següents conductes:
 - a) No cedir el pas amb un vehicle en una comitiva organitzada.
 - b) No cedir el pas amb un vehicle a una fila d'escolars.
 - c) No cedir el pas un vehicle a una tropa en formació
 - d) Circular per una zona de vianants (així com per les de prioritat de vianants i les exclusives de vianants) sense estar autoritzat per a fer-ho, o fora de l'horari autoritzat en el cas d'estar-ne.
 - e) Circular amb un vehicle amb MMA superior als 7.500 kg pels carrers de la ciutat, fora de les vies de pas que reglamentàriament es determinin i sense que es compti amb autorització específica.
 - f) Efectuar maniobres de canvi de sentit en les vies senyalitzades amb senyals verticals en el paviment que indiquin direcció obligatòria o la prohibició de canvi de sentit o de direcció.
 - g) Efectuar maniobres de canvi de sentit de marxa en els llocs en què estigui prohibit l'avançament, als revolts i canvis de rasant o en els ponts i túnels.
 - h) Efectuar maniobres de canvi de sentit de marxa en els encreuaments i les bifurcacions que no estiguin degudament preparats per a permetre la maniobra.
 - i) Efectuar maniobres de canvi de sentit de la marxa en qualsevol supòsit en què la maniobra obligui a fer marxa enrere, llevat que es tracti d'un carrer sense sortida.
 - j) Efectuar maniobres de canvi de sentit de la marxa en qualsevol altre lloc on la maniobra impliqui el risc de constituir obstacles per als altres usuaris.

Les infraccions lleus referides anteriorment se sancionaran amb multa de 100 euros, que queda reduïda a la meitat (50 euros) si s'abona en el termini de 20 dies.

2. Són infraccions greus a les normes relatives a l'estacionament i la parada les conductes següents:

- k) No comunicar, el conductor que es produeix mal material, la seva identitat a altres persones implicades en l'accident, si se li preguntés. Quan només s'haguessin ocasionat danys materials o alguna part afectada no hi fos present, s'haurien de prendre les decisions adequades per a proporcionar-li, com més prest millor, el nom i la direcció, bé directament o bé, si no hi ha, per mitjà dels agents de circulació.

Les infraccions greus referides anteriorment se sancionaran amb multa de 300 euros, que queda reduïda a la meitat (150 euros) si s'abona en el termini voluntari en l'acte del lliurament de la denúncia o dins del termini de vint dies naturals comptats des de l'endemà de la notificació.

Article 156. Infraccions i sancions a les normes reguladores de ciclistes

Són infraccions lleus a les normes reguladores de ciclistes i vianants les conductes següents:

- a) El ciclista que no respecti la preferència de pas dels vianants que travessen un carril bici sobre la voravia o voravia bici.
- b) El conductor de bicicleta que no circula per les vies ciclistes, els carrils bici, els carrils bici protegits, les voravies bici, la pista bici o les sendes ciclistes. Quan existeixen aquestes zones específiques en la via i la direcció en què circula.
- c) El conductor de bicicleta que circula en direcció contrària.



- d) El conductor de bicicleta que circula amb l'ús d'auriculars i/o telefonia mòbil.
- e) El conductor de bicicleta que no senyalitza prèviament les maniobres amb la mà esquerra.
- f) L'estacionament d'una bicicleta fora dels llocs habilitats per a aquestes, causant molèsties a vehicles de dues rodes. O, que en cas de no haver-hi estacionaments habilitats o d'estar aquests tots ocupats, estacionar en altres llocs on molestin el trànsit rodat, els vianants, o incomplixin altres normes d'aquesta ordenança o la normativa vigent. (S'han d'especificar les molèsties o les circumstàncies).
- g) Circular sobre la bicicleta més ocupants que el nombre de seients degudament instal·lats.
- h) Estacionar i/o recolzar les bicicletes als arbres, semàfors, bancs, a les papereres i als fanals; és a dir, en el mobiliari urbà, davant de zones on hi hagi reserva de càrrega i descàrrega a l'altura en horari dedicat a l'activitat.
- i) El conductor de bicicleta que circula amb el vehicle recolzat només en una roda, o agafant-se a vehicles en marxa.
- j) El conductor de bicicleta ha d'estacionar-la en els aparcaments destinats a bicicletes. Queda prohibit que, per a estacionar-la, la fermi als arbres, semàfors, bancs, a les papereres i els fanals i/o en general en tot el mobiliari urbà del nucli urbà, tant dins com fora del centre històric.
- k) El conductor de bicicleta que circula pels parcs públics i en les àrees d'ús exclusiu per a vianants.
- l) El conductor de bicicleta, patins o patinets que circula en les zones de prioritat per a vianants quan hi hagi una aglomeració de gent i no sigui possible deixar un espai de seguretat de més d'un metre per a passar prop dels vianants.
- m) El conductor de bicicleta que circula en les zones de prioritat per a vianants a pas evidentment superior al de les persones, superant els 10 km/h.
- n) Circular amb un quadricicle sense les exigències de construcció establertes per a ser aptes per a circular.
- ñ) Circular amb un quadricicle per vies urbanes, carreteres, o pels carrils bici per superar l'ample dels carrils establerts de manera general.
- o) Circular amb un quadricicle pel nucli urbà de Ciutadella.
- p) Les empreses adscrites al lloguer de quadricicles que no informen els seus usuaris d'aquestes normes i d'uns consells de bones pràctiques. Les empreses de lloguer de quadricicles que no informin els seus usuaris de les prohibicions que regeixen les ordenances municipals.

Les infraccions lleus referides anteriorment se sancionaran amb multa de 100 euros, que queda reduïda a la meitat (50 euros) si s'abona en el termini voluntari en l'acte del lliurament de la denúncia o dins del termini de vint dies naturals comptats des de l'endemà de la notificació.

Article 157. Infraccions i sancions a les normes reguladores a vianants

Són infraccions lleus a les normes reguladores de vianants les conductes següents:

- a) Circular un vianant fora de les voravies o zones d'ús específic per a vianants quan hi hagi aquestes zones específiques. O circular, quan no hi hagi les zones específiques per a la calçada en el costat esquerre segons el sentit de la marxa.
- b) El vianant que creua fora de les zones degudament senyalitzades ocupa el carril o circula per aquests quan es tracti d'un carril bici situat a la calçada (denominat via ciclista, carril bici, pista bici).
- c) El vianant que circula o roman en el carril bici i estigui situat a la voravia (denominada voravia bici), a excepció de la senda bici.

Les infraccions lleus referides anteriorment se sancionaran amb multa de 30 euros, que queda reduïda a la meitat (15 euros) si s'abona en el termini voluntari en l'acte del lliurament de la denúncia o dins del termini de vint dies naturals comptats des de l'endemà de la notificació.

Article 158. Infraccions i sancions a les normes reguladores de vehicles de mobilitat personal

Són infraccions lleus a les normes reguladores de vehicles de mobilitat personal les conductes següents:

- a) Circular amb aparells de mobilitat personal i artefactes mecànics sense motor (patins, patinets o monopatins i semblants, entre altres) per la calçada. O no acomodar la marxa a la dels passatgers, evitant en tot moment causar molèsties o crear perills, i en cap cas gaudiran de prioritat respecte als vianants.
- b) Circular amb aparells de mobilitat personal i artefactes mecànics sense motor (patins, patinets o monopatins i semblants, entre altres) sobre el mobiliari urbà, com ara bancs, baranes o similars.
- c) Circular per la calçada amb els patins elèctrics i anàlegs degudament homologats i autoritzats conformement a la normativa vigent.
- d) Estacionar en voravies i zones per als vianants, així com en qualsevol lloc diferent dels específicament habilitats per a aquests vehicles i l'amarrament d'aquests als elements de mobiliari urbà, arbratge, senyalització de trànsit o aparca bicis.
- e) La utilització de casc d'àudio o auricular connectat a aparells receptors de so o altres dispositius.
- f) Mancar o no fer ús del sistema d'enllumenat en els casos previstos en aquesta ordenança.
- g) Transportar viatgers excedint l'ús unipersonal.
- h) Excedir de la velocitat màxima permesa en el règim de circulació previst.
- i) Circular per les zones no permeses.
- j) Vulnerar l'edat mínima de circulació de 14 anys.



k) No portar casc i/o guardapits reflector a partir del moment en què es fa de nit i no hi ha visibilitat.

Les infraccions lleus referides anteriorment se sancionaran amb multa de 100 euros, que queda reduïda a la meitat (50 euros) si s'abona en el termini voluntari en l'acte del lliurament de la denúncia o dins del termini de vint dies naturals comptats des de l'endemà de la notificació.

Article 159. Infraccions i sancions relatives a l'estacionament regulat en superfície

Són infraccions lleus a les normes relatives a l'estacionament regulat en superfície les conductes següents:

- a) No tenir el tiquet corresponent a la taxa establerta o no col·locar-la en un lloc visible.
- b) Sobrepassar el temps d'estacionament indicat en el tiquet.
- c) Utilitzar un tiquet corresponent a una tarifa diferent de la zona on es troba el vehicle estacionat.
- d) Estacionar fora del perímetre assenyalat en la calçada com a plaça d'aparcament.
- e) Romandre estacionat durant més temps del permès en la zona regulada de l'annex IV en una mateixa zona (menys de 200 metres entre diferents estacionaments correlatius en el temps).
- f) Estacionar en carrer de resident sense tenir exposat el distintiu que l'acrediti com a tal o, tenint el distintiu, estacioni en zona de resident diferent de la que té assignada.
- g) No coincidir la matrícula del vehicle amb la impresa en la targeta de resident.
- h) Usar una targeta de resident o tiquet de l'expenedor falsificat o manipulat.

Les anteriors infraccions tindran la categoria de lleus i seran sancionades d'acord amb el règim i procediment establerts en el Reial decret legislatiu 339/1990, de 2 de març, pel qual s'aprova el text articulat de la Llei sobre trànsit, circulació de vehicles de motor i seguretat viària.

Les ordenances actuals determinen que aquestes infraccions lleus referides anteriorment se sancionaran amb multa de 80 euros, que queda reduïda a la meitat (40 euros) si s'abona en el termini voluntari en l'acte del lliurament de la denúncia o dins del termini de vint dies naturals comptats des de l'endemà de la notificació.

Les sancions corresponents a les infraccions previstes en aquests apartats podran beneficiar-se d'un prepagament especialment reduït de la denúncia, sempre que:

- a) No se superi com a màxim una hora posterior a l'hora de la formulació de la denúncia, amb el pagament previ de la taxa indicada en la corresponent ordenança fiscal competent.

L'Ajuntament podrà establir la possibilitat d'anul·lació de la denúncia formulada pels controladors o agents de mobilitat mitjançant l'obtenció de tiquet especial a aquest efecte per la quantia i els límits que s'acordin, sempre que es realitzi en l'hora següent a la finalització del temps abonat segons el tiquet.

Les infraccions a què es refereix aquest article seran denunciades bé pels controladors dels estacionaments o bé pels agents de la Policia Municipal, en la mateixa via pública o en les oficines municipals. A aquest efecte, els controladors, sempre que açò sigui possible, hauran de sol·licitar l'auxili i la col·laboració de la Policia Municipal, que estarà obligada a prestar-lo.

Article 160. Infraccions i sancions relatives a l'estacionament i la parada

Són infraccions lleus a les normes relatives a l'estacionament i la parada les conductes següents:

1. En tots aquells llocs en els quals així ho estableixi la senyalització existent.
2. On estigui prohibida la parada.
3. En doble fila en qualsevol cas.
4. Quan s'impedeixi la incorporació a la circulació a un altre vehicle degudament parat o estacionat.
5. Quan s'obstaculitzi l'accés de persones a immobles, o s'impedeixi la utilització d'una sortida de vehicles degudament senyalitzada.
6. Quan s'obstaculitzi l'accés a edificis, locals o recintes destinats a espectacles o actes públics, en les hores de celebració d'aquests, i les sortides d'urgència degudament senyalitzades.
7. En els passos de vianants.
8. Damunt i al costat dels refugis, illetes, mitjanes de protecció i altres elements canalitzadors de trànsit.
9. Quan s'impedeixi a altres vehicles un gir autoritzat.
10. En interseccions i, si es dificulta el gir a altres vehicles, també en les seves proximitats.
11. En els llocs on s'impedeixi la visió de senyals de trànsit als usuaris de la via als quals vagin dirigits.
12. En els ponts, passos a nivell, túnels i davall dels passos elevats, excepte senyalització en contra.
13. En els carrils reservats a l'ús exclusiu de bicicletes
14. En les zones destinades per a estacionament i parada d'ús exclusiu de transport urbà.
15. En els revolts o canvis de rasant quan la visibilitat no sigui suficient perquè els altres vehicles puguin depassar sense perill al





detingut.

16. Sobre les voravies o en les zones destinades a l'ús exclusiu de vianants, sense perjudici del que es disposa en la present ordenança.

17. Enmig de la calçada, llevat que estigui expressament autoritzat.

18. A la mateixa altura que un altre vehicle parat devora la vorera contrària o línia horitzontal, si impedeix o dificulta la circulació d'altres usuaris de la via.

19. En les zones senyalitzades per a ús exclusiu de persones amb mobilitat reduïda.

20. Estacionar un vehicle que tingui en qualsevol cas un cartell en què s'anunciï que es ven, tant la d'aquest com de la de qualsevol altre i que es trobi estacionat un altre vehicle amb el mateix cartell a una distància inferior a 25 metres o amb finalitats fonamentalment prioritàries.

21. Estacionar un vehicle des del qual es procedeixi a efectuar activitats com la venda ambulat no autoritzada.

22. La reparació no puntual de vehicles en la via pública.

23. Estacionament de caravanes, d'autocaravanes o similars que es pretenguin utilitzar com a lloc habitable amb una certa vocació de permanència (més de 48 hores dins dels 500 metres del mateix lloc), ja que impedeix la lliure circulació, l'ocupació temporal d'aquest espai de manera limitada i rotativa per a altres eventuals usuaris i dificulta l'equitativa distribució d'aparcaments, excepte en els llocs habilitats a aquest efecte.

24. Estacionar qualsevol classe de vehicles que superin els 3.500 kg en les vies de la ciutat, excepte en zona o zones industrials autoritzades.

25. Estacionar a l'interior del nucli urbà de la ciutat els vehicles destinats al transport de mercaderies perilloses, tenint l'esmentada consideració els que transporten les substàncies previstes en la legislació sobre transport de mercaderies perilloses per carretera.

26. Estacionar en aquells llocs en què, sense estar inclosos en els apartats anteriors, constitueixen un perill o obstaculitzen greument el trànsit de vianants, vehicles o animals.

27. Estacionar un vehicle objecte de reparacions, exposicions i de lloguer amb o sense conductor sense la preceptiva acreditació tal com es recull en aquesta ordenança.

28. En l'interior del nucli urbà de la ciutat, als vehicles destinats al transport de mercaderies perilloses, tenint aquesta consideració els que transporten les substàncies considerades en la legislació sobre transport de mercaderies perilloses per carretera.

29. En aquells llocs que, sense estar inclosos en els apartats anteriors, constitueixen un perill o obstaculitzen greument el trànsit de vianants, vehicles o animals.

30. En els llocs reservats per a càrrega i descàrrega en els dies en què estigui en vigor la reserva.

31. En les zones reservades per a estacionament de vehicles de servei públic, organismes oficials, persones de mobilitat reduïda i altres categories d'usuaris.

32. En les parades de transport públic.

33. Davant les dependències dels cossos i les forces de seguretat i sortides de vehicles d'emergència, degudament senyalitzades.

34. Davant dels guals correctament senyalitzats, entenent per tals punts els destinats a entrada i sortida de vehicles.

35. En els llocs reservats exclusivament per a parada de vehicles.

36. En els llocs habilitats com a estacionament amb limitació horària sense l'exhibició en lloc visible del vehicle del distintiu vàlid, o acreditació del pagament de la taxa corresponent, conformement a l'ordenança fiscal que el reguli; o quan superi el temps màxim d'estacionament autoritzat.

37. Quan el vehicle estacionat deixi per a la circulació rodada una amplada lliure inferior a la d'un carril de 3 metres en línia recta; en casos de revolt seran els metres necessaris per a permetre el pas i el gir de tota mena de vehicles.

38. En els llocs senyalitzats temporalment per obres, actes públics o manifestacions esportives.

39. Davant dels llocs reservats per a contenidors del Servei Municipal de Neteja.

40. Damunt voravies, passejos i altres zones destinades al pas de vianants, i que impedeixin el pas d'aquests.

41. En les vies públiques, els remolcs separats del vehicle tractor.

42. Als carrers urbanitzats sense voravies.

43. Fora dels límits del perímetre marcat en els estacionaments autoritzats.

44. En la calçada de manera diferent de la determinada en el sentit de la via o estacionar el vehicle en el costat esquerre de la calçada amb relació al sentit de la marxa, en via urbana de doble sentit.

Les infraccions lleus referides anteriorment se sancionaran amb multa de 100 euros, que queda reduïda a la meitat, 50 euros, si s'abona en el termini voluntari en l'acte del lliurament de la denúncia o dins del termini de vint dies naturals comptats des de l'endemà de la notificació.

Les infraccions lleus referides anteriorment se sancionaran amb multa de 100 euros, que queda reduïda a la meitat, 50 euros, si s'abona en el termini voluntari en l'acte del lliurament de la denúncia o dins del termini de vint dies naturals comptats des de l'endemà de la notificació.

Article 161. Infraccions i sancions relatives a les activitats de càrrega i descàrrega

Són infraccions lleus a les normes relatives a l'estacionament i la parada les conductes següents:

a) Estacionar vehicles que no estiguin degudament habilitats i autoritzats per a açò dins de les zones reservades per a càrrega i



descàrrega durant l'horari delimitat reflectit en la senyalització corresponent.

- b) No realitzar les labors de càrrega i descàrrega fora de la via, preferentment a l'interior dels locals comercials i industrials, quan disposin de les condicions adequades.
- c) No respectar els horaris i espais regulats que han estat determinats per l'autoritat municipal, en aquesta ordenança o en la resolució corresponent.
- d) No efectuar les operacions de càrrega i descàrrega prop del vehicle més pròxim al costat de la calçada o del punt de descàrrega i pel costat posterior, evitant obstaculitzar l'accés a finques i locals comercials, sent possible realitzar-lo així.
- e) No utilitzar els mitjans suficients per a aconseguir la màxima celeritat.
- f) No procurar evitar sorolls i molèsties innecessàries, especialment en els horaris nocturns.
- g) Dipositar la mercaderia en la zona de trànsit.
- h) En cas que hi hagi algun perill per als vianants o vehicles durant la realització de la càrrega o descàrrega, no protegir i senyalitzar la zona d'acord amb la normativa vigent.
- i) La delimitació de la massa màxima autoritzada s'efectuarà en funció del tipus de via i entorn de què es tracti la resolució corresponent.
- j) No disposar del permís municipal condicionat en aquells vehicles que, per raons especials, s'ajusti al que s'ha establert per a la càrrega i descàrrega i facin un ús d'aquestes.
- k) Romandre estacionats en les zones de càrrega i descàrrega de vehicles que es trobin executant l'activitat esmentada, ni els que les realitzen durant un temps superior a 20 minuts, dins l'horari establert, llevat que estiguin degudament autoritzats.
- l) Efectuar operacions de càrrega i descàrrega fora dels horaris establerts, dels vehicles que excedeixin els 7.500 kg de MMA, excepte si hi ha autorització especial.

Les infraccions lleus referides anteriorment se sancionaran amb multa de 100 euros, que queda reduïda a la meitat (50 euros) si s'abona en el termini voluntari en l'acte del lliurament de la denúncia o dins del termini de vint dies naturals comptats des de l'endemà de la notificació.

Article 162. Infraccions i sancions relatives a les autoritzacions i reserves per a entrades i sortides de vehicles

Són infraccions lleus a les normes relatives a les autoritzacions i reserves per a entrades i sortides de vehicles les conductes següents:

- a) Estacionar davant d'un gual permanent, impedit o dificultant l'entrada o la sortida de vehicles.
- b) Estacionar davant d'un gual laboral, impedit o dificultant l'entrada o la sortida de vehicles.
- c) Estacionar davant d'un gual nocturn, impedit o dificultant l'entrada o sortida de vehicles.
- d) No mantenir, el titular del gual, la neteja dels accessos a l'immoble de greix, d'olis o altres elements produïts a conseqüència de l'entrada i la sortida de vehicles.
- e) Col·locar un senyal de gual diferent del senyal de gual aprovat per l'Ajuntament.
- f) Tenir el senyal de l'Ajuntament sense haver abonat la taxa anual corresponent.
- g) Col·locar rampes ocupant la calçada.

Les infraccions lleus referides anteriorment se sancionaran amb multa de 100 euros, que queda reduïda a la meitat (50 euros) si s'abona en el termini voluntari en l'acte del lliurament de la denúncia o dins del termini de vint dies naturals comptats des de l'endemà de la notificació.

Article 163. Infraccions i sancions relatives al règim d'activitats i limitacions en la via pública

1. Es consideren infraccions molt greus:

- a) Realitzar un tall de trànsit rodat sense la preceptiva autorització municipal.
- b) La realització d'operacions de mudances en la via pública sense la preceptiva autorització municipal.
- c) La realització de publicitat mòbil sense la preceptiva autorització municipal.
- d) La reiteració de més de dues infraccions greus.

2. Es consideren infraccions greus:

- a) Realitzar un tall de trànsit rodat incomplint les condicions que, si escau, s'hagin establert en l'autorització municipal.
- b) La realització d'operacions de mudances en la via pública incomplint les condicions establertes en la present ordenança o les que, si escau, s'hagin establert en l'autorització municipal.
- c) La realització de publicitat mòbil incomplint les condicions que, si escau, s'hagin establert en l'autorització municipal.
- d) L'ocupació de les vies públiques per a acampar mitjançant el muntatge o l'establiment de tendes de campanya, caravanes, remolcs, rulots i qualsevol altra classe de sistema fix o portàtil d'anàlogues característiques o susceptible de ser utilitzat per a aquests fins.
- e) Embrutar la calçada de fang, terra, pols o qualsevol altre material que facin perillosa la circulació dels altres usuaris.
- f) L'estacionament de vehicles en la via pública amb la finalitat d'exercir l'activitat comercial de la seva venda, el lloguer o un altre negoci jurídic, així com qualsevol mena de publicitat d'aquesta.
- g) La reiteració de més de dues infraccions lleus.





3. Es consideren infraccions lleus:

Qualsevol vulneració de les normes relatives al règim d'activitats i de limitacions en la via pública regulat en el Títol VIII que no figure expressament tipificada com a infracció greu o molt greu.

4. Sancions

Les infraccions lleus recollides en aquest article seran sancionades amb multa de 100 euros; les greus, amb multa de 200 euros; i les molt greus, amb multa de 300 euros, que queden reduïdes a la meitat (50 euros, 100 euros i 150 euros respectivament) si s'abona en el termini de 20 dies naturals a la notificació.

5. Retirada del vehicle

Amb independència de la sanció que correspongui, qualsevol de les situacions recollides en aquest article podrà comportar la retirada dels vehicles de la via pública i ser traslladats al Dipòsit Municipal.

Article 164. Infraccions i sancions relatives a l'impacte mediambiental

1. Són infraccions lleus a les normes relatives a l'estacionament i la parada les conductes següents:

- a) Produir sorolls ocasionats per acceleracions brusques, tubs d'escapament alterats o altres circumstàncies anàlogues entre les 21 i les 7 h.
- b) La utilització d'altaveus exteriors en els vehicles o, sent interiors, que utilitzin amb les portes i finestres obertes està prohibida sense la corresponent autorització municipal entre les 21 i les 7 h.
- c) No col·laborar en les proves reglamentàries de detecció que permetin comprovar les possibles deficiències de les emissions de vehicles.

Les infraccions lleus referides anteriorment se sancionaran amb multa de 100 euros, que queda reduïda a la meitat (50 euros) si s'abona en el termini de 20 dies naturals a la notificació.

2. Es consideren infraccions greus:

- d) La superació per part d'un vehicle del límit màxim d'emissions de sorolls, establerts a l'Ordenança mediambiental competent serà tipificada com a infracció greu.

Les infraccions greus referides anteriorment se sancionaran amb multa de 200 euros, que queda reduïda a la meitat (100 euros) si s'abona en el termini voluntari en l'acte del lliurament de la denúncia o dins del termini de vint dies naturals comptats des de l'endemà de la notificació.

Article 165. Infraccions per aparcament o detenció indeguda en vies preferents

En les vies preferents a què es refereix l'article 55 les quanties econòmiques de les sancions per aparcament o detenció indeguda s'incrementaran en el 30 % conformement al que es preveu en l'article 68 del Reial decret legislatiu 339/ 1990, de 2 de març, i podran constituir zona d'actuació prioritària del Servei de retirada de vehicles de la via pública.

Article 166. Infraccions greus i molt greus per depassar els límits de velocitat

**QUADRE DE SANCIONS I PUNTS PER EXCÉS DE VELOCITAT
INFRACCIÓ SOBRE EXCÉS DE VELOCITAT CAPTAT PER CINEMÒMETRE**

Límit	20	30	40	50	60	70	80	90	100	110	120	130	Multa €	Punts
Excés velocitat	21	31	41	51	61	71	81	91	101	111	121	131	100	-
	41	51	61	71	91	101	111	121	131	141	151	151	300	2
	51	61	71	81	111	121	131	141	151	161	171	171	400	4
	61	71	81	91	121	131	141	151	161	171	181	181	500	6
70														
	Molt greu	71	81	91	101	131	141	151	161	171	181	191	191	600



Article 167. Infraccions lleus

Qualsevol vulneració de les normes contingudes en aquesta ordenança que no estigui tipificada en els articles anteriors ni en el text articulat de la Llei sobre trànsit, circulació de vehicles de motor i seguretat viària i els seus reglaments de desenvolupament tindrà la consideració d'infracció lleu i serà sancionada amb multa de fins a 100 euros.

Article 168. Mesures accessòries

En qualsevol cas, es podran adoptar les mesures necessàries per a la retirada dels elements que obstaculitzin la via, per a reposar-la al seu estat originari.

Article 169. Prescripció d'infraccions i de sancions

Les infraccions a les normes contingudes en la present ordenança, que al seu torn constitueixin infracció dels preceptes del text articulat de la Llei sobre trànsit, circulació de vehicles de motor i seguretat viària i en els seus reglaments de desenvolupament i les seves sancions corresponents es regiran pel règim de prescripció recollit en aquesta normativa. La resta d'infraccions regulades en la present ordenança prescriuran: les molt greus al cap de tres anys, les greus al cap de dos anys i les lleus al cap de sis mesos d'haver estat comeses.

El termini de prescripció de les sancions regulades en la present ordenança serà de tres anys per a les imposades per la comissió d'infraccions molt greus, dos anys per a les quals s'imposen per la comissió d'infraccions greus i, un any per a les imposades per infraccions lleus.

TÍTOL XI **IMPACTE AMBIENTAL**

Article 170. Objecte de la protecció mediambiental contra l'emissió de sorolls

L'objecte d'aquest títol és el de regular l'actuació municipal per a la protecció del medi ambient contra les perturbacions produïdes per sorolls causats per activitats, instal·lacions, aparells i vehicles de tota mena.

A aquest efecte, s'estableixen prescripcions de nivells de soroll i sistemes per al seu control, així com mesures, tant preventives com cautelars:

- a) L'obligació de mantenir els elements mecànics del vehicle (motor, transmissió, fuita, etc.) en perfecte estat de funcionament.
- b) La prohibició de l'ús de dispositius acústics dins del nucli de la població, excepte quan es tracti de vehicles de serveis públics d'emergència o policia.
- c) Possibilitat de prohibir la circulació de vehicles de motor per unes zones determinades en unes hores determinades.
- d) Determinació dels límits màxims de sorolls tolerables amb discriminació segons la classe de vehicle de què es tracti i les característiques de la seva motorització.

Article 171. Gestió ambiental de la mobilitat

En ser de competència municipal tant la contaminació odorífera com l'ambiental, segons la normativa vigent, en aquesta ordenança es pretenen regular les normes i els criteris tant dels nivells sonors com de contaminació, a l'efecte de prevenir i corregir la contaminació provocada en aquests dos camps produïts pel trànsit en la via pública. Per açò, ho subdividirem en:

1. Gestió ambiental de la contaminació derivada de la contaminació derivada de la mobilitat (ZBE).

Aquesta ordenança té la finalitat de reduir la contaminació ambiental, preservar i millorar la qualitat de l'aire i la salut pública, acostar els nivells de contaminació de la ciutat als recomanats per l'Organització Mundial de la Salut (OMS) i desenvolupar els valors límits de qualitat de l'aire legalment establerts.

Correspon a l'Ajuntament adoptar les mesures necessàries amb relació a la protecció de la qualitat de l'aire, la protecció de la salut pública amb relació al risc de contaminació, i les mesures especials de regulació i ordenació del trànsit.

Entre les competències que atribueix la legislació general i l'específica, hi ha la d'establir la restricció de la circulació a determinats vehicles en vies urbanes per motius ambientals. Igualment i pels mateixos motius, es pot recordar la prohibició total o parcial d'accés a parts de la via, amb caràcter general, o per a determinats vehicles, o el tancament de determinades vies.

2. Gestió ambiental del soroll derivada de la mobilitat

2.1 Zones d'especial protecció de la qualitat acústica (ZEPQA)

L'Ajuntament, amb la prèvia l'elaboració d'un estudi tècnic que contengui la determinació dels nivells d'immissió en l'ambient exterior, i sempre d'acord amb la legislació vigent i la descripció dels valors objecte de protecció, pot declarar zones d'especial protecció de la qualitat acústica els parcs, les zones enjardinades, els interiors de les illes, espais per a vianants o altres àrees de sòl urbà o urbanitzable similars que tenen els requisits establerts per la legislació vigent i en els quals, per les singulars característiques, se'n consideri convenient conservar l'especial qualitat acústica. El procediment utilitzat, en cas que no n'hi hagi un d'específic, serà urbanístic.

La declaració ha d'incloure un pla específic de mesures que determini les prescripcions necessàries per a compatibilitzar la protecció de la qualitat acústica amb els possibles usos i les activitats permeses, i per assegurar que no se sobrepassin els valors límit d'immissió establerts per a aquestes zones.

És l'Ajuntament qui ha de promoure els convenis i acords de col·laboració necessaris amb altres administracions i particulars per a l'adequat desenvolupament i l'execució del pla.

El pla específic de mesures s'ha de revisar per a modificacions de planificació territorial o urbanística o per a altres causes, per tal de mantenir la compatibilitat dels usos i la qualitat acústica, i els valors objecte de singular protecció.

2.2 Zones acústiques de règim especial (ZARE)

L'Ajuntament pot declarar zones acústiques de règim especial aquelles àrees en les quals es comprovi que se superen els valors límits d'immissió en els termes establerts per la legislació vigent, a través d'un estudi tècnic elaborat a iniciativa de l'Ajuntament o a petició d'un mínim del 50% dels veïns de la zona.

Aquesta declaració ha d'incloure un pla específic de mesures que determini les prescripcions necessàries per a compatibilitzar la protecció de la qualitat acústica amb els possibles usos i les activitats admeses, i per assegurar que no se sobrepassin a l'interior de les cases els valors límit d'immissions establerts.

L'Ajuntament pot promoure els convenis i acords de col·laboració necessaris amb altres administracions i particulars per a l'adequat desenvolupament i l'execució del pla.

El pla específic de mesures s'ha de revisar quan s'estimi necessari, tant per a modificacions del planejament territorial o urbanístic o per altres causes, a l'efecte de garantir el compliment dels seus objectius.

2.3 Plans d'acció

L'Ajuntament ha d'aprovar, d'acord amb la normativa vigent, els plans d'acció en matèria de contaminació acústica corresponent als àmbits territorials dels mapes de sorolls, dirigits a fer front a les qüestions relatives al soroll i els seus efectes, inclusivament la seva reducció.

Els plans d'acció en matèria de contaminació acústica, com a eina fonamental de gestió, han de tenir, entre altres, els objectius següents:

- Afrontar globalment les qüestions que fan referència a la contaminació acústica;
- Determinar les accions prioritàries que es necessiten realitzar en cas de superació dels valors límit d'emissió o immissió o d'incompliment dels objectius de la qualitat acústica.
- Protegir les zones tranquil·les a les aglomeracions i a camp obert contra l'augment de la contaminació acústica.

Aquests plans específics de mesures per a minimitzar l'impacte acústic han de fixar uns objectius per a la millora de la qualitat acústica de les zones en les quals es vulgui treballar. En aquests plans s'han d'especificar les mesures que resulten proporcionades econòmicament, sempre prenent en consideració les millores tecnològiques disponibles.

Finalment, els plans d'acció en matèria de contaminació acústica es revisaran i, si és necessari, es modificaran sempre que es produeixi un canvi rellevant de la situació existent en matèria de contaminació acústica i, en qualsevol cas, com a mínim, cada cinc anys a comptar des de la data de l'aprovació.

Article 172. Producció de sorolls pels vehicles

De forma generalitzada, els vehicles no poden produir sorolls ocasionats per acceleracions brusques, tubs d'escapament alterats o altres circumstàncies anòmales; a més, no es permet la circulació de vehicles amb nivells d'emissió de gasos, fums, partícules o sorolls superiors als límits establerts a la normativa aplicable, tenint en compte que:

- Els conductors de vehicles han de procurar no produir-los; sobretot, han de tenir especial atenció de no sobrepassar els límits de soroll establerts entre les 21 i les 7 h, quan estan prohibits amb caràcter general. L'Ajuntament, com a mesura preventiva, podrà



restringir el trànsit en determinades hores i llocs.

b. La utilització d'altaveus exteriors en els vehicles o d'altaveus interiors utilitzats en portes i finestres obertes està prohibida entre les 21 i les 7 hores, i necessita l'autorització municipal corresponent, amb la sol·licitud prèvia de l'organisme competent en l'àmbit de la mobilitat.

Article 173. Mesurament del nivell de soroll dels vehicles

1. Per a efectuar les mesures se seguiran els mètodes de mesurament previstos a la normativa específica.
2. Tots els conductors estan obligats a col·laborar en les proves reglamentàries de detecció que permeten comprovar les possibles deficiències de les emissions de vehicles.
3. Els conductors han de traslladar el vehicle a un lloc on es pugui fer la mesura, tenint en compte que si s'hi neguen, l'Administració pot usar els mitjans més adequats per al trasllat.
4. La no col·laboració en la realització de les mesures pot ocasionar la immobilització immediata del vehicle.
5. Advertit el conductor de l'excés d'emissió de sorolls del seu vehicle per un agent de circulació, aquell haurà de traslladar el seu vehicle de manera immediata a efectuar prova de la mesura de les emissions de soroll del seu vehicle.
6. La superació per part d'un vehicle del límit màxim d'emissió de sorolls, establert en l'Ordenança mediambiental competent, serà tipificada com a infracció greu.

Article 174. Immobilitzacions de vehicles per motius mediambientals

1. Les immobilitzacions específiques per infraccions relacionades amb les emissions es duren a terme seguint les directrius següents:
 - a. La Policia Local, amb la prèvia realització de les proves tècniques necessàries, podrà immobilitzar els vehicles que superen els nivells de gasos, fums, partícules i sorolls permesos reglamentàriament segons el tipus de vehicle.
 - b. La immobilització s'alçarà només per al trasllat del vehicle al lloc on s'hagin de reparar les deficiències que l'han motivada. El trasllat fins al lloc de reparació es farà amb grua o un mitjà de transport equivalent.
 - c. El titular del vehicle haurà de reparar les anomalies dins del termini màxim de 15 dies. A aquest efecte de la comprovació, i dins d'aquest termini, haurà d'aportar certificació d'una estació d'inspecció tècnica de vehicles on consti que els equips afectats funcionen sense deficiències o superar favorablement una nova inspecció realitzada en un taller, instal·lació municipal o privat, designat per la Policia Local, que disposi dels equips necessaris per a efectuar els mesuraments necessaris. En cas contrari i en aplicació d'allò que disposa el punt 3 de l'article 63 del RDL 6/2015, de 30 d'octubre, es podrà instar l'autoritat competent a executar la pèrdua de vigència de l'autorització administrativa corresponent al vehicle.
2. La realització de la prova de mediació de l'emissió de sorolls, fums, gasos o partícules d'un vehicle, suposarà per al seu titular l'abonament de la corresponent taxa establerta a l'Ordenança fiscal competent, en el cas que excedeixi els límits d'emissió establerts a l'Ordenança mediambiental competent.

Article 175. Infraccions i sancions relatives a l'impacte mediambiental

1. Són infraccions lleus a les normes relatives a l'estacionament i la parada les conductes següents:
 - a) Produir sorolls ocasionats per acceleracions brusques, tubs d'escapament alterats o altres circumstàncies anàlogues entre les 21 i les 7 h.
 - b) La utilització d'altaveus exteriors en els vehicles o, sent interiors, que els utilitzin amb les portes o finestres obertes està prohibida sense la corresponent autorització municipal.
 - c) La utilització d'altaveus exteriors en els vehicles o, sent interiors, que els utilitzin amb les portes i finestres obertes està prohibida sense la corresponent autorització municipal entre les 21 i les 7 h.
 - d) Prohibir sorolls ocasionats per acceleracions brusques, tubs d'escapament alterats o altres circumstàncies anòmales.
 - e) No col·laborar en les proves reglamentàries de detecció que permeten comprovar les possibles deficiències de les emissions de vehicles.

Les infraccions lleus referides anteriorment se sancionaran amb multa de 100 euros, que queda reduïda a la meitat (50 euros) si s'abona en el termini de 20 dies naturals des de la notificació.

2. Es consideren infraccions greus:

f) La superació, per part d'un vehicle, del límit màxim d'emissions de sorolls, establerts a l'Ordenança mediambiental competent; serà

tipificada com a infracció greu.

Les infraccions greus referides anteriorment se sancionaran amb multa de 300 euros, que queda reduïda a la meitat (150 euros) si s'abona en el termini voluntari en l'acte del lliurament de la denúncia o dins del termini de vint dies naturals comptats des de l'endemà de la notificació.

DISPOSICIÓ FINAL PRIMERA. MODIFICACIÓ DELS ANNEXOS.

La revisió i modificació dels annexos d'aquesta ordenança podrà fer-se mitjançant Decret d'Alcaldia.

DISPOSICIÓ FINAL SEGONA. ENTRADA EN VIGOR.

La present ordenança entrada en vigor passats dos mesos des que es publiqui al Butlletí Oficial de les Illes Balears."

La qual cosa es fa pública per a general coneixement.

Ciutadella de Menorca, 5 d'octubre de 2023

L'alcaldesa

Juana María Pons Torres

ANNEX I **DEFINICIONS**

Voravia: zona longitudinal de la carretera o calçada, elevada o no, destinada al trànsit de vianants.

Aglomeració: s'entén que hi ha aglomeració quan no és possible mantenir un metre de distància entre el vehicle sense motor i els vianants que circulen, o circular en línia recta cinc metres de manera continuada.

Àrees d'especial protecció: defineix i integra la xarxa viària d'una àrea per una característica comuna, com a residencial o àrees d'estacionament regulat en superfície.

Bicicleta: vehicle de dues rodes accionat exclusivament per l'esforç muscular de les persones que l'ocupen; en particular, mitjançant pedals o manovelles.

Les bicicletes que estiguin plegades es consideraran, amb caràcter general, com un embalum d'equipatge.

Bicicleta amb funcionament assistit: bicicleta que utilitza un motor, de potència no superior a 0,5 kW, per a ajudar a l'esforç muscular del conductor. Aquest motor s'haurà de parar en qualsevol d'aquests dos supòsits: quan el conductor deixi de pedalar o quan la velocitat superi els 25 km/h.

Bicicleta tàndem: bicicleta d'un sol eix que pot estar ocupada per més d'un ocupant adult gràcies al seu disseny.

Calçada: part de la carretera o del carrer destinada a la circulació de vehicles en general.

Ciclista: conductor de qualsevol classe de cicle.

Cicle: vehicle de dues o tres rodes, accionat per l'esforç muscular mitjançant pedals, que pot estar assistit per un motor, de potència de tracció igual o inferior a 0,25 kW.

Quadricicle: bicicleta de dos eixos o més, de quatre rodes o més, preparada per a més d'un ocupant adult i que té una especial consideració per tenir una amplària superior a les d'un sol eix.

Carril: banda longitudinal en què pot estar subdividida la calçada, delimitada o no per marques viàries longitudinals, sempre que tingui una amplària suficient per a permetre la circulació d'una fila d'automòbils que no siguin motocicletes.

Carrils addicionals circumstancials a la circulació: en les calçades de doble sentit de circulació i vorals, quan l'amplària de la plataforma no permeti, l'autoritat encarregada de la regulació del trànsit podrà habilitar un carril addicional en un dels sentits de la marxa, mitjançant la utilització d'elements provisionals de senyalització i d'abalisament, que modifiquen la zona de rodatge dels vehicles en el centre de la calçada.

Carrils bici: són els especialment habilitats per a la circulació de bicicletes.

Carrils reversibles: en les calçades amb doble sentit de la circulació, quan les marques dobles discontinües delimiten un carril per tots dos costats, indiquen que aquest és reversible; és a dir, que en aquest la circulació pot estar regulada en un o en un altre sentit mitjançant semàfors de carril o altres mitjans. Els conductors que circulen per aquest carril hauran de dur encesa, com a mínim, la llum de curt abast o d'encreuament en els vehicles, tant de dia com de nit, d'acord amb el que es disposa a l'article 104 del Reglament general de circulació.

Carril reservat: carril pel qual únicament es permet la circulació de determinats vehicles en funció de la senyalització implantada en aquest.

Carrils d'utilització en sentit contrari a l'habitual: quan les calçades disposen de més d'un carril en cada sentit de marxa, l'autoritat encarregada de la regulació del trànsit podrà habilitar, per raó de fluïdesa de la circulació, carrils per a utilitzar-los en el sentit contrari a l'habitual, degudament senyalitzat conformement al que es disposa a l'article 144 del Reglament general de circulació.

Ciclomotor: tenen la condició de ciclomotor els vehicles que es descriuen a continuació:

- Vehicle de dues rodes proveït d'un motor de cilindrada no superior a 50 cm³ si és de combustió interna i amb una velocitat màxima per construcció no superior a 45 km/h.
- Vehicle de tres rodes proveït d'un motor de cilindrada no superior a 50 cm³ si és de combustió interna i amb una velocitat màxima per construcció no superior a 45 km/h.
- Vehicle de quatre rodes la massa en buit de les quals sigui inferior a 350 kg.

Exclosa la massa de les bateries en el cas de vehicles elèctrics, la velocitat màxima dels quals per construcció no sigui superior a 45 km/h i amb un motor de cilindrada igual o inferior a 50 cm³ per als motors d'explosió o la potència màxima neta de la qual sigui igual o inferior a 4 Kw per als altres tipus de motors.

Itineraris ciclistes senyalitzats en zones per als vianants: espai condicionat per a la circulació de bicicletes en una zona per als vianants i que ha de disposar de senyalització horitzontal o vertical, o d'ambdues. En aquests itineraris, té preferència el vianant.

Itineraris i àrees per als vianants: dins de la necessària coexistència entre maneres, permet definir itineraris de preferència per als vianants entre diferents àrees urbanes, així com vies o àrees que es desenvolupen en aquesta ordenança, de preferència per als vianants.

Monopatí: taula sobre rodes que permet lliscar per un paviment resistent i uniforme.

Motocicleta: automòbil de dues rodes, amb sidecar o sense, entenent com a tal l'habitacle adossat lateralment a la motocicleta i el de tres rodes.

Parada: immobilització d'un vehicle durant un temps inferior a dos minuts, sense que el conductor pugui abandonar-lo.

Pas rebaixat: pas de sortida de guals, amb modificació estructural de la voravia.

Patí sense motor: aparell adaptat al peu, dotat de rodes, i que permet lliscar per un paviment resistent i uniforme.

Patinet elèctric o vehicle de mobilitat personal (VMP): és un vehicle d'una roda o més, dotat d'una única plaça i propulsat per motors elèctrics que poden proporcionar una velocitat màxima per disseny compresa entre 6 i 25 km/h.

Vianant: persona que transita a peu per les vies o els terrenys. Són també vianants els que empenyen o arrosseguen un cotxet d'infant, o una cadira de rodes o qualsevol altre vehicle sense motor de dimensions petites, els que condueixen a peu un cicle o ciclomotor i les persones de mobilitat reduïda que circulen al pas en una cadira de rodes, amb motor o sense, que no impliqui la categoria de vehicle segons la normativa vigent.

Xarxa viària: espai d'ús públic destinat al desplaçament de persones, animals, objectes i mercaderies, i els possibilita l'estacionament. Inclou, per tant, totes les maneres de transport, des del viatge a peu, les anomenades maneres alternatives com la bicicleta i els vehicles accionats de baixa potència, el transport públic, el vehicle privat i el vehicle de transport de mercaderies.

Reserva d'aparcament: s'entén com a reserva d'aparcament en la via pública la senyalització d'un espai en el qual es prohibeix l'estacionament de vehicles en un determinat període temporal, i s'hi permeten exclusivament algunes excepcions a vehicles determinats afectes a la concessió de reserva.

Tricicle: vehicle de, com a mínim, tres rodes, accionat per l'esforç muscular mitjançant pedals o manivelles, de potència de tracció igual o inferior a 0,25 Kw.

Turisme: automòbil, diferent del de la motocicleta, especialment concebut i construït per al transport de persones i amb capacitat fins a nou



places, inclusivament el conductor.

Vehicle: artefacte o aparell apte per a circular per les vies o pels terrenys als quals es refereix l'article 2 d'aquesta ordenança. Tindran la consideració de vehicle a l'efecte d'aquesta ordenança els vehicles de tracció animal i els genets a cavall.

Vies ciclistes: via específicament condicionada per al trànsit de cicles amb la senyalització horitzontal i vertical corresponent, i on l'amplada permet el pas segur d'aquests vehicles. Aquestes vies compten amb senyalització especial que adverteix d'aquesta consideració. (Vegeu l'annex III). Poden ser de sis classes:

- **Voravia bici:** via ciclista senyalitzada damunt la voravia.
- **Carril bici:** via ciclista que discorre adossada a la calçada, en un sol sentit o en doble sentit. En aquestes últimes vies, tindrà preferència la bicicleta, excepte en els passos de vianants i les confluències amb voravies.
- **Carril bici protegit:** carril bici dotat d'elements laterals que el separen físicament de la resta de la calçada, així com de la voravia. És un vial segregat de la resta i senyalitzat.
- **Pista bici:** via ciclista segregada del trànsit motoritzat amb un traçat independent de les carreteres
- **Sendera bici:** via per a vianants i bicicletes, segregada del trànsit motoritzat i que transita per espais oberts, parcs, jardins o boscos.
- **Cicle carrer:** carrers convencionals o de plataforma única amb una velocitat limitada màxima de 30 km/h o 20 km/h, on les bicicletes i els VMP poden circular per la calçada i tenen preferència sobre la resta de vehicles, que també tenen permès l'ús de la via.

Motos: el terme MOTO s'emprarà en la senyalització com a denominació abreujada referida a ciclomotors i motocicletes.

Vies de prioritat per a vianants: són les zones on les condicions de la circulació de vehicles queden restringides a favor de la circulació dels vianants. Les bicicletes, els patins i patinets gaudiran de prioritat sobre la resta de vehicles però no sobre els vianants. La circulació de vehicles de motor queda restringida als expressament autoritzats i als serveis dels àmbits de sanitat, als bombers i a la policia i als serveis públics.

Zona avançada d'espera: espai avançat a una línia de parada de trànsit que té com a objectiu permetre a les bicicletes o motos iniciar la marxa al capdavant dels vehicles de motor on hi hagi parades regulades per semàfors.

Zona de prioritat per als vianants: zona de la via pública en la qual la prioritat correspon al vianant. S'hi limita la velocitat dels vehicles, i la circulació i/o l'estacionament d'aquests hi pot estar restringida totalment o parcialment.

Zona d'ús exclusiu per als vianants: part de la via, elevada o delimitada d'una altra forma, reservada a la circulació dels vianants. Existeix una prohibició general d'accés, de circulació i d'estacionament de tota mena de vehicles. S'inclouen en aquesta definició les voravies, els passejos, les places, etc.

Definicions d'índexs acústics:

1. **Activitat:** qualsevol activitat industrial, comercial, de serveis, recreativa o espectacle que sigui de titularitat pública o privada (amb o sense ànim de lucre) i les derivades de les relacions veïnals.
2. **Emissor acústic:** qualsevol infraestructura, instal·lació, maquinària, activitat o comportament que generi renou i/o vibracions.
3. **Fums:** partícules en suspensió, de grandària inferior a una micra de diàmetre, procedent de la condensació de vapors, reaccions químiques (fums industrials) o de processos de combustió (fums de combustió).
4. **Olor:** propietat organolèptica perceptible per a l'òrgan olfatori quan inspira determinades substàncies volàtils.
5. **Mapa de capacitat acústica:** instrument que assigna els nivells d'immissió fixats com a objectius de qualitat en un territori determinat.
6. **Mapa de renou:** mapa dissenyat per a avaluar globalment l'exposició al renou produït per diferents fonts de renou en una zona determinada.
7. **Nivell d'emissió:** nivell acústic produït per un o diversos emissors acústics mesurats a una distància determinada.
8. **Nivell d'immissió:** nivell acústic mitjà existent durant un període de temps determinat, mesurat en un lloc determinat.
9. **Renou:** contaminant físic que consisteix en una mescla complexa de sons de freqüències diferents, que produeix una sensació auditiva considerada molesta o perjudicial per a la salut de les persones.
10. **Renou de fons o residual:** soroll existent en absència de la/les fonts pertorbadora/es objecte d'estudi.

11. **Renou amb components de baixa freqüència:** soroll caracteritzat per valors alts en les bandes de terç d'octava de 20 a 160 Hz i que són audibles.
12. **Renou amb components tonals:** soroll caracteritzat per un component de freqüència única o per components de banda estreta que emergeixen d'una manera audible del soroll ambient.
13. **Renou amb components impulsius:** soroll amb increments i decrements molt pronunciats de nivell i de molt curta duració, en general no superior a un segon, com ara cops, caigudes, explosions i similars.
14. **Període d'avaluació:** període temporal al qual s'ha de referir l'avaluació acústica, d'acord amb els annexos de l'Ordenança i la normativa de rang superior.
15. **Soroll ambiental:** el so exterior no desitjat o nociu generat per les activitats humanes, inclusivament el soroll emès pels mitjans de transport, pel trànsit rodad, marítim i aeri, i per emplaçaments de les activitats.
16. **Valor límit d'immissió:** nivell d'immissió màxima permès dins d'un període de temps determinat.
- **Immissió en l'ambient exterior:** la contaminació produïda pel soroll i les vibracions que provenen d'un o de diversos emissors acústics situats en el mitjà exterior del centre receptor.
- **Immissió en l'ambient interior:** la contaminació produïda pel soroll i les vibracions que provenen d'un o de diversos emissors acústics situats en el mateix edifici o en edificis contigus al receptor.
17. **Valor límit d'emissions:** nivell d'emissions màxim durant un període de temps determinat.
18. **Vibració:** moviment d'una partícula d'un mitjà elàstic al voltant del seu punt d'equilibri i a conseqüència d'una força.
19. **Zona de sensibilitat acústica:** part del territori que presenta una mateixa percepció acústica.

Definicions de zona de baixes emissions (ZBE):

A l'efecte d'aquesta ordenança s'entén per:

- Zona de baixes emissions (ZBE): àrea delimitada en la qual es restringeix la circulació dels vehicles més contaminants definits en aquest article. Sense perjudici que, per raons justificades d'interès general, la ZBE sigui objecte d'una delimitació posterior diferent.
- Vehicle de motor: vehicle proveït de motor per a la propulsió.
- Vehicles més contaminants: els vehicles de motor que compleixen els dos requisits següents:

1. Estar inclosos en alguna de les categories dels vehicles L, M o N. Aquestes categories corresponen a la classificació establerta a l'annex I del Reglament (UE) n. 168/2013 del Parlament Europeu i del Consell de 15 de gener de 2013 relatiu a l'homologació dels vehicles de dues a tres rodes i als quadricicles, i a la vigilància del mercat dels vehicles esmentats, i a l'annex 2 de la Directiva 2007/46/CE, de 5 de setembre, per la qual es crea un marc per a l'homologació dels vehicles de motor i dels remolcs, sistemes, components i unitats tècniques indispensables destinades a aquests vehicles.

Categoria L: motos, ciclomotors, vehicles lleugers de 3 o 4 rodes.

Categoria M: vehicles per al transport de persones (turismes, autobusos, autocars...)

M1: amb vuit places màxim, exclòs el conductor (=turismes)

M²: amb més de vuit places, (exclòs el conductor) i una MMA igual o inferior a 5 tones

M³: amb més de vuit places (exclòs el conductor) i una MMA superior a 5 tones.

Categoria N: vehicles per al transport de mercaderies (furgonetes, camions, etc) N1: amb una MMA igual o inferior a 3,5 tones (furgonetes).

N2: Amb una MMA entre 3,5 i 12 tones. N3: amb una MMA superior a 12 tones.

2. Sense tenir assignat cap distintiu ambiental (B, C, Eco, Zero emissions, sense distintiu ambiental) segons la classificació dels vehicles pel seu potencial contaminant, de conformitat amb l'annex II del Reglament general de vehicles, aprovat pel Reial decret 2822/1998, de 23 de desembre, en la redacció donada per l'Ordre PCI/810/2018, de 27 de juliol, per la qual es modifiquen els annexos II, XI i XVIII del Reglament general de vehicles, aprovat per Reial decret 2822/1998, de 23 de desembre:



B: turismes i comercials lleugers, classificats en el Registre de vehicles com a gasolina amb nivell d'emissions Euro 3/III o dièsel Euro 4/IV o Euro 5/V. Vehicles de més de 8 places a i de transport de mercaderies classificades en el Registre de vehicles com a Euro 4/IV o Euro 5/V sense distinció de tipus de combustible. **Motos i ciclomotors Euro 2.**

C: turismes i comercials lleugers, classificats en el Registre de Vehicles com de gasolina amb nivell d'emissions Euro 4/IV o 5/V. Vehicles de més de vuit places i de transport de mercaderies classificades en el Registre de vehicles com d'Euro 4/IV o Euro 5/V sense distinció de tipus de combustible. **Motos i ciclomotors Euro 4 i Euro 3.**

Eco: turismes i comercials lleugers classificats en el Registre de vehicles com a vehicles híbrids endollables amb autonomia <40 km, vehicles híbrids no endollables (HEV), vehicles propulsats per gas natural, vehicles propulsats per gas natural comprimit (GNC) o gas líquat del petroli (GLP). En tot cas, a més hauran de complir aquests paràmetres: vehicle de gasolina amb nivell d'emissions Euro 4/IV, Euro 5/V o Euro 6/VI o vehicles dièsel amb nivell d'emissions Euros 6/VI. Vehicles de més de 8 places i transport de mercaderies classificats en el Registre de vehicles com a híbrids amb autonomia <40 km, vehicles híbrids no endollables (HEV), propulsats per gas natural comprimit (GNC), gas natural líquat (GNL) o gas líquat del petroli (GLP). En tot cas, a més, hauran de complir que el nivell d'emissions dels vehicles sigui Euro 6/VI sense distinció de tipus de combustible.

Motos i ciclomotors amb categoria elèctrica HEV i PHEV i autonomia inferior a 40 km.

Zero emissions: vehicles classificats en el Registre de vehicles com a vehicles elèctrics de bateria (BEV), vehicles elèctrics d'autonomia estesa (REEV), vehicle elèctric híbrid endollable (PHEV) amb una autonomia mínima de 40 km o vehicle de pila combustible.

Sense etiqueta: els vehicles que no compleixen uns requisits ambientals considerats mínims no rebran cap etiqueta de la DGT. Són els vehicles més afectats per les mesures de restricció o prohibició en la mobilitat. Turismes de gasolina anteriors a Euro 3 i turismes dièsel anteriors a Euro 4. Motos i ciclomotor Euro 1.



ANNEX II

DESENVOLUPAMENT DELS DISPOSITIUS DE CALMAT DE TRÀNSIT

Normes generals d'utilització dels dispositius estructurals

1. Per a mantenir l'efecte d'una mesura de calmat del trànsit sobre la velocitat dels vehicles al llarg d'un itinerari, una àrea o un tram de carrer, s'hauran de succeir a un cert ritme, amb el manteniment entre dues mesures consecutives les distàncies màximes següents:

DISTÀNCIA MÀXIMA ENTRE DUES MESURES DE CALMAT	
Velocitat de referència en km/h	Distància en metres
50	100
30	75
20	50

2. Com a criteri general, s'utilitzaran combinades les diverses mesures, articulades en una concepció de conjunt que permeti triar la més adequada a cada localització i aprofiti l'efecte de la seva utilització conjunta. Ha de cuidar-se especialment l'harmonia del conjunt dels elements de la via (pavimentació, vegetació, enllumenat, mobiliari, etc.).

3. Les mesures de temperat/moderació del trànsit no han d'aparèixer sobtades o inesperadament davant els usuaris de la via. Han de percebre's amb l'adequada antelació, comptant amb una bona visibilitat i anar precedides de la corresponent senyalització i l'abalisament.

4. S'hauran de ressaltar especialment les entrades «portes» als carrers o recintes amb velocitat igual o inferior a 30 km/h, mitjançant la utilització de mesures específiques, que actuen com a porta i avís del canvi de règim de circulació.

5. Es reforçarà la visibilitat de tots aquells elements que caracteritzen l'ambient travessat com: interseccions, punts de generació de trànsit, accessos, etc., a fi d'adequar el règim de circulació a les condicions de l'entorn.

6. Carrers amb presència de línies regulars de transport públic, escolar o amb una apreciable circulació de ciclistes, ha d'estudiar-se acuradament la utilització d'unes certes tècniques de calmat del trànsit, per les incomoditats i els perills que els pot implicar. En aquests casos, ha de considerar-se la utilització de disseny especial que evitin els efectes negatius sobre aquests usuaris, sent aquests preferents.

7. Les mesures de temperat, en qualsevol cas, han de respectar les funcions i els elements de la via, tals com els passos de vianants, les sortides i entrades d'immobles, les parades d'autobusos, les zones de càrrega i descàrrega, les zones reservades a altres tipus d'usuaris, el drenatge, la recollida d'aigües i especialment garantint l'accés fàcil dels serveis d'emergències.

8. El disseny dels trams viaris objecte d'un canvi d'alineació haurà de considerar que, tant els obstacles laterals com els centrals, siguin muntables, de manera que es garanteixin les condicions d'accés als edificis en els casos d'emergència.

9. S'haurà de garantir el drenatge de les aigües que circulen per la calçada, de manera que no es produeixin retencions. Per açò, s'exigiran mesures per a captar les aigües pluvials mitjançant embornals col·locats en cadascun dels laterals dels carrils, en les proximitats de la vora de l'element de calmat de trànsit situat a la cota major. En el cas dels «ressalts de pas per als vianants» s'haurà de garantir el pas des de la voravia fins al replà sense dificultat, i s'haurà d'acatar en tot cas la legislació d'accessibilitat.

10. La qualitat, la textura, el color i el tipus de material emprats en la construcció haurà de garantir-ne l'estabilitat, la unió a la calçada, la indeformabilitat i la perdurabilitat. El coeficient de fregament superficial serà de, com a mínim, del 45 %.

Tipologia de les bandes transversals i dels ressaltos (BTR)

Entre altres tipus de bandes transversals i ressaltos (BTR) s'hauran de considerar:



- Coixí. Elevació lleugera del perfil de la calçada a la zona central la fi de la qual és la reducció de la velocitat de circulació dels vehicles de quatre rodes lleugers, l'amplària de la qual sigui inferior a la dimensió del dispositiu i que permeti el pas de vehicles de dues rodes o d'autobusos. La seva utilització està indicada per a carrers amb rutes d'autobusos o trànsit de ciclistes; vehicles als quals la travessia d'un llom o d'un mini replà resulta especialment molesta.

FICHA N° 1. ALMOADA

Planta

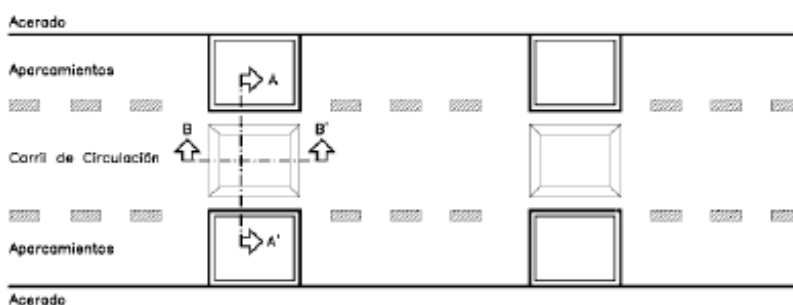

Sección A-A'

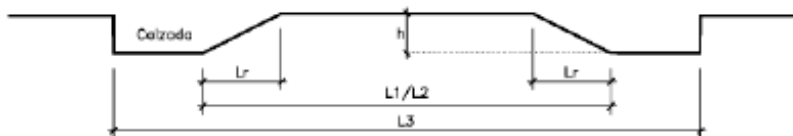

Sección B-B'

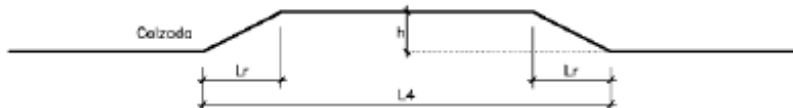

Perspectiva

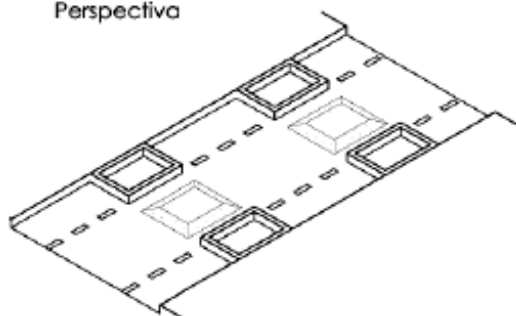

Especificaciones Orientativas	
L1 con tráfico pesado (m)	1,90
L2 con tráfico ligero (m)	2,20
L3 ancho calzada (m)	3,25
L4 máx./mín. (m)	3,00/3,80
Lr Rampa lateral (cm)	30
h Altura (cm)	8



- 2. Llom o ressalt de calçada. Elevació lleugera del perfil transversal de la calçada amb l'objectiu d'induir els conductors a una velocitat més reduïda, de secció sinusoidal. S'utilitzaran preferentment en àrees aïllades, i se n'evitarà l'ús en àrees especialment sensibles al soroll, excepte en casos en què se'n garanteixi la innocuïtat, per l'ús de materials o mesures especials.

FICHA N.º2: LOMO O RESALTO DE CALZADA

Planta

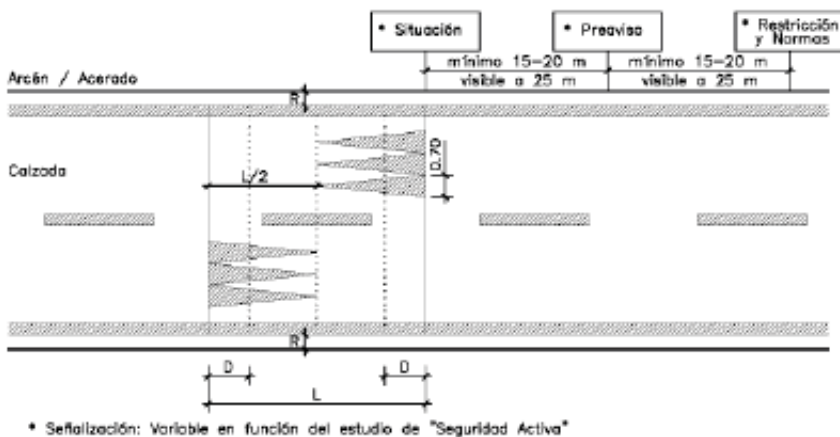

Sección



Perspectiva

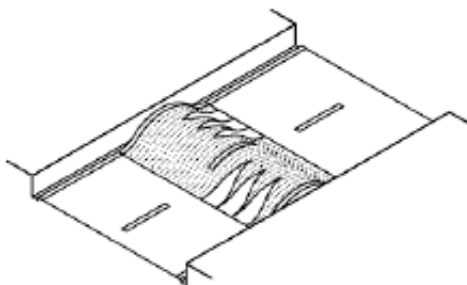

Especificaciones			
Velocidad máx. Km/h	20	30	50
S Separación entre lomos (m) *	30	50	80/100
L Longitud (m)	3,36	4,80	12,00
h Altura (cm)	12		
D Suavizado de sinusoides máx./mín. (cm)	15/25		
R Retronqueo aguas pluviales	según Dirección Facultativa		

* Parámetro variable en función del estudio de "Seguridad Activa".



- 3. Mini replà o ressalt de calçada. Elevació lleugera del perfil transversal de la calçada amb l'objectiu d'induir els conductors a una velocitat més reduïda, de secció trapezoidal. Com a norma, s'utilitzarà en les proximitats d'entrades a portes, replans, canvis de la trajectòria de la progressió normal dels corrents vehiculars, en la zona d'aproximació a encreuaments i interseccions on es van aplicar mesures de calmat del trànsit, com a preavis al ressalt per als vianants (pas per als vianants elevat sobre la calçada), o en les proximitats de zones de molta afluència per als vianants.

FICHA N° 3: MINI MESETA O RESALTO TRAPEZOIDAL

Planta

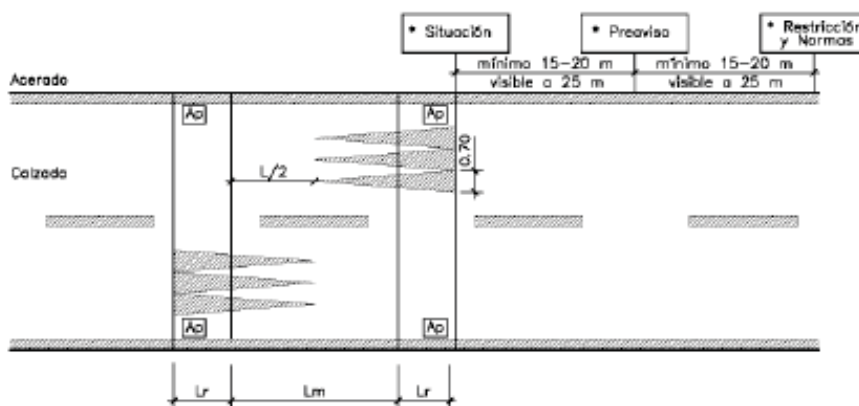

* Señalización: Variable en función del estudio de "Seguridad Activa"

Sección

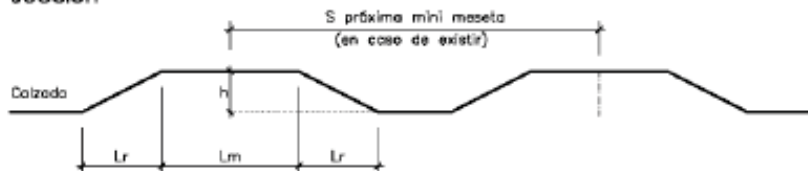

Perspectiva

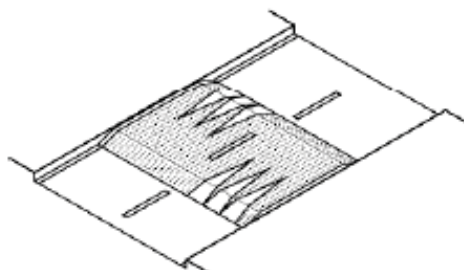

Especificaciones			
Velocidad máx. Km/h	20	30	50
S Separación entre mini mesetas (m) *	30	50	80/100
Lm Longitud meseta(m)	≤ 4 *		
Lr Longitud rampa (m)	0,70	1,00	2,50
Pendiente	14%	10%	4%
h Altura (cm)	10		
Ap Paso aguas pluviales	según Dirección Facultativa		

* Parámetro variable en función del estudio de "Seguridad Activa".



- 4. Ressalt per als vianants. És un pas de vianants elevat sobre la calçada, normalment a cota de la voravia, i el perfil longitudinal del qual es trapezoidal, i es materialitzen les marques viàries del pas per als vianants damunt del replà, amb dues parts en pendents, anomenades rampes, que formen un trapezi. Se'n recomana la utilització en tots els encreuaments de calçada, interseccions o trams de vies amb visibilitat on es requereixi una protecció especial per als corrents per als vianants, com: centres escolars, mercats, centres esportius, parcs, zones comercials i d'oci, etc. I en tots aquells llocs on, per les seves circumstàncies, s'acordi aplicar la política: abans seguretat que no fluïdesa.

FICHA Nº 4: RESALTO PEATONAL

Planta

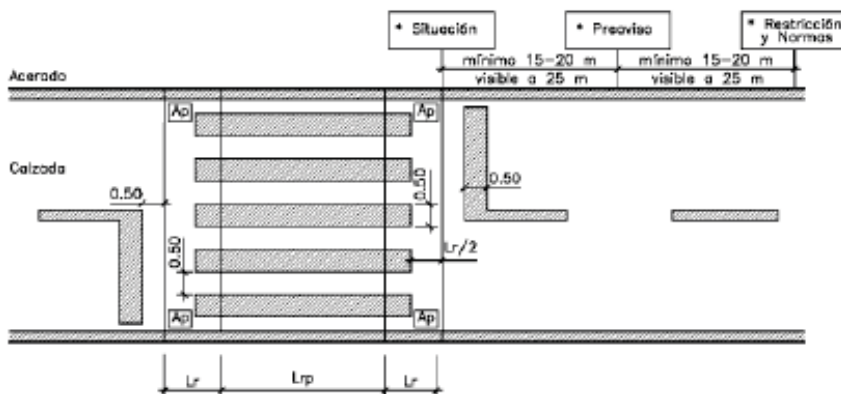

* Señalización: Variable en función del estudio de "Seguridad Activa"

Sección



Perspectiva

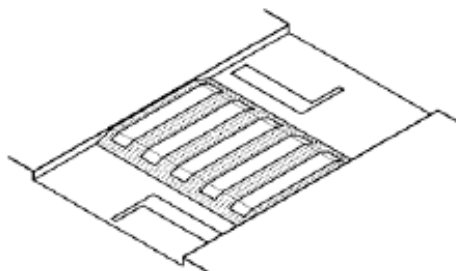

Especificaciones			
Velocidad máx. Km/h	20	30	50
S Separación entre resaltes peatonales (m) *	30	50	80/100
L_m Longitud resalto peatonal (m)	≥4		
L_r Longitud rampa (m)	0,70	1,00	2,50
Pendiente	14%	10%	4%
h Altura (cm)	10 **		
A_p Pasa aguas pluviales	según Dirección Facultativa		

* Parámetro variable en función del estudio de "Seguridad Activa".

** Parámetro variable en función de la cota de acerado.



- 5. Bandes d'alerta de secció sinusoidal. Són franges transversals reductores de velocitat, l'objectiu de les quals és advertir els conductors amb antelació sobre la conveniència de reduir la velocitat per a eludir que el dispositiu transmeti vibracions o sorolls derivats de la seva acció sobre el sistema d'amortiment i de direcció del vehicle. Seran elements homologats no permanents, i s'utilitzaran temporalment en aquells llocs on, per qüestions circumstancials en matèria de seguretat viària i circulació, així s'estimi oportú autoritzar. Se'n recomana l'ús en vies on la velocitat genèrica sigui igual o inferior a 50 km/h i no tingui un pas de vehicles pesants excessiu, essent útils també com a element de preavís per a advertir la necessitat de reduccions immediates de velocitat quan, des de les vies de la xarxa principal, es transita cap a una zona on es limita la velocitat bruscament com als ramals de sortides de vies interurbanes a vial urbà, entrada a zones d'obres, entrada a portes de zona amb mesures de calmat de trànsit, etc.

Planta (válido para los dos tipos)

(1*) Para áreas urbanas (modelo orientativo), transición de $\geq 60\text{Km/h}$ a $< 60\text{Km/h}$

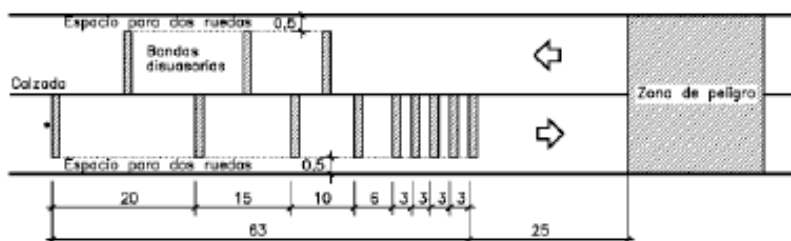

* Bandas

(1*) Otros tipos de distribución de las Bandas de Alerta se establecerán en función del estudio de la "Seguridad Activa".

Sección sinusoidal

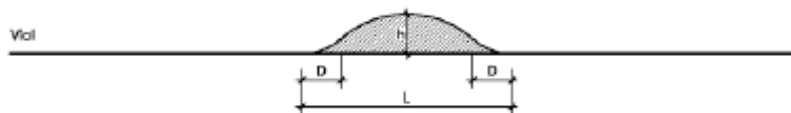

Especificaciones Orientativas			
Velocidad máx. Km/h	30	40	50
h Altura (cm)	≤ 7	≤ 5	≤ 3
L Longitud (cm) *	≤ 120	≤ 80	≤ 60
D Suavizada de sinusoide	Según fabricante		

* Se refiere a la longitud medida en paralelo al eje longitudinal de la calzada.

Sección longitudinal al eje de calzada Banda Sonora

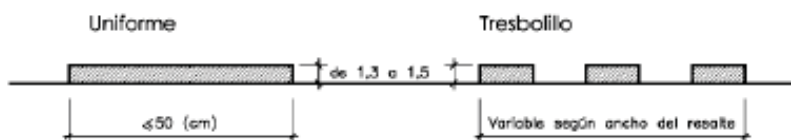



- 6. Les bandes sonores. Consisteixen en grups de bandes transversals a la calçada, que, mitjançant petites elevacions (d'1,3 cm a 1,5 cm d'alt) o canvis en el color o la textura del paviment, serveixen per a alertar els conductors i perquè redueixin la velocitat.
- a. Poden ser bandes sonores «INTERMITENTS», per a anunciar o advertir una disminució de velocitat. Amb la utilització de bandes uniformes (vegeu la fitxa núm. 5-BTR) 0,50 metres de longitud, o a portell també de 0,50 metres (mesurat en paral·lel a l'eix longitudinal de la calçada), amb una amplada (transversal a l'eix de la calçada) igual a l'amplada de la zona de rodament (amb separació entre cada banda d'1 m).
- b. Bandes sonores «CONTÍNUES» que obliguen a mantenir una velocitat constant en un tram concret de la via (longitud = al tram de velocitat constant). En aquest cas només s'utilitzarà el model a portell (annex I, fitxa núm. 5-BTR). A l'ample i al llarg del tram on es pretén mantenir velocitat constant s'aplicarien aquests elements.
- c. Per a bandes amples aïllades poden tenir una superfície de 3 a 6 metres (distribució a portell) separades per una longitud entre jocs de (de 30 <m).
- d. El material haurà de ser asfàltic o termoplàstic per a vies la banda de rodadora les quals sigui asfalt, i es podran utilitzar a carrers, barris o urbanitzacions, pedres de formigó o rajoles o material de característiques similars al tractament de la zona de rodament.
- e. No s'ha d'instal·lar en llocs amb sensibilitat al soroll, excepte en els casos en què se'n garanteixi la innocuïtat respecte a açò, per l'ús de materials, formes o mesures especials.



Tipologia dels elements d'ordenació estructural (EOE)

Entre altres tipus d'elements d'ordenació estructural (EOE), es consideraran:

- 1. Glorieta àrea 30. Són rotondes que requereixen elements verticals a l'illa central que disminueixi la visibilitat a través d'aquesta, sent el radi interior (R2) major que la meitat de l'amplària de la calçada (R1). Se'n recomana l'ús en encreuaments i interseccions on una de les causes d'accidentalitat és causada per la prioritat de pas i la velocitat excessiva, o per causa de baixar la intensitat o disminució de costes de manteniment i vigilància. No es recomana la combinació d'aquesta mena de mesura amb presència d'encreuament de vianants amb semàfors ni on hi hagi presència de línia de transport.

FICHA Nº 1: GLORIETA ÀREA 30

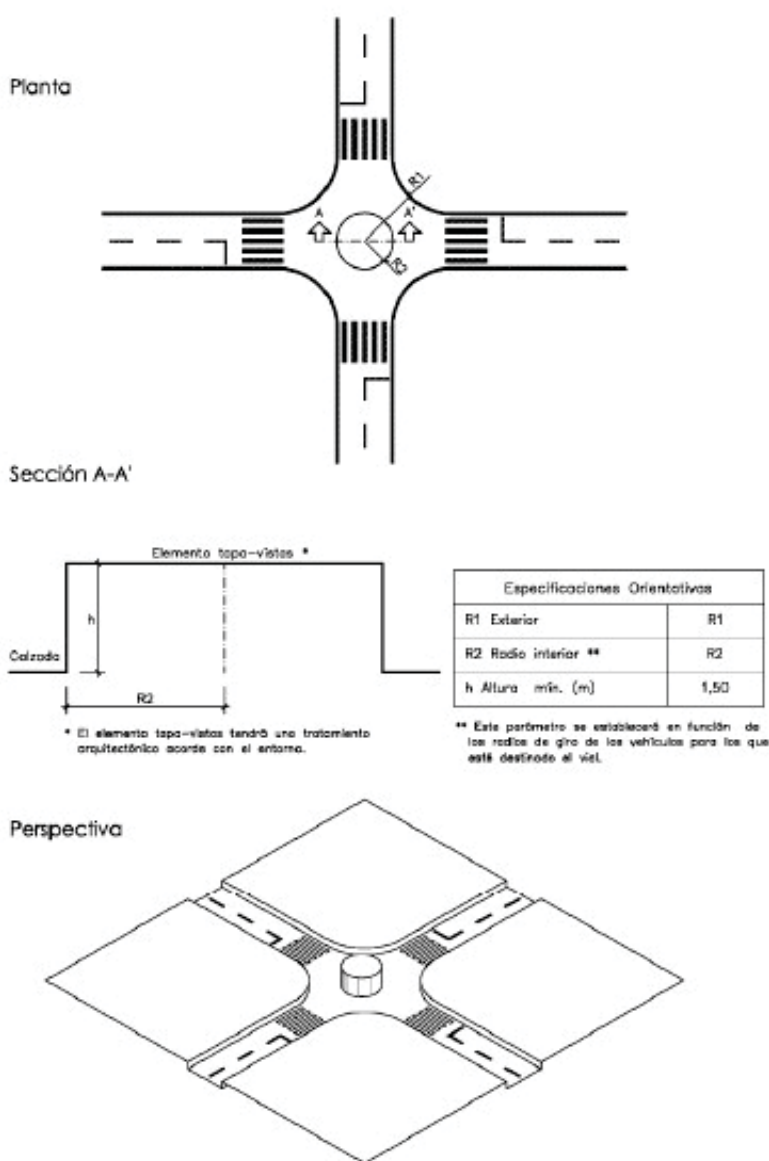

- 2. Mini glorieta. Són interseccions o encreuaments amb sentit giratori obligatori amb un illot central «rotonda» que té un diàmetre igual a l'amplada de la calçada, mesurat al començament de la zona de franqueig. Tota la superfície o part d'aquesta es pot construir per a ser trepitjada o muntada per vehicles de majors dimensions que els turismes. Aquesta infraestructura contribueix a disminuir les velocitats a l'inici de la zona de franqueig d'encreuaments i interseccions, i obliga els usuaris a modificar la seva trajectòria, i s'estreny el seu camp de visibilitat lliure d'obstacle. Se'n recomana la implantació només en vies urbanes on la velocitat en la zona d'aproximació estigui en un interval mínim de 30 km/h i un màxim de 50 km/h.

FICHA N° 2: MINIGLORIETAS

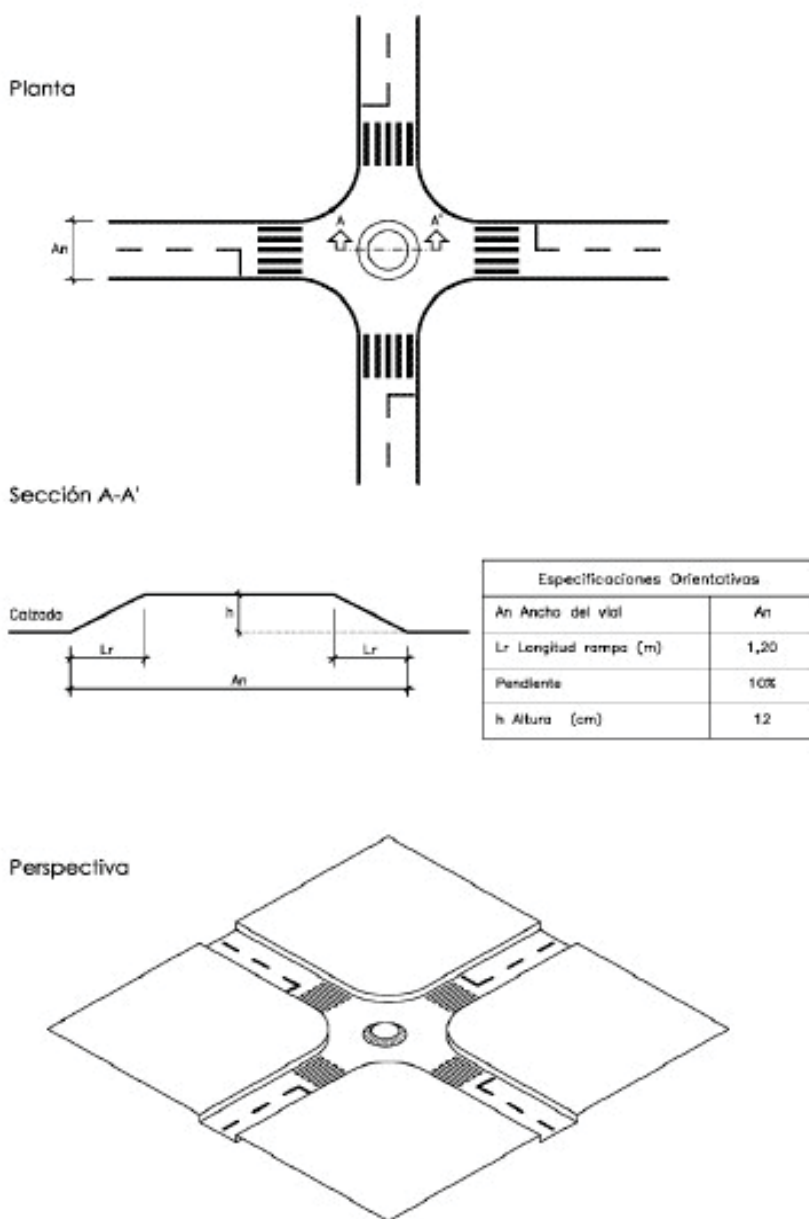

- 3. Replà. Elevació lleugera del perfil transversal de la calçada en un tram significatiu de la via, en general en les interseccions o encreuament, amb l'objectiu d'assenyalar la presència d'una singularitat de l'itinerari i induir a la reducció de la velocitat dels vehicles. Està recomanat el seu ús en encreuaments, interseccions, trams de vies o entrada a «portes», quan es concedeixi a la jerarquia per als vianants prioritat amb relació als altres usuaris.

FICHA Nº 3: MESETAS

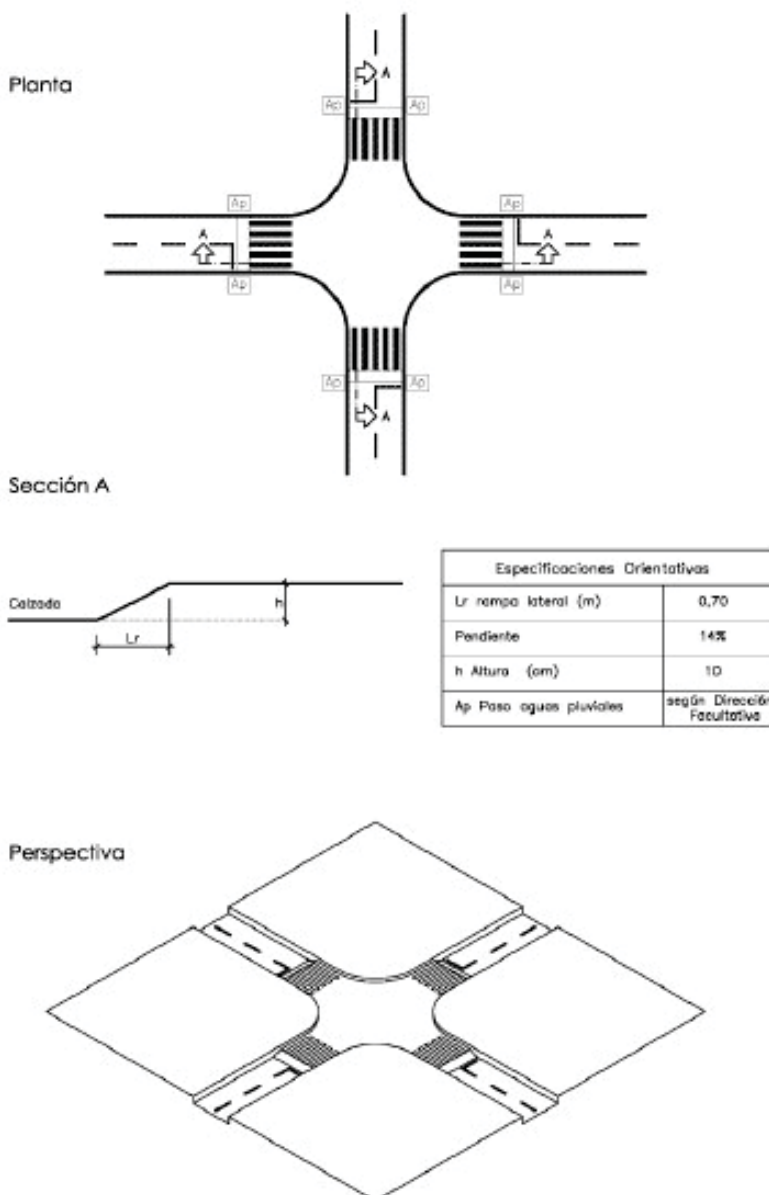

- 4. Estrenyiment. Són canvis puntuals que es realitzen en un tram de la via per a produir una alteració al moviment de «progrèssió normal», i trenquen les perspectives amb el reforç de l'efecte reductor de velocitat del vehicle mitjançant instal·lació de: mitjanes o refugis per als vianants en el centre de la calçada, llengües, orelles d'acerat a la calçada, elevació lleugera de la rasant o canvis en la textura i el color del paviment. L'estrenyiment puntual es pot establir en un costat de la calçada o a tots dos. El seu ús més freqüent haurà de ser com a zona de transició situada a la zona d'aproximació d'una «porta», replà, o ressalt per als vianants. Per a aconseguir la reducció de la velocitat s'hauran d'implantar estrenyiments cada 30 o 40 metres, sent el límit màxim 50 metres.

FICHA Nº 4: ESTRECHAMIENTOS

Estrechamiento con lenguas enfrentadas

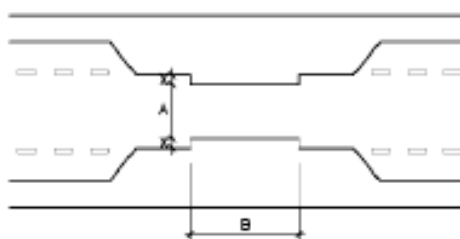

Especificaciones Orientativas	
A (m) 1 carril	3,25
A (m) 2 carriles	6,50
B (m)	de 5 a 10
X	Variable

Estrechamiento con mediana central



Especificaciones Orientativas	
A (m) 1 carril	3,25
X	Variable

Nota:

Estos esquemas son indicativos, pudiéndose estudiar distintas soluciones que obtengan como resultado un estrechamiento funcional.



- 5. Ziga-zaga o xicanes. Canvi bruscat en l'alineació horitzontal de la calçada, dissenyat per a induir velocitats moderades de la circulació, per forçar o interrompre la progressió normal dels corrents dels vehicles per obligar-los al canvi de trajectòria de la progressió normal dels corrents dels vehicles. Els elements que configuren la ziga-zaga hauran de ser quadrangulars i l'amplada de calçada haurà de permetre els girs dels vehicles que s'autoritzen a circular per aquestes vies.

FICHANº 5: ZIGZAG

Estrechamiento con lenguas enfrentadas

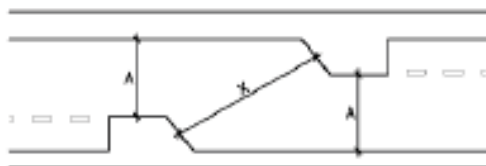

Especificaciones Orientativas	
A (m) 1 carril	3,25
A (m) 2 carriles	6,50
X	Variable *

* La longitud X dependerá del radio de giro necesario para cada actuación.

Nota:

Este esquema es indicativo, pudiéndose estudiar distintas soluciones que obtengan como resultado un cambio de alineación de calzada funcional.



● 6. Porta. Entrada o accés a una àrea de calmat del trànsit, on s'assenyala amb elements estructurals i de senyalització el canvi en la normativa de l'ús de la via, que a partir d'aquesta s'ha de complir. La seva presència en el viari anuncia l'entrada en una zona singular de barri, urbanitzacions residencials, etc, on s'han ordenat els elements estructurals i de senyalització de tal forma que els usuaris que hi accedeixen hagin de canviar la seva manera de conduir i de circular. Pot materialitzar-se com una porta semiòtica, pel canvi del color o de la textura del paviment, enjardinament, mobiliari urbà, etc. Se'n recomana la utilització especialment en les entrades de les zones amb calmat del trànsit o trams de vies on s'estableixin velocitats iguals o inferiors a 20 km/h. Les portes s'han de recular com a mínim 5 metres i com a màxim 20 metres, i evitar retenció del trànsit produïda pels vehicles que hi accedeixen.

● 7. Barrera. Són ressalts a l'ample del viari amb textura diferent, que insinua, igual que la porta, una entrada en una zona delimitada a uns certs trànsits, i anuncia altres normes quant a la circulació i l'ús de la via.

Planta

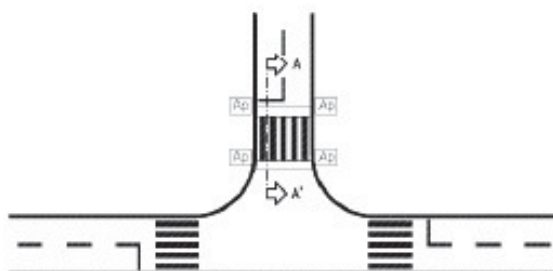

Sección A-A'

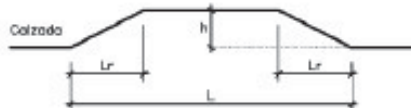

Especificaciones	
Velocidad máx. (Km/h)	30
L Longitud (m)	≥4 *
Lr Longitud rampa (m)	1,00
Pte Pendiente	10%
h Altura (cm)	10
Ap Paso aguas pluviales	según Dirección Facultativa

* La longitud L podrá depender de la singularidad del viari.

Perspectiva

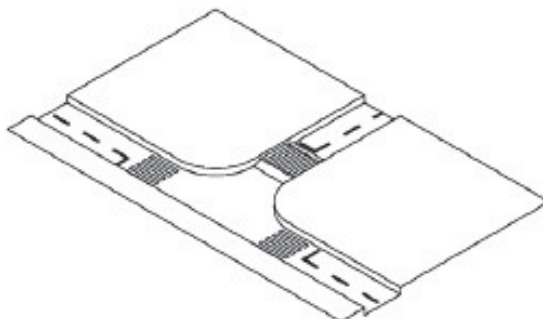

- 8. Fons de sac. Construcció d'elements estructurals que obliguen a invertir el sentit de la marxa a determinats tipus de vehicles. Obliguen a invertir el sentit de la marxa a determinats tipus de vehicles.

Fondo de saco con exención del tráfico ciclista y emergencias

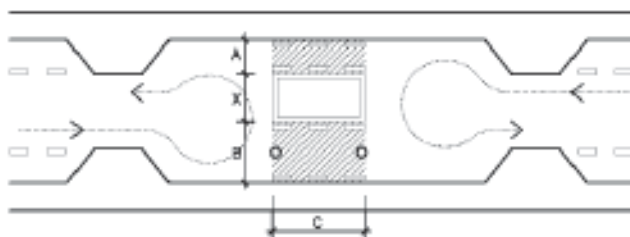

Especificaciones Orientativas	
A (m)	1,35
X	Variable
B (m)	3,25
C (m)	5,00 a 10,00
○	Obstáculo móvil

Fondo de saco con exención del tráfico ciclista, bus y emergencias

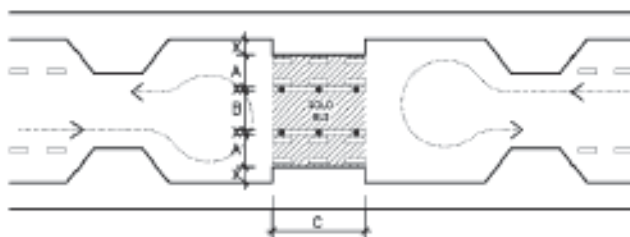

Especificaciones Orientativas	
A (m)	1,35
X	Variable
B (m)	3,25
C (m)	5,00 a 10,00
●	Obstáculo fija

Nota:



Estos esquemas son indicativos, pudiéndose estudiar distintas soluciones que obtengan como resultado un fondo de saco funcional.

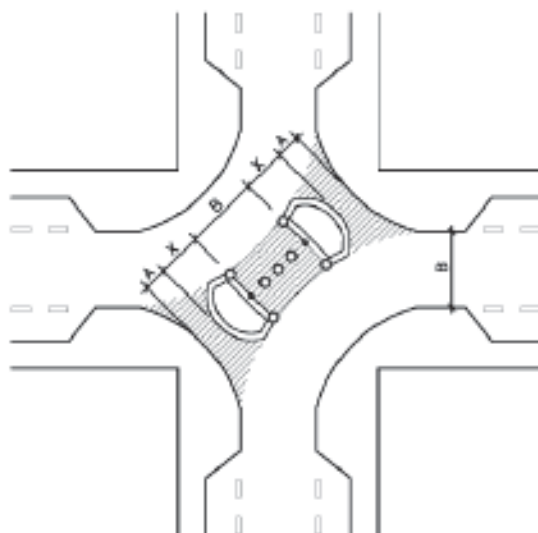

- 9. Diagonal. Element estructural construït en interseccions que obliga el trànsit al gir sense encreuament de trajectòria, i facilita a través d'aquest element el pas de vehicles d'emergències o de bicicletes. Les diagonals transformen els canvis de direcció en una progressió normal en corba dels corrents vehiculars (encreuament a la indonèsia), i permet només a uns certs usuaris, com bicicletes i vehicles d'urgències, travessar-les.

Diagonal con exención del tráfico ciclista y emergencias



Especificaciones Orientativas	
A (m)	1,35
X	Variable
B (m)	Ancho calzada
	Obstáculo móvil
	Obstáculo fijo

Nota:

Este esquema es indicativo, pudiéndose estudiar distintas soluciones que obtengan como resultado una diagonal funcional.



ANNEX III serialització

Carrer per a cicles 30



Carrer per a cicles 20



Zona de prioritat per a vianants



Fi de zona de prioritat per a vianants



Zona d'ús exclusiu per a vianants



Fi de zona d'ús exclusiu per a vianants



Punt d'accés al carril bici



Perill, pas de vianants



Tram compartit amb vianants



Perill, tram de doble sentit



Cediu el pas per al carril bici



Perill, tram compartit vehicles



Estop per al carril bici



Estop, estacionament exclusiu per a bicicletes



60.00

ZONA D'ESTACIONAMENT REGULAT I AMB HORARI LIMITAT

ZONA 1



HORARI ESTIU (1 de juny al 30 setembre)
De dilluns a divendres:
De 09:30 a 13:30 h
De 19:00 a 21:00 h
Dissabtes:
De 09:00 a 14:00 h
De 19:30 a 21:00 h

HORARI HIVERN (de l'1 d'octubre al 31 de maig)
De dilluns a divendres:
De 09:30 a 13:30 h
De 17:00 a 20:00 h
Dissabtes:
De 09:00 a 14:00
Capvespres lliure

Diumenges, festius i fora dels horaris anteriors l'estacionament és gratuït i sense limitació horària.

Pagament de taxes en les màquines expenedores de tiquets i en l'aplicació informàtica.
Estacionament màxim de 2 hores.

60.00

60.00

ZONA D'ESTACIONAMENT REGULAT I AMB HORARI LIMITAT

ZONA 2



HORARI ESTIU (1 de juny al 30 setembre)
De dilluns a divendres:
De 09:30 a 13:30 h
De 19:00 a 21:00 h
Dissabtes:
De 09:00 a 14:00 h
De 19:30 a 21:00 h

HORARI HIVERN (de l'1 d'octubre al 31 de maig)
De dilluns a divendres:
De 09:30 a 13:30 h
De 17:00 a 20:00 h
Dissabtes:
De 09:00 a 14:00
Capvespres lliure

Diumenges, festius i fora dels horaris anteriors l'estacionament és gratuït i sense limitació horària.

Pagament de taxes en les màquines expenedores de tiquets i en l'aplicació informàtica.
Estacionament màxim de 2 hores.

60.00

60.00

ZONA D'ESTACIONAMENT PER A RESIDENTS



HORARI ESTIU (1 de juny al 30 setembre)
De dilluns a divendres:
De 09:30 a 13:30 h
De 19:00 a 21:00 h
Dissabtes:
De 09:00 a 14:00 h
De 19:30 a 21:00 h

HORARI HIVERN (de l'1 d'octubre al 31 de maig)
De dilluns a divendres:
De 09:30 a 13:30 h
De 17:00 a 20:00 h
Dissabtes:
De 09:00 a 14:00
Capvespres lliure

En aquests horaris sols poden estacionar en aquesta zona els residents degudament autoritzats. Els diumenges, festius i fora dels horaris anteriors l'estacionament és lliure per qualsevol usuari.

60.00

60.00

ZONA D'ESTACIONAMENT REGULAT I AMB HORARI LIMITAT



ZONA D'ESTACIONAMENT DE MOTOCICLETES DE GRAN POTÈNCIA
(35 kW o més o 450 cc. o més)
Les motocicletes ha de pagar la taxa corresponent dins els dies i horaris de la zona regulada.

60.00



ANNEX IV CENTRE HISTÒRIC

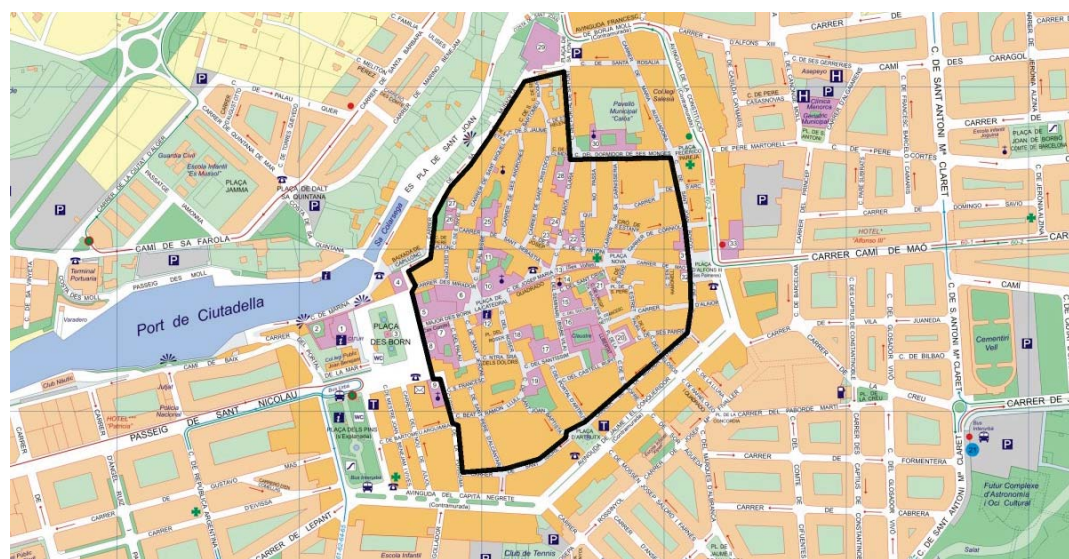
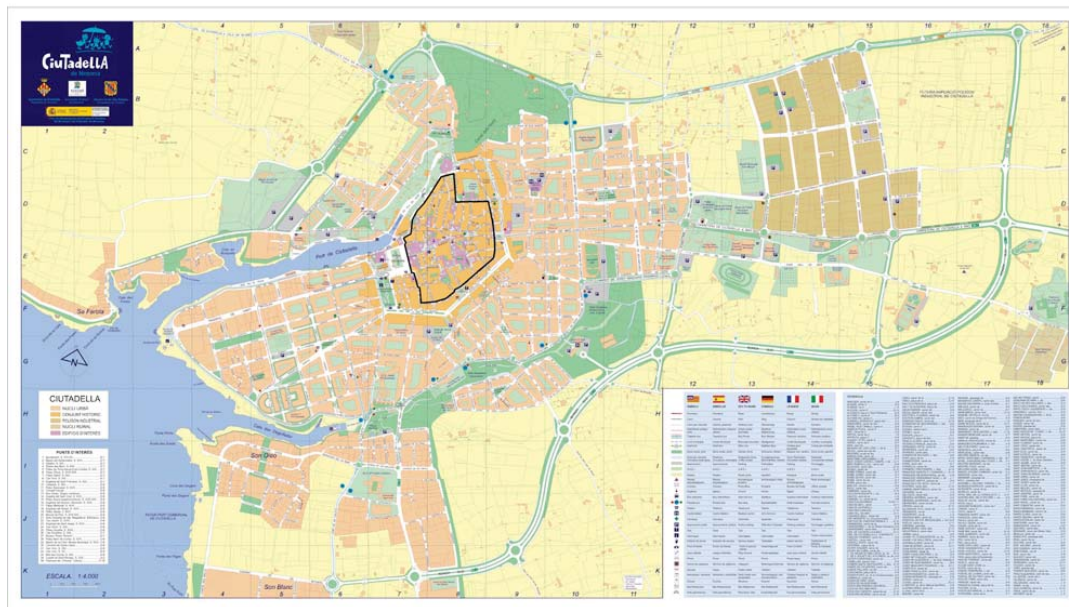

ANNEX V TARGETES D'AUTORITZACIONS ESPECIALS**ANNEX V TARGETES D'AUTORITZACIONS ESPECIALS**

TARGETA D'AUTORITZACIÓ PER A ACCÉS A LA ZONA CENTRE (TARGETA GROGA)

Condicions d'ús de la targeta a l'efecte de circular pel centre històric tant per a residents com per a empreses**Limitació de nombre de targetes per a accés al centre històric:**

a) Per a residents en el centre històric no existeix límit en l'expedició de les targetes per a cada vehicle que es tingui.

b) Les empreses sí que tenen un límit de vehicles:

* Amb flota de 5 vehicles o menys, podran disposar d'un màxim de 2 targetes.

* Amb flotes superiors a 5 vehicles, podran disposar de fins a 3 targetes.

En tots dos casos, per a obtenir-les cal que s'aboni la taxa corresponent d'expedició de documents i/o la que reguli l'ordenança fiscal pertinent.

Les targetes es poden renovar per deterioració o per canvi de vehicle per part de l'empresa.

No té data de caducitat, sempre que es mantinguin els requisits establerts per a la concessió.

Tramitació per a la concessió:

La sol·licitud mitjançant instància normalitzada s'haurà de presentar enregistrant-la d'entrada per mitjans electrònics i/o amb les condicions establertes als articles 14.1 i 14.2 i 16.4 de la Llei 39/2015, d'1 d'octubre, de procediment administratiu comú de les administracions públiques. Així mateix, segons l'establert a l'article 28.2 de la Llei 39/2015, d'1 d'octubre, de procediment administratiu comú de les administracions públiques tindrà dues opcions, que consisteixen a autoritzar la consulta per part de l'administració municipal de les seves dades a la plataforma d'intermediació o en cas contrari les haurà de presentar al Registre General de l'Ajuntament amb la documentació següent:

Residents:

a) Còpia del DNI i, si n'és el cas, del seu representant.

b) Els residents del centre històric només han de presentar la documentació del vehicle que n'acrediti la seva titularitat: permís de circulació i fitxa tècnica del vehicle.

c) L'administració municipal en comprovarà l'empadronament en la zona centre, que ha de ser superior a sis mesos d'antiguitat. Si es canvia l'empadronament a una zona fora de la zona centre o a un altre municipi, s'haurà de retornar la targeta per haver-ne perdut la condició i es donarà de baixa prèvia audiència a l'interessat.

Empreses:

a) Còpia del NIF de l'empresa.

b) Còpia de l'IAE de l'empresa en vigor; aquesta empresa ha d'estar situada dins del centre històric o n'ha de justificar la necessitat empresarial d'accedir a aquesta zona.

c) Còpia del permís de circulació, fitxa tècnica del vehicle i targeta de transport.

d) No tenir denúncia de circulació ferma pendent de pagament o d'altres impostos municipals pendents de pagament.

e) Si es dona de baixa o es canvia la titularitat de l'empresa o del vehicle afectat, s'haurà de retornar la targeta per haver-ne perdut la condició i es donarà de baixa prèvia audiència a l'interessat.





Són obligacions dels titulars de la targeta:

L'hauran de dur en lloc visible, a la lluna davantera, i/o al quadre de comandament.

Si, de les comprovacions realitzades, resultés que la persona titular del distintiu n'ha fet un ús fraudulent o que les dades aportades per a la seva autorització haguessin estat falsejades, s'iniciaria expedient per a la retirada del distintiu, sense perjudici de la incoació del corresponent expedient sancionador. Si, de les actuacions practicades, es desprenen indicis d'il·lícit penal, es remetraran les actuacions a l'òrgan competent.

L'anul·lació del distintiu per aquesta causa no donarà dret al reembossament de les quantitats efectuades en la seva obtenció.

HORARIS D'ACCÉS A LA ZONA CENTRE.

1.- L'horari d'accés a la zona centre pels residents i els serveis públics és lliure, amb la consideració que és una zona de prioritat per a vianants i han de cedir el pas i respectar els vianants, ciclistes i vehicles de mobilitat personal.

2.- L'horari d'accés a la zona centre per part de les empreses autoritzades és el següent:

De dilluns a divendres laborables els matins de 8:00 a 10:30 hores i han d'haver abandonat la zona centre com màxim abans de les 11:00 hores.

De dilluns a divendres laborables els capvespres de 15:00 a 17:30 hores i han d'haver abandonat la zona centre com màxim abans de les 18:00 hores.

Dissabtes sols els matins de 8:00 a 10:30 hores i han d'haver abandonat la zona centre com màxim abans de les 11:00 hores.

Diumenges, festius i la vigília dels festius capvespres, i els horaris no compresos dins l'establert en aquest punt, tenen prohibit l'accés. En cas de força major, hauran de demanar autorització especial urgent al cos de la policia local de Ciutadella.





AJUNTAMENT DE
CIUTADELLA DE MENORCA

ANY

EXP. NUM.

**NUCLI ANTIC
RESIDENT/EMPRESA**

EMPRESA

ADREÇA

VEHÍCLE

ÀREA D'ORGANITZACIÓ I SEGURETAT CIUTADANA

NUCLI ANTIC:

- S'autoritza al portador/ra d'aquesta targeta, per circular pel trajecte més curt fins arribar al seu destí de la zona per a vianants del centre històric. Amb l'objectiu únic de realitzar tasques de càrrega i descàrrega.
- L'interessat/da tindrà l'obligació de conèixer l'horari establert per poder circular dins el casc antic.
- Aquest distintiu s'haurà d'enganxar a la part interior del parabrisa davantes del cotxe. La utilització o manipulació incorrecta d'aquest document donarà lloc a la seva immediata cancel·lació al marge de qualsevol altra responsabilitat legal.
- Queda prohibit l'estacionament del vehicle dins la zona. No es podrà superar, en cap cas, la velocitat de 10 km/h.
- Aquesta autorització no serà vàlida per les empreses els diumenges, festius i les vigílies de festius al capvespre.



TARGETA D'AUTORITZACIÓ PER A L'ÚS DE LES ZONES DE CÀRREGA I DESCÀRREGA (TARGETA TARONJA)

Regula els vehicles que no disposen de targeta de transport, però poden utilitzar les zones municipals de càrrega i descàrrega del municipi.

Condicions d'ús de la targeta de càrrega i descàrrega de mercaderies:

- a) El vehicle pel qual se sol·licita la targeta, ha de constar la fitxa tècnica del vehicle la seva condició de vehicle mixt/adaptable o de transport de mercaderies. No es concedirà si el vehicle consta com a particular.
- b) Per obtenir la targeta s'ha d'abonar la taxa corresponent d'expedició de documents i/o la que reguli l'ordenança fiscal pertinent.
- c) Es pot renovar bé per deterioració o per canvi de vehicle per part de l'empresa.
- d) Es donarà d'acord amb el nombre de vehicles que se sol·licitin i que figuren a nom de l'empresa.
- e) No té data de caducitat, sempre que es mantinguin els requisits establerts per a la concessió.

Tramitació per a la concessió:

La sol·licitud mitjançant instància normalitzada s'haurà de presentar enregistrant-la d'entrada per mitjans electrònics i/o amb les condicions establertes als articles 14.1 i 14.2 i 16.4 de la Llei 39/2015, d'1 d'octubre, de procediment administratiu comú de les administracions públiques. Així mateix, segons l'establert a l'article 28.2 de la Llei 39/2015, d'1 d'octubre, de procediment administratiu comú de les administracions públiques tindrà dues opcions, que consisteixen a autoritzar la consulta per part de l'administració municipal de les seves dades a la plataforma d'intermediació o en cas contrari les haurà de presentar al Registre General de l'Ajuntament amb la documentació següent:

- a) Còpia del NIF de l'empresa.
- b) Còpia de l'IAE de l'empresa, en el qual es reflecteixi el domicili en el centre històric o l'objecte social que justifiqui la necessitat de la utilització de les càrregues i descàrregues.
- c) Còpia del permís de circulació i fitxa tècnica del vehicle.
- d) No tenir denúncia de circulació ferma pendent de pagament o d'altres impostos municipals pendents de pagament.
- e) Si es dona de baixa o es canvia la titularitat de l'empresa o del vehicle afectat, s'haurà de retornar la targeta per haver-ne perdut la condició i es donarà de baixa prèvia audiència a l'interessat.

Són obligacions dels titulars de la targeta

Hauran de dur en lloc visible, a la lluna davantera i/o al quadre de comandament, la targeta en curs que els habilita per a aparcar en les zones senyalitzades amb les marques viàries corresponents com a càrrega i descàrrega.

Si, de les comprovacions realitzades, resultés que la persona titular del distintiu n'ha fet un ús fraudulent o que les dades aportades per autoritzar-la s'haguessin falsejat, s'iniciaria expedient per a la retirada del distintiu, sense perjudici de la incoació del corresponent expedient sancionador. Si, de les actuacions practicades, es desprenguessin indicis d'il·lícit penal, es procediria a remetre les actuacions a l'òrgan competent.

L'anul·lació del distintiu per aquesta causa no donarà dret al reembossament de les quantitats efectuades en l'obtenció.





GOVERN DE LES ILLES BALEARS

ANY _____

EXP. NUM. _____

CÀRREGA I DESCÀRREGA

EMPRESA _____

ADREÇA _____

VEHICLE _____

ÀREA D'ORGANITZACIÓ I SEGURETAT CIUTADANA

CÀRREGA I DESCÀRREGA

- La càrrega i descàrrega de mercaderies a les zones reservades per aquest fi, es realitzaran dintre de l'horari reflectit en la senyalització corresponent. En cas de no haver-hi horari, regirà el següent: de 08'00 a 13'00 hores i de 17'00 a 20'00 hores.
- Els vehicles de transport mixt i comercials, hauran de tenir tan sols els seients davanters habilitats a l'efecte per poder fer us de les zones càrregues i descàrregues.
- Aquest distintiu s'haurà d'enganxar a la part interior del parabrisa davant del cotxe. La utilització o manipulació incorrecta d'aquest document donarà lloc a la seva immediata cancel·lació al marge de qualsevol altra responsabilitat legal.





TARGETA D'AUTORITZACIÓ PER A L'ESTACIONAMENT EN LES ZONES PER A RESIDENTS
(TARGETA VERDA)

Condicions d'ús de la targeta d'estacionament per a residents en el centre històric.

Són drets dels titulars de la targeta:

Els residents en la zona del centre històric tindran dret a l'obtenció d'una targeta o un altre distintiu, que els acrediti com a tals, amb una vigència de 4 anys des de la data de concessió, sempre que no es modifiquin les condicions de concessió.

Sol·licituds:

La sol·licitud mitjançant instància normalitzada s'haurà de presentar enregistrant-la d'entrada per mitjans electrònics i/o amb les condicions establertes als articles 14.1 i 14.2 i 16.4 de la Llei 39/2015, d'1 d'octubre, de procediment administratiu comú de les administracions públiques. Així mateix, segons l'establert a l'article 28.2 de la Llei 39/2015, d'1 d'octubre, de procediment administratiu comú de les administracions públiques tindrà dues opcions, que consisteixen a autoritzar la consulta per part de l'administració municipal de les seves dades a la plataforma d'intermediació o en cas contrari les haurà de presentar al Registre General de l'Ajuntament amb la documentació següent:

- a) Còpia del DNI del titular del vehicle.
- b) Documentació del vehicle que n'acrediti la seva titularitat: permís de circulació i fitxa tècnica del vehicle.
- c) Per obtenir la targeta s'ha d'abonar la taxa corresponent d'expedició de documents i/o la que reguli l'Ordenança fiscal pertinent.

Requisits:

Les persones interessades a obtenir aquesta targeta o distintiu:

1. L'administració municipal en comprovarà l'empadronament en el centre històric que ha de ser superior a sis mesos d'antiguitat.
2. No tenir denúncia de circulació ferma pendent de pagament ni d'altres impostos municipals pendents de pagament.
3. Només podran concedir-se dues autoritzacions per habitatge. La petició de la targeta nova es podrà fer en el moment de complir els requisits en el punt anterior. L'Ajuntament obrirà un termini de renovació de les targetes a punt de caducar una vegada a l'any.
4. Si es canvia l'empadronament a una zona fora de la zona centre o a un altre municipi, s'haurà de retornar la targeta per haver-ne perdut la condició i es donarà de baixa prèvia audiència a l'interessat.
5. El vehicle autoritzat ha d'estar a nom de la persona empadronada en el centre històric, en casos especials com rëntings, lissings o altres situacions s'estudiarà per l'administració municipal cada cas si ho considera o no vehicle resident segons informe vinculant de la policia local.

Són obligacions dels titulars de la targeta:

Els residents en el seu sector hauran de dur en lloc visible, a la lluna davantera, la targeta o el distintiu de l'any en curs que els habilita per aparcar en les zones senyalitzades amb marques viàries de color verd de l'annex VI.

La persona titular de l'autorització n'és responsable de la utilització.

En cas de pèrdua o deterioració podrà obtenir una altra amb el pagament de les taxes corresponents.

En el supòsit de variació de les condicions expressades en la sol·licitud, com a canvi de domicili o canvi de vehicle, la persona interessada haurà de sol·licitar un nou distintiu i, mitjançant les comprovacions corresponents per part de l'Ajuntament, es procedirà a emetre una de nova. Si bé, haurà de lliurar a les oficines municipals l'autorització de l'anterior.





Si, de les comprovacions realitzades, resultés que la persona titular del distintiu n'ha fet un ús fraudulent o que les dades aportades per a la seva autorització haguessin estat falsejades, s'iniciaria expedient per a la retirada del distintiu, sense perjudici de la incoació del corresponent expedient sancionador. Si, de les actuacions practicades, es despreguessin indicis d'il·lícit penal, es procediria a remetre les actuacions a l'òrgan competent.

L'anul·lació del distintiu per aquesta causa no donarà dret al reembossament de les quantitats efectuades en la seva obtenció.





 AJUNTAMENT
CIUTADELLA
de Mallorca



AUTORIZZACIÓ

Per estacionar a les Zones Verdes de Ciutadella,
per a residents del nucli antic

Matrícula

Any



Condicions d'ús de la targeta d'estacionament per a persones amb mobilitat reduïda

Són drets dels titulars de la targeta:

1. Permetre al titular que el seu vehicle ocupi una plaça reservada a persones amb mobilitat reduïda en els llocs assenyalats a aquest efecte, exceptuant-ne les places personalitzades.
2. Permetre als titulars estacionar els seus vehicles sense limitació de temps en els llocs habilitats per a l'estacionament per a vehicles de mobilitat reduïda i en la zona per a residents, zona verda.
3. En la zona d'estacionament de temps limitat, zona blava, per un màxim de dues hores.
4. En les zones de càrrega i descàrrega durant el temps màxim que marqui el senyal d'aquesta zona.
5. El titular de la targeta la podrà utilitzar en qualsevol vehicle en el qual viatgi, sigui o no de la seva propietat.
6. Sol·licitar plaça d'estacionament pròxima al domicili o al lloc de treball. Es podrà sol·licitar plaça d'estacionament pròxima al domicili i al centre de treball, en els termes que estableix la present ordenança quan es tracti de persones en situació de mobilitat reduïda de caràcter definitiu que requereixin ajuda d'una altra persona i/o la utilització d'aparells mecànics, i que s'acreditarà mitjançant el dictamen de persona amb mobilitat reduïda.

Són obligacions dels titulars de la targeta:

1. Només podran ser utilitzades quan el titular viatgi en el vehicle, bé com a conductor o com a ocupant.
2. Col·locar la targeta d'estacionament en la part davantera del vehicle de manera que sigui clarament visible des de l'exterior.
3. Comunicar immediatament a l'Ajuntament els casos de pèrdua, robatori o destrucció, i no podran fer ús dels drets reconeguts als titulars de la targeta fins a l'expedició d'una nova.
4. Les targetes que es concedeixin a les persones jurídiques només es podran utilitzar en els vehicles pels quals han estat concedides, sempre que en aquell moment estiguin prestant el servei de transport de persones amb mobilitat reduïda.

Requisits per a l'obtenció de la targeta:

La sol·licitud mitjançant instància normalitzada s'haurà de presentar enregistrant-la d'entrada per mitjans electrònics i/o amb les condicions establertes als articles 14.1 i 14.2 i 16.4 de la Llei 39/2015, d'1 d'octubre, de procediment administratiu comú de les administracions públiques. Així mateix, segons l'establert a l'article 28.2 de la Llei 39/2015, d'1 d'octubre, de procediment administratiu comú de les administracions públiques tindrà dues opcions, que consisteixen a autoritzar la consulta per part de l'administració municipal de les seves dades a la plataforma d'intermediació o en cas contrari les haurà de presentar al Registre General de l'Ajuntament amb la documentació següent:

- a) Fotocòpia del DNI, en cas de persona física. En cas de persona jurídica, s'haurà de presentar NIF de l'empresa i documentació del vehicle: permís de circulació i targeta d'inspecció del vehicle.
- b) Dictamen mèdic que acrediti la condició de mobilitat reduïda.
- c) Adjuntar justificant del pagament de la taxa de la conselleria competent per l'expedició de la targeta europea de mobilitat reduïda.
- d) Fotografia del titular de la targeta format carnet.

Vigència i renovació de la targeta:

En la modalitat d'ordinària la targeta d'estacionament es concedirà per períodes de cinc anys, renovables amb la simple presentació d'una sol·licitud, sempre que el grau de discapacitat es consideri definitiu, el que s'haurà de justificar mitjançant dictamen mèdic que així ho acrediti. En cas que el grau de discapacitat tingui data de caducitat, aquesta coincidirà amb la vigència de la targeta d'aparcament.





En la modalitat extraordinària el termini de vigència dependrà del caràcter i de la durada de la limitació. La targeta d'estacionament fixarà la data en la qual s'ha de renovar. Per a la renovació han d'aportar-se actualitzats els informes mèdics que justifiquin que es continua amb greus problemes de mobilitat.

En el cas de persones jurídiques, la vigència i la renovació de la targeta s'ajustarà al que es disposa amb les especificitats següents:

- a) Si es modifica el vehicle, simultàniament amb la modificació de les matrícules associades haurà de sol·licitar-se una nova targeta.
- b) La sol·licitud de renovació de targeta es realitzarà, a l'imprès corresponent, tres mesos abans de la finalització del període de vigència. Quan la persona jurídica ja no faci ús de la targeta, ha de sol·licitar la baixa a l'Ajuntament.

Infraccions:

A l'empara del que es preveu a l'article 34, i del Decret 110/2010, de 15 d'octubre, pel qual s'aprova el Reglament per a la millora i la supressió de barreres arquitectòniques, l'ús indegut de la targeta d'estacionament regulada ordenança municipal reguladora de la concessió, ús de les targetes i distribució de les places d'estacionament per a persones amb mobilitat reduïda, serà sancionat de conformitat amb el que s'estableix en aquesta ordenança. Tindran caràcter d'infracció administrativa lleu les accions o omissions següents:

1. Fer ús de la targeta quan el titular, sent persona física, no sigui el que condueix o no vagi d'ocupant en el vehicle.
2. Fer ús de la targeta quan el titular, sent persona jurídica, condueixi en vehicles no autoritzats.
3. No dur la targeta en la part davantera del vehicle, de manera que no pugui ser clarament visible des de l'exterior.
4. No comunicar a l'Ajuntament la pèrdua, el robatori o la destrucció de la targeta.
5. La utilització d'una targeta caducada.
6. No comunicar qualsevol canvi que hagi estat preceptiu en l'atorgament de la targeta.
7. Qualsevol altre ús fraudulent de la targeta que incompleixi l'Ordenança municipal reguladora de la concessió, l'ús de les targetes i la distribució de les places d'estacionament per a persones amb mobilitat reduïda com manipulació, falsificació, etc.





GOVERN ILLES BALEARS



TARJETA DE APARCAMIENTO PARA PERSONAS CON MOVILIDAD REDUCIDA

TARGETA D'APARCAMENT PER A PERSONES AMB MOBILITAT REDUÏDA

FECHA DE CADUCIDAD:
DATA DE CADUCITAT:

TARJETA NÚMERO:
TARGETA NÚMERO:

EXPEDIDA POR: (SELLO)
EXPEDIDA PER: (SEGELL)

*CARTE D'ESTACIONAMENT * PARKING CARD * KARTEPARKEN
MODELO DE LAS COMUNIDADES EUROPEAS
MODEL DE LES COMUNITATS EUROPEES

MATRÍCULA: CUALQUIER VEHÍCULO UTILIZADO POR LA PERSONA TITULAR DE LA PRESENTE TARJETA.
MATRÍCULA: QUalsevol vehicle utilitzat per la persona titular d'aquesta targeta.

DATOS DEL TITULAR
DADES DEL TITULAR

APELLIDOS:
LLINATGES:

NOMBRE:
NOM:

FIRMA:
SIGNATURA:

FOTOGRAFÍA

«ESTA TARJETA AUTORIZA A SU TITULAR A HACER USO DE LAS FACILIDADES DE ESTACIONAMIENTO VIGENTES EN EL ESTADO MIEMBRO EN QUE SE ENCUENTRE»

«AQUESTA TARGETA DÓNA DRET AL SEU TITULAR A FER ÚS DE LES FACILITATS D'APARCAMENT VIGENTS A L'ESTAT Membre ON ES TROBI»

CUANDO SE UTILICE ESTA TARJETA, DEBERÁ COLOCARSE EN LA PARTE DELANTERA DEL VEHÍCULO DE FORMA QUE EL ANVERSO DE LA TARJETA SEA CLARAMENTE VISIBLE PARA SU CONTROL.

QUAN S'UTILITZI AQUESTA TARGETA, HAURÀ DE COL·LOCAR-SE A LA PART D'AVANTERA DEL VEHICLE DE FORMA QUE L'ANVERS DE LA TARGETA SIGUI CLARAMENT VISIBLE PER AL SEU CONTROL.



TARGETA PROVISIONAL PER A PERSONES AMB MOBILITAT REDUÏDA



Ajuntament de
Ciutadella de Menorca

Àrea Socioeducativa i de Dinamització econòmica
Atenció Social

Data de caducitat:

Targeta núm: EX246 / / 2023

Expedida: Ajuntament de Ciutadella



**TARGETA TEMPORAL D'APARCA-
MENT PER A PERSONES AMB MOBI-
LITAT REDUÏDA.**

**TARJETA TEMPORAL DE APARCA-
MIENTO PARA PERSONAS CON MOVI-
LIDAD REDUCIDA**

DADES DEL TITULAR

Llinatges:

Nom:

Signatura:

FOTOGRAFIA

Aquesta targeta autoritza al seu titular a fer ús de les facilitats d'aparcament al municipi de Ciutadella de Menorca

Quan s'utilitzi aquesta targeta, haurà de col·locar-se a la part davantera del vehicle de forma que l'endret de la targeta sigui visible per al seu control.



ANNEX VI ZONES D'ESTACIONAMENT REGULAT



CARRERS D'ESTACIONAMENT REGULAT AMB HORARI LIMITAT

ZONA 1 ZONAL BLAU, TEMPS MÀXIM PERMÈS: 2 HORES

AVINGUDA DE FRANCESC DE BORJA MOLL
AVINGUDA DE LA CONSTITUCIÓ
CAMÍ DE MAÓ

ZONA 2 ZONA VERMELLA, TEMPS MÀXIM PERMÈS: 2 HORES

AVINGUDA DE JAUME I EL CONQUERIDOR
AVINGUDA DEL CAPITÀ NEGRETE
PLAÇA DES BORN





CARRERS D'ESTACIONAMENT NOMÉS PER A RESIDENTS AUTORITZATS, L'ADMINISTRACIÓ MUNICIPAL HI PODRÀ REGULAR UN TEMPS MÀXIM DE PERMANÈNCIA

- PLAÇA DES PINS
- CARRER DE JOAN BENEJAM
- CARRER D'ARGUIMBAU
- CARRER DE SANT ISIDRE
- CARRER DE SANT PERE ALCÀNTARA
- CARRER DES GELOSOS
- CARRER DE SES PARRES
- CARRER D'ALAIOR
- CARRER DE S'ARC
- CARRER DES DORMIDOR DE SES MONGES
- CARRER DE MARIA AUXILIADORA
- CARRER DE SANTA ROSALIA
- CARRER DE SA MURADETA
- PLAÇA DE SA FONT





ANNEX VII FORMAT PLACA GUAL PERMANENT

