



Secció III. Altres disposicions i actes administratius

CONSELL INSULAR DE MENORCA

8527

Acord del Ple del Consell Insular de Menorca de data 26-09-2022, relatiu a l'aprovació de la Guia de criteris estètics i tècnics per a la implantació d'energies renovables sobre coberta, teulada i aparcament en sòl urbà per autoconsum en entorns que comptin amb figures de protecció patrimonial o paisatgística (exp.2106-2022-000060)

Atesa la proposta del conseller executiu de Cultura, Educació, Joventut i Esports al Ple del Consell Insular de Menorca en relació a l'aprovació de la Guia de criteris estètics i tècnics per a la implantació d'energies renovables sobre coberta, teulada i aparcament en sòl urbà per autoconsum en entorns que comptin amb figures de protecció patrimonial o paisatgística, que es transcriu a continuació.

Atès que en el marc del tràmit d'audiència a les entitats interessades, es va trametre la proposta de Guia a tots els ajuntaments de l'illa perquè poguessin presentar els suggeriments o les al·legacions que consideressin adients.

Atès que en el termini concedit s'han presentat dos escrits dins termini per part dels ajuntaments d'Alaior i Ferreries i un fora de termini per part de l'Ajuntament de Maó.

Atès l'informe de la TAE del Servei de Patrimoni històric en relació a les al·legacions presentades, que diu:

«Informe sobre les al·legacions a la proposta de Guia de criteris estètics i tècnics per a la implantació d'energies renovables sobre coberta, teulada i aparcament en sòl urbà per a autoconsum en entorns que comptin amb figures de protecció patrimonial o paisatgística (expedient 2106-2022-60)

Antecedents

1. El Decret llei 4/2022, de 30 de març, pel qual s'adopten mesures extraordinàries i urgents per pal·liar la crisi econòmica i social produïda pels efectes de la guerra a Ucraïna, en la seva disposició addicional quarta dóna un termini màxim de 6 mesos comptadors des de l'entrada en vigor d'aquest decret llei, per a què cadascun dels Consells Insulars aprovi mitjançant acord plenari la Guia de criteris estètics i tècnics per a la implantació d'energies renovables sobre coberta, teulada i aparcament en sòl urbà per a autoconsum en entorns que comptin amb figures de protecció patrimonial o paisatgística (Guia d'ara en endavant).

2. Els tècnics del Servei de patrimoni històric i de l'Ajuntament de Ciutadella han elaborat una proposta de Guia que, mitjançant ofici del conseller de Cultura, Educació, Joventut i Esports s'han remès a tots els ajuntaments de l'illa que l'han rebut el 9 de setembre de 2022 donant un tràmit d'audiència de cinc dies hàbils comptats a partir de l'endemà d'haver rebut la comunicació, és a dir, fins el dia 16 de setembre de 2022.

3. En el termini assenyalat s'han presentat dos escrits:

- Registre d'entrada núm. 24.263 de dia 16 de setembre de 2022, de l'Ajuntament d'Alaior.
- Registre d'entrada núm. 24.268 de dia 16 de setembre de 2022, de l'Ajuntament de Ferreries.

4. Fora del termini assenyalat s'ha presentat un escrit:

- Registre d'entrada 24.713 de dia 21 de setembre de 2022, de l'Ajuntament de Maó.

En presentar-se fora de termini no és objecte d'aquest informe.

Consideracions tècniques

1. L'escrit de l'Ajuntament d'Alaior manifesta la conformitat amb la proposta de Guia i demana s'incloguin en la llista de l'apartat 1, diferents edificis del nucli urbà d'Alaior, del món rural, del patrimoni etnològic, cases d'esbarjo i pedreres d'Alaior.

Al respecte cal assenyalar:

- a) L'apartat 1 de la Guia es refereix als Béns d'interès cultural existents en Alaior en sòl urbà. Els edificis que s'hi volen afegir (Can Salort, Església de Gràcia i Hospital Civil) no tenen aquesta categoria de protecció. Aquests edificis si tenen el



nivell de protecció A (el més alt) en el Catàleg municipal de protecció arquitectònica i se regiran pels criteris de l'apartat 5 de la Guia.

b) El Decret Llei es refereix a una Guia pels béns en sòl urbà. Així, els béns que s'esmenten en l'escrit de l'ajuntament en l'apartat titulat «patrimoni arquitectònic en el món rural» queden fora del seu àmbit d'aplicació.

c) També queden fora del sòl urbà i fora de l'àmbit d'aplicació de la Guia les creus esmentades en l'apartat de l'escrit de l'ajuntament titulat «informe historicocultural patrimoni etnològic» així com les pedreres esmentades en l'apartat titulat «Pedreres d'Alaior» que són fora del sòl urbà.

d) Quant al Cos i a les cases esmentades en l'apartat titulat «Cases d'esbarjo» que poden localitzar-se en sòl urbà quedarien sotmesos als criteris de la Guia en el seu apartat 5.

2. L'escrit de l'Ajuntament de Ferreries fa el suggeriment de no incloure l'avertiment de no permetre l'augment de l'alçada dels ampits existents en les cobertes planes i que es deixi pendent de la normativa urbanística.

Al respecte s'ha de dir que aquest criteri només seria d'aplicació per aquells edificis amb el grau de protecció més alt del Catàleg municipal i no per tots els edificis en sòl urbà, de manera que aquest nivell més alt de protecció ja no permetria l'augment del volum o la modificació de la façana que implica fer més alts els ampits. Amb tot, en aquests edificis la normativa urbanística tampoc no podria permetre augmentar l'alçada.

Conclusió

Vistos els suggeriments presentats en els escrits dels ajuntament d'Alaior i de Ferreries així com les consideracions tècniques exposades, es conclou que no hi ha cap proposta a incorporar en el text de la Guia.»

Com a titular del Departament de Cultura, Educació, Joventut i Esports, en exercici de les competències atribuïdes per l'article 33 de la Llei 4/2022 de 28 de juny, de consells insulars, en relació amb els Decrets de presidència núm. 421/2019 i núm. 422/2019 de 9 de juliol (BOIB núm. 93 ext. de 10 de juliol de 2019);

Ates tots els antecedents exposats, PROPOS la següent esmena al Ple del Consell Insular de Menorca:

Primer. Desestimar les al·legacions presentades pels ajuntaments d'Alaior, Ferreries i Maó d'acord amb les consideracions que figuren a l'informe tècnic abans transcrit.

Segon. Aprovar la Guia de criteris estètics i tècnics per a la implantació d'energies renovables sobre coberta, teulada i aparcament en sòl urbà per autoconsum en entorns que comptin amb figures de protecció patrimonial o paisatgística, la qual es transcriu en l'annex.

Tercer. Notificar l'acord a tots els ajuntaments de l'illa.

Quart. Publicar l'acord en el *Butlletí Oficial de les Illes Balears*.

La qual cosa es publica per a general coneixement i tenguí els efectes que corresponguin, al mateix temps que es fa saber que contra l'acord precedent, que posa fi a la via administrativa, es poden interposar els recursos següents:

- En el termini d'un mes a partir de l'endemà que s'hagi publicat al Butlletí Oficial de les Illes Balears, recurs potestatiu de reposició davant el Ple. Aquest recurs s'entendrà desestimat si no se us ha notificat la resolució quan hagi transcorregut un mes des que l'haguéssiu interposat. Contra la desestimació per silenci del recurs de reposició podreu interposar recurs contenciós administratiu davant el Jutjat Contenciós Administratiu de Palma.

- En el termini de dos mesos a partir de l'endemà del dia que s'hagi publicat al Butlletí Oficial de les Illes Balears, recurs contenciós administratiu davant el Jutjat Contenciós Administratiu de Palma sempre que no haguéssiu interposat recurs potestatiu de reposició, atès que en aquest cas haureu d'esperar que se'n dicti resolució.

Tot això sens perjudici que es pugui utilitzar qualsevol altre recurs que considereu procedent en dret.

Tot l'anterior s'ajusta a la Llei 29/1998, de 13 de juliol, que regula de la jurisdicció contenciosa administrativa, i a la Llei 39/2015 d'1 d'octubre del Procediment Administratiu Comú de les Administracions Públiques.



Finalment, escau d'indicar que la interposició dels recursos pertinents no suspèn l'eficàcia de la resolució impugnada ni interromp els terminis que se'n puguin derivar, excepte que l'autoritat competent ho acordi expressament.

Maó, 6 d'octubre de 2022

Per delegació de la presidenta

La secretària

Rosa Salord Olèo

(Decret 427/2019, d'11 de juliol)



CONSELL INSULAR
DE MENORCA**ANNEX****GUIA DE CRITERIS ESTÈTICS I TÈCNICS PER A LA IMPLANTACIÓ D'ENERGIES RENOVABLES SOBRE COBERTA, TEULADA I APARCAMENT EN SÒL URBÀ PER A AUTOCONSUM EN ENTORNS QUE COMPTIN AMB FIGURES DE PROTECCIÓ PATRIMONIAL O PAISATGÍSTICA**

1. En el sòl urbà de Menorca existeixen immobles tant de titularitat pública com privada que gaudeixen de la categoria de bé d'interès cultural. Es tracta dels béns més rellevants de Menorca, que tenen la màxima protecció que els pot atorgar la llei i que tenen el reconeixement d'aquesta categoria perquè estan inclosos en els registres del Ministeri de Cultura, del Govern de les Illes Balears i del Consell Insular de Menorca. Principalment es tracta d'edificis del patrimoni arquitectònic defensiu (torres de defensa, fortificacions i muralles), esglésies i alguns edificis civils, entre els quals:

Alaior

Pati de sa Lluna - Convent de Sant Diego

Ajuntament

Església de Santa Eulàlia

Ciutadella

Torre de Sant Nicolau

Torre de sa Caleta

Conjunt històric

Catedral

Església del Socors

Ajuntament - Bastió del Governador

Bastió de sa Font

Murada

Es Castell

Fort Marlborough

Torre de Trebalúger

Es Mercadal

Torre d'Addaia

Castell de Sant Antoni

Torre de Fornells

Sant Lluís

Torre de Binifadet

Torre de Punta Prima

Torre de Torret

Maó

Ca n'Oliver

Talaia de Binissarmenya

Església de Sant Francesc

Església de Santa Maria

Villa Luisa

Pont de Sant Roc

Pont des General





CONSELL INSULAR
DE MENORCA



Arxiu - Biblioteca
Museu de Menorca
Murada de Maó
Torre de sa Mesquida

D'acord amb els criteris de l'article 41 de la Llei 12/1998, de 21 de desembre, del patrimoni històric de les Illes Balears (d'ara endavant LPHIB), esmentats més amunt, en els béns d'interès cultural, les instal·lacions sobre coberta i teulada no poden danyar les característiques tipològiques del bé, ja que aquestes s'han de conservar segons l'article 41.1 *b* LPHIB).

Al respecte cal assenyalar que les cobertes de les torres de defensa i talaies són característiques tipològiques, ja que són les seves plataformes de senyalització i visió de l'entorn, així com d'ubicació de l'artilleria, i presenten diferents elements arquitectònics que cal respectar.

També són característiques tipològiques la coberta de la catedral que està oberta a les visites i les teulades originals o antigues de les esglésies que no hagin estat restaurades amb elements contemporanis.

Amb tot, cal considerar les cobertes i teulades dels edificis declarats BIC com a inviables per a les instal·lacions d'energies renovables.

2. Alguns dels immobles declarats BIC s'ubiquen en espais urbans amb entorns oberts, sense edificacions i són visibles des de moltes ubicacions, de manera que s'han de conservar amb aquestes característiques per permetre la contemplació i gaudi ambiental en compliment de l'article 41.1 *e* LPHIB esmentat més amunt, de manera que la col·locació de les instal·lacions d'energies renovables no hi serà viable.

3. A més d'aquests BIC, existeix a Menorca només un conjunt històric, el de Ciutadella, que compte amb el seu pla especial de protecció des de 1999 i és l'Ajuntament qui té la competència en la seva aplicació. Així, els criteris per a la implantació en aquest àmbit són els següents:

3.1. Criteris generals d'instal·lació

Amb caràcter general les instal·lacions d'energia solar fotovoltaica en edificacions i construccions, allà on es permetin, s'han d'ajustar a les condicions següents:

Els plafons solars que s'instal·lin han de ser sense marcs o bé aquests marcs han de tenir el mateix to que la cèl·lula fotovoltaica per raons d'integració i unitat visual.

S'admeten també plafons colorats amb el mateix to que la coberta i altres sistemes integrats amb la forma de la teula.





CONSELL INSULAR
DE MENORCA



MENORCA
TALAIÒTICA



La subestructura que serveix de suport a la instal·lació no pot sobresortir fora dels límits dels plafons.

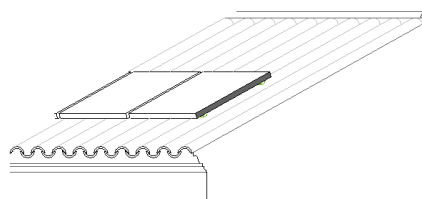
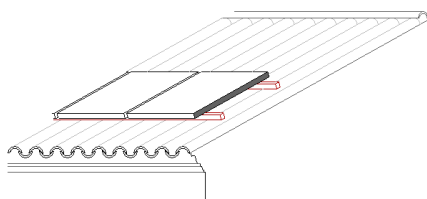

Els plafons s'han de col·locar de manera ordenada, idealment formant una única fila o, si no, amb files completes i formant un conjunt de forma regular i simètric.





CONSELL INSULAR
DE MENORCA

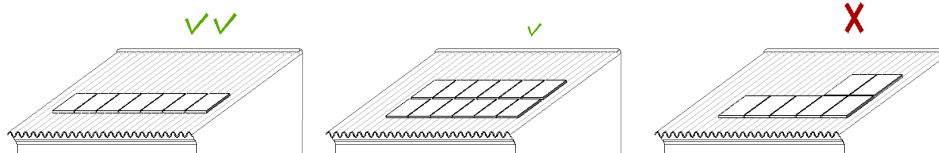

Els equips, sistemes, elements i muntatges de la instal·lació han de situar-se paral·lels al pla de façana.

Està prohibit col·locar els plafons a les façanes de l'edifici.

No han de ser visibles des d'espais públics (carrers, places, mercats o miradors de la ciutat).

En cas que sigui possible, s'han de situar preferentment a les cobertes confrontants dels interiors d'illa.

No es permet la instal·lació a patis, places ni formant pèrgoles.

Als edificis declarats BIC i als edificis la coberta dels quals tenguin unes característiques arquitectòniques úniques, no s'autoritza la instal·lació de plafons.

Els projectes s'han d'acompanyar de documents gràfics suficients per justificar el compliment dels criteris generals i específics, així com la bona integració de la proposta amb l'entorn.

3.2. Criteris específics d'instal·lació

S'estableixen criteris específics d'implantació segons el tipus de coberta:

Cobertes inclinades

1. La superfície màxima ocupable destinada a plaques solars no pot sobrepassar un terç de la superfície total de cada pla de coberta que tenguin l'edifici.
2. Els plafons s'han de fer recular almenys un metre i mig del pla de façana i situar-se preferentment dins la meitat de cota inferior del pla de la coberta.
3. Els plafons s'han d'instal·lar amb la mateixa inclinació del pla de coberta i sense sortir del carener o estructures.

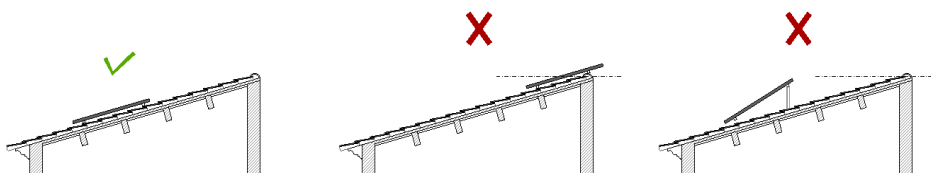

Cobertes planes

- Els plafons solars han de situar-se preferentment plans, amb una inclinació màxima del 33 % i de manera que no se superi en cap punt l'alçada màxima de l'ampit. La inclinació del plafó s'ha d'ajustar a aquesta condició encara que això suposi una disminució del seu rendiment. Tampoc no es permet l'augment de l'alçada de l'ampit existent.





CONSELL INSULAR
DE MENORCA



MENORCA
TALAIÒTICA

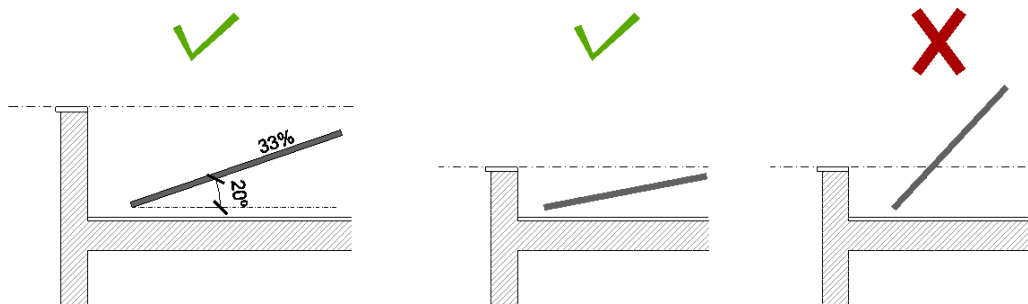

4. Són pocs els edificis en sòl urbà que compten amb la segona categoria de protecció, que s'han declarat bé catalogat i tenen aquest reconeixement perquè figuren també en el Catàleg del GOIB:

Aljub des Mercadal

Cos d'Alaior

Per a aquests béns també s'han de tenir en compte els criteris esmentats, atès que instal·lar-hi energies renovables implica afectar-ne negativament els trets tipològics i el seu entorn i entrar així en contradicció amb la declaració de bé catalogat. Són dos béns en què la instal·lació és inviable.

5. Quant als edificis inclosos en els catàlegs municipals de protecció del patrimoni històric inclosos en els respectius PGOU i NS, s'han de tenir en compte els diferents nivells de protecció, amb especial esment a la protecció de cobertes i façanes, que es defineixen en les respectives normatives.

Els nivells més elevats de protecció de les normatives, per municipis, són els següents:

Alaior

Nivell A – han de conservar les invariants tipològiques, no admeten modificacions de composició a la façana i cobertes.

Ciutadella

Grau 1 – la protecció afecta tot l'element pel que fa tant a les façanes com a volums exteriors.

Es Castell

Nivell II – implica la conservació del volum, les façanes i estructura interior.

(No s'ha de considerar el nivell 1 o integral perquè es refereix als BIC i requereix informe previ del CIM.)

Es Mercadal

Grau 1 - la protecció afecta tot l'element pel que fa tant a les façanes com a volums exteriors.

Es Migjorn Gran

Nivell A – han de conservar les invariants tipològiques, no admeten modificacions de composició a la façana i cobertes.

Ferrerries

Grau 1 - la protecció afecta tot l'element pel que fa tant a les façanes com a volums exteriors.

Maó

Conservació integral – les mesures de defensa i protecció assoleixen la totalitat de l'edifici i els seus elements (façana, coberta, volum, d'un espai o element)





CONSELL INSULAR
DE MENORCA



Sant Lluís

Nivell A – han de conservar les invariants tipològiques, no s'admeten modificacions de composició a la façana i cobertes.

Les invariants tipològiques a què es refereixen les normatives dels catàlegs són les següents:

- a) la proporció vertical de les obertures a façana,
- b) les cornises motllurades, baranes i elements escultòrics de les façanes a carrer,
- c) façanes amb morters decorats i esgrafiats, façanes estucades, textures de façanes emblanquinades amb calç, folres i sòcols motllurats i altres elements de l'arquitectura tradicional del poble,
- d) voltes, claraboies i altres elements tradicionals de cobertes i forjats,
- e) elements decoratius com fornícules, gerros, rellotges de sol, ferros forjats, escultures populars, creus, etc.,
- f) ulls d'escala,
- g) balconades, boínders, galeries tancades.

Així, per als edificis inclosos en els catàlegs municipals amb la protecció més alta esmentada s'han de seguir els mateixos criteris exposats per al conjunt històric de Ciutadella (criteris del punt 3), ja que es considera que les instal·lacions d'energies renovables n'afectaran negativament la configuració i elements protegits si no s'executen amb mesures adequades.

